









## GESAMTKATALOG



2020

## Zeichenerklärung





### Abreinigungsarten der Filter

	Manuelle Bürstenabreinigung	Die Falten des Patronenfilters werden mit Bürsten schonend angeschlagen. Dadurch werden insbesondere grobe und rieselfähige Stäube wirkungsvoll vom Filter gelöst. Die Bürstenträgerachse dreht in der Mitte der Patrone (rohgasseitig) in zwei Richtungen. Diese Abreinigung gibt es in manueller, motorischer und automatisch motorischer Ausführung.
	Manuelle Rotationsfilterreinigung	Die an einen Drucklufttank angeschlossene handgeführte Rotationsdüse sorgt für ein gleichmäßiges Durchblasen der Filterlamellen. Diese werden effektiv von anhaftenden Schmutzpartikeln befreit.
	Manuelle Standardfilterabreinigung	Schnelle und effektive Filterreinigung mit der handgeführten Druckluftpistole: die Filterlamellen werden von innen nach außen durchblasen. Die Rauchpartikel lösen sich vom Filtermaterial und fallen in die Staubsammelrinne des Filtergehäuses.
	Manuelle Taschenfilterabreinigung	Die an einem Rahmen befestigten Filtertaschen werden über eine Handkurbel von den angelagerten Spänen und Staubpartikeln befreit. Die Kurbel versetzt über einen Exzenter den Rahmen in Schwingungen, wodurch der Schmutz abgeschüttelt wird und in den darunter angeordneten Sammelbehälter fällt.
	Vollautomatische Filterabreinigung	Bei der automatischen Abreinigung erfolgt die Filterreinigung nach Stillstand des Ventilators. Bei Geräten mit IFA-Prüfzeugnis wird die notwendige Filterabreinigung akustisch angezeigt.
	Jet-Pulse Filterabreinigung	Die Jet-Pulse-Abreinigung reinigt die Filterpatrone von innen nach außen (reingasseitig). Der an der Außenseite der Patronen anhaftende Staub wird abgelöst und fällt in den Staubsammelbehälter. Die Filterpatronen werden automatisch einzeln abgereinigt. Die Jet-Pulse-Abreinigung erlaubt die Filterreinigung während und nach des Saugbetriebs ohne dass der Entstauber abgeschaltet werden muss.

### Aufstellungsarten

	Stationär	Stationäre Entstauber werden entweder direkt neben der Bearbeitungsmaschine oder zentral in Produktionshallen installiert.
	Mobil	Mobile Entstauber können als Einzelplatz-Absaugung oder Zentral-Absaugung in Fertigungshallen installiert werden.
	Tragbar	Mit ihren kompakten Abmessungen können diese Entstauber schnell und unkompliziert transportiert werden.

### Prüfzeichen und Siegel

	<b>Staubklasse M</b> Durchlassgrad < 0,1 %. Stäube der Staubklasse M werden als „mittel“ gesundheitsgefährdend betrachtet.		<b>Geprüfte Sicherheit</b> Das Produkt wurde von einer unabhängigen Stelle auf Sicherheit und Gesundheitsschutz gemäß ProdSG geprüft.
	<b>Staubklasse H</b> Durchlassgrad < 0,005 %. Stäube dieser Klasse werden als „hoch“ gesundheitsgefährdend betrachtet.		<b>DGVU Test-Zeichen</b> Die berufsgenossenschaftlichen Prüf- und Zertifizierungsstellen vergeben das DGVU Test-Zeichen (ehemals BG-Zeichen). Dieses bescheinigt, dass das Produkt die jeweiligen Anforderungen an Sicherheit und Gesundheitsschutz einhält.
	<b>Zone 22</b> Bereich in dem bei Normalbetrieb normalerweise keine oder aber nur kurzzeitig eine explosionsfähige Atmosphäre vorhanden ist.		<b>Produktspezifische Prüfzeichen</b> Bei Produkten mit DGVU Test-Zeichen mit Zeichenzusatz wurde ein besonderer Teilaspekt geprüft.
	<b>ATEX-konforme Geräte (ATmosphäre EXplosive)</b> zur Verwendung in explosionsgefährdeten Bereichen.		Beim Schweißen von Edelstahl gelten besondere Richtlinien. Je nachdem, wie hoch der Chrom/Nickel-Anteil im Edelstahl ist, werden Geräte mit IFA Prüfzeugnis W3 benötigt, wenn Umluft gefahren werden will.

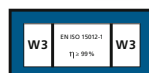



**Philipp Raunitschke**  
Geschäftsführer  
ESTA Apparatebau GmbH & Co. KG

## Liebe Kunden und Freunde von ESTA,

Liebe Kunden und Freunde von ESTA!

Das Thema Klimaschutz begleitet uns alle mehr denn je. Mit der Transformation zu klimafreundlicheren Technologien haben auch wir längst begonnen, sie fließt beständig in unsere Produktpolitik ein. Mittlerweile verfügen nahezu alle Absauganlagen für Staub, Schweißrauch oder Emulsionsnebel über regenerierbare Filtertechnik – das Zeitalter der Einwegfilter neigt sich dem Ende zu. Ebenso statten wir Produktneuheiten, wie die AIRBOX (Seite 45) oder den neuen Filterturm (Seite 73), standardmäßig mit EC-Ventilatoren aus, um einen energieeffizienten, regelbaren und damit bedarfsorientierten Anlagenbetrieb zu gewährleisten. Kombiniert mit der ESTA EasyControl Steuerung **sparen Sie bis zu 50 % Strom** gegenüber Absauganlagen mit konventionellen Steuerungen, die mit Radialventilatoren angetrieben werden.

Durch den Einsatz von Industrie 4.0 Features, wie Monitoring- und Fernwartungstools, machen wir unsere Absauganlagen so intelligent, dass sich unsere Serviceeinsätze weltweit reduzieren und Ersatzteile nicht nach einem definierten Zeitablauf, sondern exakt nach der individuellen Abnutzung getauscht werden. Davon profitieren auch Sie: Die Ausfallrisiken werden minimiert, ein zuverlässiger Betrieb ist somit stets gesichert.

### Filtertürme, die Bäume pflanzen

Studien zufolge können wir dem Klimawandel durch nichts so effektiv begegnen wie durch Aufforstung. Aus diesem Grund hat ESTA im Herbst 2019 die Aktion „**Clean the air – plant a tree**“ ins Leben gerufen. Beim Kauf eines Filterturms der FILTOWER-Serie sorgen Sie für saubere Hallenluft und tragen gleichzeitig **als Baumpate** zur Aufforstung unseres Unternehmenswaldes bei.

Alle Infos dazu finden Sie in diesem Katalog auf Seite 119 oder online auf [esta.com/plantatree](http://esta.com/plantatree).

Apropos Klima: Die neuen Filtertürme sind auch in ecotemp-Ausführung lieferbar und sorgen dank Lamellen-Wärmetauscher im Sommer wie im Winter für ein reines und gleichzeitig angenehm temperiertes Hallenklima. Mehr dazu lesen Sie auf Seite 78.

### Kompetent, persönlich & individuell

Haben Sie Fragen zu unseren Absauglösungen, oder wünschen Sie eine Beratung zu Ihrem individuellen Anwendungsfall – gerne auch bei Ihnen vor Ort? Ein Anruf oder eine kurze Mail genügt, und unsere erfahrenen Mitarbeiter stehen Ihnen gerne für alle Anliegen rund um die ESTA Absaugtechnik zur Verfügung.

Ihr

Philipp Raunitschke

# Inhalt

	Seite		Seite
Ihr Spezialist für Absaugtechnik .....	3	<b>Absaugarme</b>	
<b>Entstauber</b>		Einführung und Produktüberblick .....	67
Geräteübersicht nach Schadstoffen .....	5	Absaugarme mit Düsenhaube .....	68
Einführung und Produktüberblick .....	6	Absaugarme mit Effizienzhaube .....	69
Kleinststauber TK, TK 2.2, OM .....	9	Absaugarme mit quadratischer Haube .....	70
Mobile Entstauber DUSTOMAT S-Serie .....	11	Kugelgelenk-Absaugarm .....	71
Mobile Entstauber DUSTOMAT-10 und -16M .....	12	Labor-Absaugarm 50 D .....	72
Mobile Entstauber DUSTOMAT 4/ <i>eco</i> <sup>+</sup> .....	14	<b>Filtertürme</b>	
Vorabscheider Entstauber DUSTOMAT 4/ <i>eco</i> <sup>+</sup> .....	16	FILTOWER .....	74
Hochvakuum-Entstauber DUSTOVAC .....	17	FILTOWER F – für Rauchgase .....	75
Kompaktentstauber ESTMAC D <b>NEU</b> .....	18	FILTOWER D – für Stäube .....	76
Kompaktentstauber MOBEX P / <i>eco</i> <sup>+</sup> <b>NEU</b> .....	19	FILTOWER L – für Öl- und Emulsionsnebel .....	76
Nassabscheider NA-K .....	21	FILTOWER <i>eco</i> <sup>+</sup> .....	77
Nassabscheider NA-K 7.5 <b>NEU</b> .....	23	FILTOWER <b>4.0</b> .....	77
Nassabscheider NA .....	24	FILTOWER <i>ecotemp</i> .....	78
Modulare Entstauber DUSTMAC P .....	25	<b>Zentrale Absauganlagen</b>	
Modulare Entstauber DUSTMAC S .....	26	Einführung und Produktüberblick .....	82
Zyklonvorabscheider ZA .....	27	Schaltzränke für jeden Anspruch .....	83
<b>Industriesauger</b>		Seitenkanalverdichter .....	84
Geräteübersicht nach Schadstoffen .....	29	Hoch- und Mitteldruckventilatoren .....	85
Einführung und Produktüberblick .....	30	Drehkolbengebläse .....	86
Industriesauger EUROSOG, DUROSOG, WHISPERSOG .....	31	Filterzyklone .....	87
Zentrale Staubsauganlage CENTRASOG CVS 2.0 .....	36	Modulare Filtereinheit DUSTMAC .....	88
Nass-/Trockensauger MULTISOG .....	37	Modulare Schweißrauchfiltereinheit WELDEX FE <b>NEU</b> .....	91
Vorabscheidensysteme für Industriesauger .....	38	Hallenlüftungssysteme .....	93
<b>Schweißrauchfilter</b>		Erfassungselemente .....	95
Einführung und Produktüberblick .....	40	Schallgedämmte Absaugkabinen .....	96
Mobile Schweißrauchfilter SRF K .....	41	Referenzen .....	97
Tragbare Schweißrauchfilter SRF T .....	44	<b>Rohrleitungssysteme</b>	
Mobiler Schweißrauchfilter AIRBOX <b>NEU</b> .....	45	Einführung und Produktüberblick .....	107
Mobiler Schweißrauchfilter DUSTOMAT 4 <b>NEU</b> .....	46	Wickelfalzrohre und Formstücke .....	108
Stationäre Schweißrauchfilter MOBEX F / <i>eco</i> <sup>+</sup> <b>NEU</b> .....	47	Längsnahtgeschweißte Rohre .....	109
Modulare Schweißrauchfilteranlagen DUSTMAC F .....	49	Stahlrohre und Formstücke .....	110
<b>Ölnebelabscheider</b>		<b>Über uns</b>	
Ölnebelabscheider OILMAC 400 bis 3000 .....	51	Was uns auszeichnet .....	111
<b>GeruchsfILTER</b>		Energieeffiziente Absaugtechnik .....	114
VACUMAT .....	54	Smarte Absaugtechnik .....	115
<b>Absaugtische</b>		Qualität aus eigener Fertigung .....	116
Schweiß- und Schleiftische Baureihe A .....	56	Innovation und Know-How .....	117
360°-Absaugtisch <b>NEU</b> .....	58	Clean the air – plant a tree .....	118
Brennschneidtisch <b>NEU</b> .....	59	Erstausrüster/OEM .....	119
<b>Absauggebläse</b>		<b>Wissenswertes</b>	
Einführung und Produktüberblick .....	61	Richtlinien und Vorschriften .....	120
Absauggebläse RG-100 bis RG-800 .....	62	Staub – Was Sie darüber wissen sollten .....	121
Absaugeinheit RG mit Absaugarm .....	63	Brandschutz und ATEX .....	123
Absaugeinheit RG mit Kugelgelenk-Absaugarm .....	64		
Fahrbare Absaugeinheit RG mit Staubfiltersack .....	65		

Schallemissionsangaben gemäß DIN EN ISO 3744  
Technische Änderungen vorbehalten

## Reine Luft und saubere Arbeitsplätze

Der Firmenname ESTA leitet sich ursprünglich von „**Elektro-Staub-Absauggeräte**“ ab. Seit mehr als 45 Jahren setzen wir uns für saubere Luft am Arbeitsplatz ein. Das schützt Maschinen, dient der Gesundheit der Mitarbeiter und schafft die Voraussetzungen für effizientes und qualitätsorientiertes Arbeiten. Ob Staub, Schweißrauch oder Ölemulsionsnebel – ESTA bietet ein breites Spektrum an innovativen Produkten und maßgeschneiderten Absauglösungen für Industrie und Gewerbe.

## Die Produktpalette umfasst

- » Mobile und stationäre Entstauber
- » Industriesauger
- » Schweißrauchfilter
- » Ölnebelabscheider
- » Geruchsfilter
- » Absaugtische
- » Absauggebläse
- » Absaugarme
- » Zentrale Absauganlagen
- » Filtertürme
- » Rohrleitungssysteme
- » Zubehör

Jeder Anwendungsfall hat seine besonderen Anforderungen. Unsere jahrzehntelange Erfahrung ist die Basis unserer Produkt- und Beratungsqualität. Profitieren Sie von allen Facetten des ESTA 360° Service:

- » Innovationsführer durch kontinuierliche Entwicklungsarbeit
- » Beratung und Planung durch bestens geschulte Vertriebsmitarbeiter
- » Kurze Lieferzeiten
- » Reibungslose Installation der Geräte durch unsere Produktionsmitarbeiter und Montageteams
- » Umfassender Support über die gesamte Produktlebensdauer

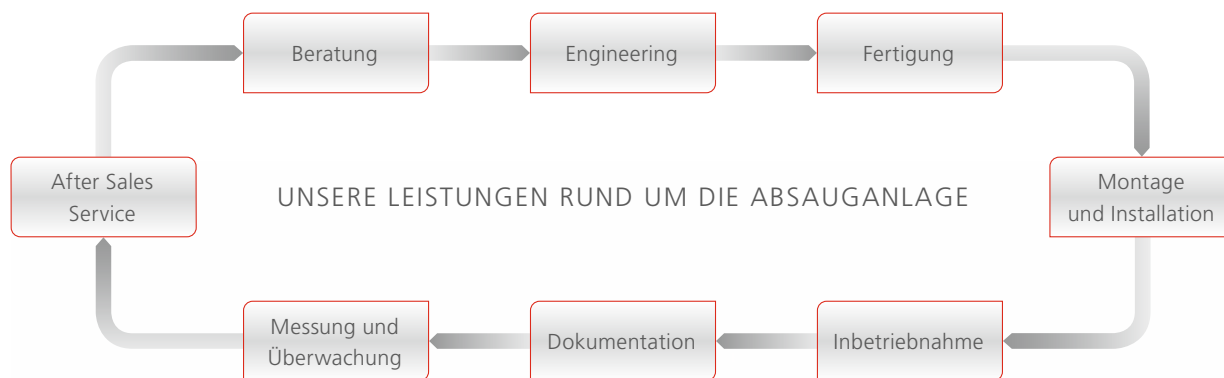

# Entstauber

Zur flexiblen Absaugung und Filtrierung staubhaltiger Luft

TK/TK-2.2

OM

DUSTOMAT S

DUSTOMAT-10/16 M

DUSTOMAT 4 / **eco+**

DUSTOVAC

ESTMAC D **NEU**

MOBEX P/**eco+** **NEU**

NA-K/NA-K 7.5/NA

DUSTMAC P und S

Zyklone ZA

## Einsatzbranchen

- » Bauindustrie
- » Chemische Industrie
- » Dentallabors
- » Druckereien
- » Elektronik-Betriebe
- » Feinmechanische Werkstätten
- » Flugzeugindustrie
- » Glasherstellung
- » Graphitbearbeitung
- » Holzverarbeitende Betriebe
- » Kfz-Werkstätten
- » Kunststoffbearbeitung
- » Labors
- » Lederverarbeitung
- » Maschinenbau
- » Metallverarbeitende Industrie
- » Modellbau
- » Möbelindustrie
- » Natur- und Kunststein-Bearbeitung (Steinmetze)
- » Papierherstellung
- » Pharmaindustrie
- » Recycling-Betriebe
- » Sandstrahl-Werkstätten
- » Sägereien
- » Schuhfabriken
- » Schulen
- » Stahlbau
- » Strahlkabinen
- » Textil- und Flockindustrie



## Prüfzeichen



## Geräteübersicht nach Schadstoffen

Seite	Entstauber													
	TK 4 / TK 6 / TK 2.2	OM	DUSTOMAT 100-S – 160-S	DUSTOMAT-10 / -16M	DUSTOMAT 4 / <i>eco</i> *	DUSTOVAC	ESTMAC D	MOBEX P / <i>eco</i> *	Nassabscheider NA-K	Nassabscheider NA	DUSTMAC P	DUSTMAC S	Zyklonabscheider ZA	
Aluminiumstaub														
Baumwollfasern	•	•	•											
Betonstaub				•		•		•			•			
Chemische Stäube				•	•			•	•	•	•	•	•	•
CFK / GFK-Späne	•	•												
Dentalstäube						•								
Farbpigmente				•		•		•						
Feuchte Stäube									•	•				
Flockstäube	•	•	•										•	
Flusen			•										•	•
Folienflitter	•	•	•										•	
Gerüche														
Gewürzstäube				•		•		•			•			
Glasstaub	•	•		•		•		•			•			
Graphitstaub				•		•		•			•			
Gummi- und Lederstäube	•	•	•	•		•		•	•	•	•	•	•	•
Kunststoffspäne	•	•		•		•	•	•				•	•	•
Kunststoffstäube	•	•		•	•	•	•	•			•	•	•	•
Klebrige Stäube			•						•	•				
Kreide				•		•		•					•	
Mehlstaub				•		•		•			•			
Metallspäne	•	•		•		•	•	•					•	•
Metallspäne (emulsionsbehaftet)													•	
Metallstäube	•	•		•	•	•	•	•	•	•	•	•	•	•
Mineralische Stäube				•		•		•			•	•	•	•
Ölnebel/Aerosole														
Papierstaub				•	•	•		•			•			
Papierstreifen	•	•	•										•	
Ruß						•							•	•
Schweißrauch														
Steinstaub				•		•		•			•	•	•	•
Tabakfasern				•										
Textilfasern	•	•	•										•	
Tonerstaub				•				•						
Zementstaub				•		•		•			•	•		

Diese Tabelle nennt lediglich die bekanntesten Staubarten und hat keinen Anspruch auf Vollständigkeit. Sie dient zur Orientierung und Vorauswahl des passenden Gerätes. Vor finalem Kauf sollten sie aber mit den Experten der Firma ESTA Kontakt aufnehmen, da aufgrund einiger Faktoren, wie Prozess, Korngröße oder Kenngrößen des Stoffes, diese Vorauswahl nochmal geprüft werden sollte. Telefon **07307 3409680-0**

## Einführung und Produktüberblick

### Einführung

Entstauber haben ihren festen Platz neben der Bearbeitungsmaschine oder in Produktionshallen. Mit der entsprechenden Filterart können nahezu alle Arten von Spänen und Stäuben abgeschieden werden. Die Erfassung des Staubs erfolgt entweder direkt am Stutzen des Geräts oder über Erfassungselemente (beispielsweise Hauben oder Absaugarme).



### Produktüberblick

Die Kleinentstauber der **TK-** und **OM-Baureihe** verfügen über manuell abreinigbare Taschenfilter. Sie werden vorwiegend unter der Bearbeitungsmaschine oder unter Werkbänken platziert.

Die mobilen Entstauber der **DUSTOMAT** Serie sind kostengünstiger als eine zentrale Anlage und für häufig wechselnde Absaugstellen zu empfehlen. Durch ihre kompakte Bauweise sind sie sehr leichtgängig und flexibel einsetzbar. Zu dieser Klasse gehören der **DUSTOMAT-10** und **16 M**.

**DUSTOMAT S** Geräte werden speziell zur Absaugung von klebrigen und langfaserigen Stäuben eingesetzt.

Müssen mehrere Stellen gleichzeitig abgesaugt werden und kann auf die Flexibilität eines mobilen Entstaubers nicht verzichtet werden, empfehlen sich die leistungsstärkeren Geräte der **DUSTOMAT 4-Serie**. Diese sind jetzt auch in der neuen, effizienten **eco<sup>+</sup>**-Variante lieferbar.



Die Trockenentstauber der **ESTMAC D**-Serie eignen sich als kompakte und preiswerte Absauglösung für das untere bis mittlere Leistungssegment. Die Geräte saugen trockene und rieselfähige Stäube ab und bieten für viele Branchen ein breites Einsatzspektrum.



## Einführung und Produktüberblick

Die stationären Kompaktentstauber der **MOBEX**-Reihe wurden für die professionelle Absaugung von Stäuben entwickelt. Die Geräte sind mit automatischer Filterreinigung ausgerüstet und können im Dauerbetrieb eingesetzt werden. Die **MOBEX**-Reihe ist jetzt auch in der neuen, effizienteren **eco<sup>+</sup>**-Variante erhältlich.

Die Nassabscheider **NA-K/NA** sind besonders zum Einsatz bei Funkenflug oder zur Absaugung klebriger Stäube geeignet. Die Filtration findet bei diesen Geräten durch ein Wasserbad statt. Zur Absaugung explosiver Aluminiumstäube bieten wir die Nassabscheider in spezieller, geprüfter Bauform an.

Die **DUSTMAC**-Baureihen sind Entstauber im gehobenen Leistungsbereich, die über ein Rohrsystem an mehreren Maschinen gleichzeitig absaugen können. Die modulare Bauweise der **DUSTMAC**-Anlagen erlaubt im Bedarfsfall eine spätere Anlagen-Erweiterung.

Die Anlagen können jetzt auch mit dem neuen **Rohrvorabscheider** ausgerüstet werden.

Die stationären **Zyklonvorabscheider ZA** werden vor die eigentliche Filtereinheit installiert und dienen der Vorabscheidung von trockenen und rieselfähigen Stäuben.



### Bedien- und Wartungsfreundlichkeit

Alle Geräte haben eines gemeinsam: sie zeichnen sich stets durch einfaches Bedien- und Wartungshandling aus. Somit liegt Ihr Fokus immer auf Ihrer Arbeit – und nicht auf der Entstaubung.

Abkoppelbare Staubsammelschubladen und abklippbare Filtergehäuse garantieren eine mühelose Staubgut-Entsorgung. Übersichtlich und ergonomisch angeordnete Bedienelemente erlauben eine einfache und sichere Handhabung.



Entstauber

Industriesauger

Schweißrauch-  
filter

Ölnebel-  
abscheider

Geruchsfiler

Absaugtische

Absauggebläse

Absaugarme

Filtertürme

Zentrale  
Absauganlagen

Rohrleitungs-  
systeme

Über uns

Wissens-  
wertes

## Vorteile, die sich auszahlen



### Flexibel einsetzbar

Durch leichtgängige Rollen sind die mobilen ESTA-Entstauber flexibel einsetzbar und können einfach an den jeweiligen Einsatzort gefahren werden. Für Klein- und Kompaktentstauber sind fahrbare Untergestelle lieferbar. Verschiedene Filtermedien und Filterreinigungssysteme erlauben den Einsatz in praktisch allen Anwendungsbereichen und Branchen. Um die Geräte optimal an die örtlichen Gegebenheiten anzupassen, steht eine Vielzahl an Ausführungsvarianten zur Verfügung:

- » Sonderspannungen
- » Sensorik und Aktorik
- » Abluftstutzen
- » Aktivkohlefilter-Einsätze
- » Spezialfilter
- » Vorabscheider
- » Sonderlackierungen
- » und vieles mehr

### Know-how und Qualität

Lufttechnische Auslegung auf Basis jahrzehntelanger Erfahrung, neuester technischer Erkenntnisse sowie wissenschaftliche Auswertungen empirischer Daten sind die Grundlage der stetig wachsenden Innovationskraft bei unseren Entstaubern. Investitionen in diesem Bereich halten jeder Wirtschaftlichkeitsprüfung stand.



### Verarbeitungsqualität

Der hohe Qualitätsstandard, den unsere Kunden erwarten können, sorgt für eine lange Lebensdauer unserer Entstauber. Diesen Qualitätsstandard stellen wir sicher durch:

- » Hochqualifizierte Mitarbeiter
- » Interne Geräte- und Endprüfungen
- » Geprüfte Fertigungsstätten
- » Externe Geräte-Prüfzeugnisse von DEKRA, IFA, etc.
- » Zertifiziertes Qualitätsmanagementsystem nach DIN ISO 9001:2015



### Umfangreiches Zubehörprogramm

Damit unsere Entstauber an jeder Absaugstelle wirkungsvoll zum Einsatz kommen, bieten wir ein umfangreiches Zubehörprogramm an.

Zum Beispiel:

- » Zyklon-Abscheider
- » Funkenvorabscheider
- » Rohrvorabscheider
- » Hauben und Absaugarme

Rohr-, Schlauch- und Verbindungsteile

- » **Online-Shop für Zubehör:**  
[www.esta.com/shop](http://www.esta.com/shop)



### Betriebskosten

Abreinigbare Dauerfilterpatronen, perfekt abgestimmte Abreinigungsmethoden und Gerätekomponenten für den Dauerbetrieb minimieren Ausfall-, Rüst- und Ersatzteilkosten.

Die Produktivität und Wirtschaftlichkeit steigt – und ESTA hat einen zufriedenen Kunden mehr.

### Montage vor Ort

Von der Beratung bis zur Montage vor Ort. Wir konzipieren maßgeschneiderte Lösungen und realisieren diese auch – alles aus einer Hand. Perfekte Projektplanung und -umsetzung sind unsere Basis für funktionierende und zuverlässige Absauganlagen.

## Kleinentstauber TK und TK 2.2



Kleinentstauber TK

### Einsatzbereiche

- » Einzelplatzabsaugung in Industrie und Handwerk
- » Zur Direktabsaugung an Schleif-, Fräs-, und Entgratmaschinen
- » Für den sporadischen Einsatz bei geringen Staubmengen
- » Mechanische Werkstätten
- » Metallverarbeitende Betriebe



### Ideal für

- Metallstäube
- Metallspäne
- Kunststoffspäne

### Sonderausführungen

- » Filtermaterial für feine Stäube
- » Motor in Dreh- und Wechselstrom (TK-4 / TK-6)
- » Fahrenbares Untergestell
- » Geräuschkämpfer
- » Sonderlackierung
- » Als Filtereinheit ohne Motor
- » Mit Seitenkanalverdichter für besonders hohen Unterdruck (TK-2.2)



Kleinentstauber TK an einer Entgratmaschine

**ESTAPLUS**

### Besonderheiten

- » Abreinigbarer, langlebiger Taschenfilter
- » Robuste Staubsammelschublade

### Ihr Nutzen

- » Geringer Platzbedarf durch kompakte Bauform
- » Einfache Handhabung
- » Niedrige Betriebskosten durch abreinigbaren Taschenfilter
- » Geringer Wartungsaufwand

Angaben je nach Geräteausführung

### Technische Daten

Modell		TK-4	TK-6	TK-2.2
Max. Luftvolumenstrom	m <sup>3</sup> /h	300	450	300
Anschluss-Durchmesser	mm	60	80	50
Max. Unterdruck	Pa	1.400	1.400	21.000
Anschluss-Spannung	V	400	400	400
Antriebsleistung	kW	0,55	0,55	2,2
Drehzahl	1/min	2.800	2.800	2.800
Abmessungen (L/B/H)	mm	400 × 400 × 590	400 × 400 × 590	830 × 460 × 655
Gesamttiefe	mm	600	600	900
Gewicht	kg	45	30	106
Schallemission	dB(A)	68	68	75
<b>Bestell-Nr.</b>		<b>31.041</b>	<b>31.061</b>	<b>41.033</b>

## Kleinentstauber OM



Kleinentstauber OM

### Einsatzbereiche

- » Gelegentlicher Einsatz oder Dauerbetrieb bei nicht zu großem Staubaufkommen
- » Elektroindustrie
- » Metallverarbeitende Betriebe
- » Oberflächentechnik
- » Maschinenbau



### Ideal für

- Metallstäube
- Metallspäne
- Kunststoffstäube

### Sonderausführungen/Zubehör

- » Filtermaterial für feine Stäube – auch geprüft nach Staubklasse „M“
- » Motor in Wechsel- oder Drehstrom
- » Sonderlackierung
- » Wasservorabscheider
- » Fahrenbares Untergestell mit vier Lenkrollen
- » Geräuschkämpfer



OM-8 an einer Bandschleifmaschine

## ESTAPLUS

### Besonderheiten

- » Abreinigbarer, langlebiger Taschenfilter
- » Große Staubsammel-Schublade

### Ihr Nutzen

- » Für nahezu alle Staubarten geeignet
- » Vielseitig einsetzbar
- » Niedrige Betriebskosten durch abreinigbaren Taschenfilter
- » Geringer Platzbedarf durch kompakte Bauform

Angaben je nach Geräteausführung

### Technische Daten

Modell		OM-8	OM-10	OM-12
Max. Luftvolumenstrom	m <sup>3</sup> /h	500	600	800
Anschluss-Durchmesser	mm	80	100	150
Höhe Saugstutzen	mm	300	300	300
Max. Unterdruck	Pa	1.600	1.500	1.800
Anschluss-Spannung	V	400	400	400
Antriebsleistung	kW	0,55	0,55	1,10
Abmessungen (L/B/H)	mm	550 × 550 × 1.120	550 × 550 × 1.120	550 × 550 × 1.120
Gesamttiefe	mm	670	670	670
Gewicht	kg	65	65	70
Schallemission	dB(A)	65	66	72
<b>Bestell-Nr.</b>		<b>21.081</b>	<b>21.101</b>	<b>21.122</b>

## Mobile Entstauber *DUSTOMAT S-Serie*



DUSTOMAT S

### Einsatzbereiche

- » Spezialentstauber für klebrige und langfaserige Stäube
- » Textil- und Flockindustrie



### Ideal für

- Flockstäube
- Folienflitter
- Klebrige Stäube
- Textilfasern
- Baumwollfasern

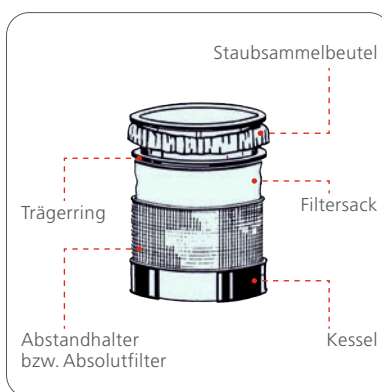

Filtersystem des DUSTOMAT S



DUSTOMAT 160-S in OEM-Version zur Absaugung an einer Handbeflockungskabine

**ESTAPLUS**

### Besonderheiten

- » Baumwollfiltersack mit vorgeschaltetem Papierfilterbeutel
- » Unterdruckanzeige

### Ihr Nutzen

- » Kompakte Bauform mit hoher Absaugleistung
- » Leicht auswechselbarer Papierfilterbeutel, um Grobschmutz abzuscheiden

Angaben je nach Geräteausführung

### Technische Daten

DUSTOMAT		100-S	120-S	140-S	160-S
Max. Luftvolumenstrom	m <sup>3</sup> /h	720	1.060	1.330	1.850
Anschluss-Durchmesser	mm	100	125	140	160
Max. Unterdruck	Pa	2.800	3.250	3.800	4.600
Anschluss-Spannung	V	230/400	400	400	400
Antriebsleistung	kW	1,3/1,1*	2,2	3,0	3,0
Filterfläche	m <sup>2</sup>	0,75	1	1	1
Staubsaammelbehälter	l	100	200	200	200
Abmessungen (L/B/H)	mm	1.075 x 530 x 1.075	1.653 x 782 x 1.353	1.653 x 782 x 1.353	1.653 x 782 x 1.373
Gewicht	kg	70	190	200	200
Schallemission	dB(A)	71	68	69	73

### Bestell-Nr.

Ausführung	230 V	09.500	-	-	-
Ausführung	400 V	09.497	09.502	09.504	09.506

\* 400V-Ausführung

Entstauber

Industriesauger

Schweißrauchfilter

Ölnebelabscheider

GeruchsfILTER

Absaugtische

Absauggebläse

Absaugarme

Filtertürme

Zentrale Absauganlagen

Rohrleitungssysteme

Über uns

Wissenswertes

# Entstauber

Mobile Entstauber

## DUSTOMAT-10 und -16 M



DUSTOMAT-10

### Einsatzbereiche

- » Einzelplatzabsaugung an Maschinen- und Handarbeitsplätzen
- » Rieselfähige Stäube – auch gesundheitsgefährdende Stäube



### Ideal für

- Metallspäne
- Kunststoffstäube
- Holzspäne
- Holzstäube
- Farbpigmente
- Tabakfasern
- Papierstaub
- Metallstäube
- Steinstaub



DUSTOMAT-10 als Bodenreinigungssauger

**ESTAPLUS**

### Besonderheiten

- » Drei Filterreinigungsmethoden:
  - Bürstenreinigung (manuell)
  - Jet-Pulse-Filterabreinigung
  - Pneumatische Abreinigung
- » Abreinigbare Dauerfilterpatronen (Staubklasse M)
- » Prüfzeugnis M (DUSTOMAT-16 M)

### Ihr Nutzen

- » Niedrige Betriebskosten aufgrund abreinigbarer Dauerfilterpatronen
- » Mobilität in Verbindung mit hoher Absaugleistung
- » Leichte Staubentsorgung durch abklippbares Filtergehäuse
- » Für beinahe alle Staubarten geeignet

Angaben je nach Geräteausführung

### Technische Daten

DUSTOMAT-		10	16 M
Max. Luftvolumenstrom	m <sup>3</sup> /h	720	1.140
Anschluss-Durchmesser	mm	100	125
Max. Unterdruck	Pa	2.800	2.000
Anschluss-Spannung	V	230/400	230/400
Antriebsleistung	kW	1,3/1,1*	1,3/1,1*
Filterfläche	m <sup>2</sup>	3,5	9,4
Abmessungen (L/B/H)	mm	1.165 × 530 × 1.636	1.150 × 670 × 1.470
Gewicht	kg	120	110
Schallemission	dB(A)	73	73
<b>Bestell-Nr.</b>			
Manuelle Abreinigung	(230 V)	<b>09.201</b>	–
Pneumatische Abreinigung	(230 V)	–	<b>09.420**</b>
Manuelle Abreinigung	(400 V)	<b>09.215</b>	–
Pneumatische Abreinigung	(400 V)	–	<b>09.421**</b>
Jet-Pulse-Filterabreinigung	(400 V)	–	<b>09.422</b>

\* 400 V-Ausführung / \*\* mit Prüfzeugnis M

## Mobile Entstauber *DUSTOMAT-10 bis -16 M*

### DUSTOMAT-16 M

– speziell für die Steinbearbeitung



DUSTOMAT-16 M mit Absaugarm



Der DUSTOMAT-16 M ist speziell für die Absaugung von mineralischen Stäuben in der Steinindustrie an wechselnden Arbeitsplätzen konzipiert.

Die punktgenaue Erfassung von Stein-, Graphit- oder Betonstaub erfolgt in Verbindung mit einem ESTA Absaugarm.

Der mobile Entstauber DUSTOMAT-16 M verfügt über das Prüfzeugnis M zur Absaugung von gesundheitsgefährdenden Stäuben.



DUSTOMAT-16 M – direkte Absaugung des feinen Steinstaubes



DUSTOMAT-10 im Holzbereich

### Zubehör

Spezielles Zubehör für die DUSTOMAT-Baureihe, wie z. B. Absaugarme, Bodenreinigungs-Set, verschiedene Düsen, Vorabscheider, usw. für die DUSTOMAT-Baureihe finden Sie in unserem Zubehör-Katalog.



## Mobile Entstauber *DUSTOMAT 4*

Auch in *eco+*-Ausführung erhältlich!

Auch für Schweißrauchabsaugung geeignet! (siehe Seite 46)



DUSTOMAT 4

### Einsatzbereiche

- » Einzel- und Mehrplatzabsaugung rieselfähiger und trockener Stäube
- » Für viele Anwendungen geeignet
- » Zur Direktabsaugung an Bearbeitungsmaschinen
- » Zum Anschluss an Erfassungshauben, Absaugarme und kleinere Rohrsysteme

### Sonderausführungen

- » Nachfilterkassette (Staubklasse H)
- » ATEX-Ausführung
- » **NEU** Vorabscheider für Funken, Späne und Stäube (optional)
- » Ausführung mit Frequenzumrichter
- » Stationäre Ausführung
- » Sonderlackierung
- » Weitere Ausführungen auf Anfrage



### Ideal für

- CFK/GFK-Stäube
- Chemische Stäube
- Metallstäube
- Kunststoffstäube
- Papierstaub



Der geringe Platzbedarf und das niedrige Betriebsgeräusch der Entstauber erlauben die Aufstellung direkt im Arbeitsbereich.

## ESTA PLUS

### Besonderheiten

- » In drei Leistungsstufen lieferbar
- » Integrierter Prallabscheider zur Vorabscheidung grober und schwerer Partikel
- » Differenzdruckgesteuerte Jet-Pulse-Filterreinigung

### Ihr Nutzen

- » Starke Saugkraft in Verbindung mit hoher Mobilität
- » Innovatives Geräte-Design gewährleistet effiziente Luftstromführung, dadurch geringe Betriebskosten
- » Sehr niedriges Betriebsgeräusch, somit direkt im Arbeitsbereich aufstellbar
- » Fahrbare Staubsammelschublade für einfache Entsorgung
- » Neue Gehäusekonstruktion, gewährleistet geringe Stellfläche
- » Hohe Bedien- und Wartungsfreundlichkeit

Angaben je nach Geräteausführung

### Technische Daten

DUSTOMAT		4-10	4-24	4-24 <i>ecopower</i>
Max. Luftvolumenstrom	m <sup>3</sup> /h	2.000	3.300	3.500
Anschluss-Durchmesser	mm	160	200	200
Max. Unterdruck	Pa	2.600	3.600	5.000
Anschluss-Spannung	V	400	400	400
Antriebsleistung	kW	2,2	4,0	5,5
Filterelemente	Stück	2	2	2
Filterfläche	m <sup>2</sup>	10	24	24
Staubsammelbehälter	l	90 (42*)	90 (42*)	90 (42*)
Abmessungen (L/B/H)	mm	1.460 × 935 × 1.440	1.660 × 935 × 1.640	1.660 × 935 × 1.640
Gewicht	kg	230	280	310
Schallemission	dB(A)	68	70	70
<b>Bestell-Nr.</b>				
Standardausführung		<b>09730</b>	<b>09760</b>	–
Geprüft nach Staubklasse H		<b>09731</b>	<b>09761</b>	<b>09781</b>
ATEX-Ausführung		<b>09732</b>	<b>09762</b>	<b>Auf Anfrage</b>
<i>eco+</i>		<b>09740</b>	<b>09770</b>	<b>09780</b>

\* mit Entsorgungskarton



## Mobile Entstauber *DUSTOMAT 4 eco<sup>+</sup>*



Die *eco<sup>+</sup>*-Serie vereint herausragende Absaug- und Filtrationsleistung mit einem Höchstmaß an Effizienz bei minimalen Betriebskosten. Dafür sorgt die neue **ESTA EasyControl Steuerung**.

### **DUSTOMAT 4 eco<sup>+</sup>-Ausführung:**

- » ESTA EasyControl Steuerung
- » Frequenzumrichter für Ventilator-Motor
- » Programmierbare Zeitschaltuhr

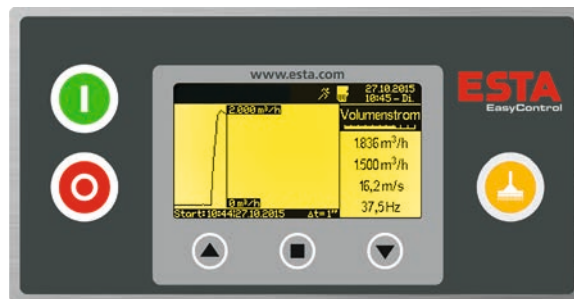

**ESTA EasyControl** heißt die neu entwickelte Steuerung, die einen energieeffizienten Gerätebetrieb sicherstellt. Durch die Messung des aktuellen Volumenstroms und die vollautomatische Anpassung der Saugleistung an die jeweiligen Betriebsparameter, ergibt sich eine **Stromeinsparung von bis zu 50%** gegenüber einer herkömmlichen Differenzdrucksteuerung.



Entstauber

Industriesauger

Schweißrauch-  
filter

Ölnebel-  
abscheider

Geruchfilter

Absaugtische

Absauggebläse

Absaugarme

Filtertürme

Zentrale  
Absauganlagen

Rohrleitungs-  
systeme

Über uns

Wissens-  
wertes

## Mobile Entstauber

### Vorabscheider für DUSTOMAT 4



#### Funkenvorabscheider für DUSTOMAT 4

- » Der Funkenvorabscheider wird direkt am DUSTOMAT montiert
- » Die Funkenabscheidung erfolgt über Demistermatten
- » Einfache Wartung und Entsorgung der Rückstände durch seitliche Öffnung

	Bestell-Nr.
Funkenvorabscheider DUSTOMAT 4-10 H	30125
Funkenvorabscheider DUSTOMAT 4-10	30160
Funkenvorabscheider DUSTOMAT 4-24	30200



#### Spänevorabscheider für DUSTOMAT 4

- » Fahrbarer 200 Liter Sammelbehälter mit eingelegtem PE-Sack
- » Deckel mit integriertem Prallblech
- » Inkl. 1,5m Verbindungsschlauch aus Polyurethan

	Bestell-Nr.
Spänevorabscheider DUSTOMAT 4-10 H	31125
Spänevorabscheider DUSTOMAT 4-10	31160
Spänevorabscheider DUSTOMAT 4-24	31200



#### Staubvorabscheider für DUSTOMAT 4

- » Fahrbarer 200 Liter Sammelbehälter mit eingelegtem PE-Sack
- » Deckel mit tangentialem Einlass und Tauchrohr zur Vorabscheidung leichter Späne/Grobstaub, inkl. 1,5m Verbindungsschlauch aus Polyurethan

	Bestell-Nr.
Staubvorabscheider DUSTOMAT 4-10 H	32125
Staubvorabscheider DUSTOMAT 4-10	32160
Staubvorabscheider DUSTOMAT 4-24	32200



Die Entsorgung der Rückstände erfolgt durch das seitliche Entnehmen des Funkenvorabscheiders.



Die fahrbare 90-Liter Staubsammelschublade lässt sich auch mit Hubwagen oder Stapler transportieren.

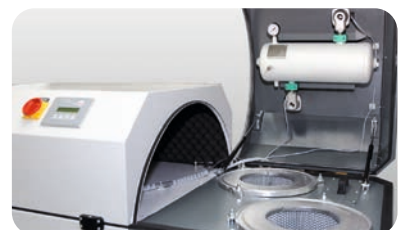

Die Oberseite des Filtermoduls ist aufklappbar und ermöglicht einen bequemen Zugang für Wartungsarbeiten.

## Hochvakuum-Entstauber *DUSTOVAC*



DUSTOVAC

### Einsatzbereiche

- » Einzel- und Mehrplatzabsaugung in Industrie und Handwerk
- » Rieselfähige Stäube
- » Trockene Späne

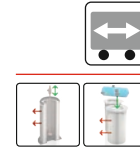

### Ideal für

- Betonstaub
- CFK / GFK-Stäube
- Farbpigmente
- Kunststoffspäne
- Kunststoffstäube
- Metallspäne
- Metallstäube
- Mineralische Stäube
- Steinstaub



DUSTOVAC in der Anwendung

### Besonderheiten

- » Zwei Filterreinigungsmethoden: manuelle und Jet-Abreinigung
- » Abreinigbare Dauerfilterpatronen (Staubklasse M)

### Ihr Nutzen

- » Hohe Saugkraft zur punktgenauen Absaugung an Handbearbeitungsmaschinen
- » Niedrige Betriebskosten
- » Geräuscharm im Mehrschichtbetrieb einsetzbar
- » Patentiertes abklippbares Filtergehäuse zur leichten Sammelgutentsorgung
- » Für beinahe alle Staubarten geeignet
- » Staubsammelbehälter 200 Liter

Angaben je nach Geräteausführung

### Technische Daten

DUSTOVAC		5.5	7.5	13.0
Max. Luftvolumenstrom	m <sup>3</sup> /h	480	850	1.100
Anschluss-Durchmesser	mm	70	100	125
Max. Unterdruck	Pa	24.500	25.000	22.000
Anschluss-Spannung	V	400	400	400
Antriebsleistung	kW	5,5	7,5	13,0
Filterfläche	m <sup>2</sup>	9,6	9,6	9,6
Abmessungen (L/B/H)	mm	1.830 × 782 × 2.040	1.830 × 782 × 2.040	1.830 × 782 × 2.040
Gewicht	kg	230	334	390
Schallemission	dB(A)	68	77	79

### Bestell-Nr.

Manuelle Abreinigung	<b>83.109</b>	<b>83.103</b>	<b>83.104</b>
Jet-Pulse Filterabreinigung	<b>83.112</b>	<b>83.107</b>	<b>83.108</b>

**NEU**

## Kompaktentstauber ESTMAC D



**ESTAPLUS**

### Besonderheiten

- » In zwei Leistungsstufen lieferbar
- » Integrierter Prallabscheider zur Vorabscheidung grober und schwerer Partikel
- » Abreinigung mittels manueller Rotationsdüse
- » Potentialfreier Eingang

### Ihr Nutzen

- » Starke Saugkraft in Verbindung mit kompakter Stellfläche
- » Innovatives Geräte-Design gewährleistet effiziente Luftstromführung, dadurch geringe Betriebs- und Folgekosten
- » Niedriges Betriebsgeräusch, somit direkt im Arbeitsbereich aufstellbar
- » Fahrbare Staubsammelschublade für einfache Entsorgung
- » Robuste Verarbeitung aus Stahlblech für eine lange Lebensdauer
- » Hohe Bedien- und Wartungsfreundlichkeit

Angaben je nach Geräteausführung

### Einsatzbereiche

- » Einzel- und Mehrplatzabsaugung rieselfähiger Stäube
- » Für viele Anwendungen geeignet
- » Zur Direktabsaugung an Bearbeitungsmaschinen
- » Zum Anschluss an Erfassungshauben, Absaugarme und kleinere Rohrsysteme

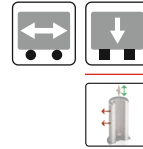

### Ideal für

- Metallspäne
- Metallstäube
- Kunststoffstäube
- Kunststoffspäne
- Schmutz und Späne

### Sonderausführungen/Zubehör

- » Nachfilterkassette (Staubklasse H)
- » Vorabscheider für Funken, Späne und Stäube
- » Aktivkohlefilter
- » Fahrbare Ausführung
- » Sonderlackierung
- » Mit kippbarem Leistungsmodul

### Technische Daten

ESTMAC D		1500	1800
Max. Luftvolumenstrom	m³/h	1.500	1.800
Anschluss-Durchmesser	mm	160	160
Max. Unterdruck	Pa	2.040	2.650
Anschluss-Spannung	V	400	400
Antriebsleistung	kW	1,1	2,2
Filterfläche	m²	7,5	15
Filterelemente	Stück	1	2
Staubsammelbehälter	l	40	40
Abmessungen (L/B/H)	mm	650 × 710 × 1.454	650 × 710 × 1.454
Gewicht	kg	170	180
Schallemission	dB(A)	71	73
<b>Bestell-Nr.</b>		<b>099.150</b>	<b>099.180</b>

## Kompaktentstauber *MOBEX P*

Auch in  
*eco+*-Ausführung  
erhältlich!



MOBEX P-24

### Einsatzbereiche

- » Universell einsetzbar für Stäube und Späne in der Metall- und Kunststoffindustrie und vielen anderen Branchen
- » Einzel- oder Mehrplatzabsaugung an staub-/spänerzeugenden Maschinen
- » Polierarbeitsplätze z. B. in der Schuhindustrie im Instrumentenbau, usw.

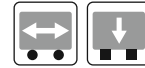

### Ideal für

- Metallstäube
- Metallspäne
- Kunststoffspäne
- Kunststoffstäube



Produkt-Video

### Sonderausführungen/Zubehör

- » Spezielle Filtermaterialien
- » Sonderspannung
- » **NEU** Rohrvorabscheider
- » Abluftstutzen
- » ATEX-Ausführung
- » Prüfzeugnis H



Die MOBEX-Entstauber können auch in Kombination mit einem ESTA Absaugtisch eingesetzt werden.

## ESTAPLUS

### Besonderheiten

- » Innovative Gehäusekonstruktion aus stabilen Sandwich-Paneelen
- » Vorabscheidesystem mit integriertem Prallblech am Rohgaseintritt
- » Jet-Pulse-Filterabreinigung
- » Neues Entsorgungssystem mit verschließbaren Staubsammelkartons (IFA-geprüft)
- » Optional: mobile Ausführung

### Ihr Nutzen

- » Hohe Saugkraft
- » Niedrige Betriebskosten durch abreinigbare Dauerfilter
- » Lange Filterstandzeiten durch Vorabscheidesystem
- » Niedriges Betriebsgeräusch durch schallisoliertes Gehäuse
- » Geringer Platzbedarf durch kompakte Bauform
- » Einfache und staubfreie Entnahme des Sammelgutes durch neues Entsorgungssystem

Angaben je nach Geräteausführung



MOBEX P-24 an einer Fasen-Bandschleifmaschine.

Entstauber

Industriesauger

Schweißrauch-  
filter

Ölnebel-  
abscheider

Geruchfilter

Absaugtische

Absauggehäuse

Absaugarme

Filtertürme

Zentrale  
Absauganlagen

Rohrleitungs-  
systeme

Über uns

Wissens-  
wertes

**NEU**

Kompaktentstauber

**MOBEX P eco<sup>+</sup>**

Die **eco<sup>+</sup>**-Serie vereint herausragende Absaug- und Filtrationsleistung mit einem Höchstmaß an Effizienz bei minimalen Betriebskosten. Dafür sorgt die neue **ESTA EasyControl Steuerung** in Kombination mit ausgefeilter Sensortechnik als auch der Einsatz von Frequenzumrichter.

**MOBEX eco<sup>+</sup>-Ausführung:**

- » ESTA EasyControl Steuerung
- » Frequenzumrichter für Ventilator-Motor
- » Programmierbare Zeitschaltuhr

**ESTA EasyControl** heißt die eigens entwickelte Steuerung, die einen energieeffizienten Gerätebetrieb sicherstellt. Durch die Messung

des aktuellen Volumenstroms und die vollautomatische Anpassung der Saugleistung an die jeweiligen Betriebsparameter, ergibt sich eine **Stromeinsparung von bis zu 50%** gegenüber einer herkömmlichen Differenzdrucksteuerung.



Die abkoppelbare Staub-Sammelschublade mit verschließbaren Kartonagen sorgt für eine einfache und staubfreie Entsorgung.

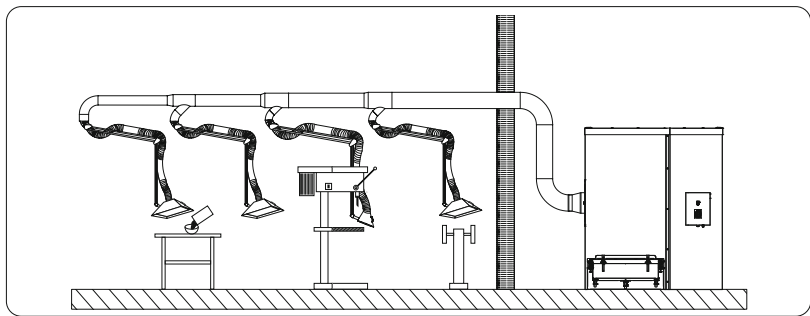

Die MOBEX-Serie kann mittels Rohrleitungen zur gleichzeitigen Absaugung an mehreren Arbeitsplätzen eingesetzt werden.

**Technische Daten**

MOBEX		P-24	P-36	P-50 <b>NEU</b>
Max. Luftvolumenstrom	m³/h	2.800	4.500	5.600
Anschluss-Durchmesser	mm	200	250	300
Max. Unterdruck	Pa	3.400	3.400	3.300
Anschluss-Spannung	V	400	400	400
Antriebsleistung	kW	3,0	4,0	4,0*
Filterelemente	Stück	2	3	4
Filterfläche	m²	24	36	48
Staubsaammelschublade	l	100–150 (2 × 38**)	100–150 (2 × 38**)	100–150 (2 × 38**)
Abmessungen (L/B/H)	mm	1.910 × 1.040 × 2.030***	2.030 × 1.040 × 2.030***	2.030 × 1.040 × 2.030***
Gewicht	kg	310	350	415
Schallemission	dB(A)	71	74	75
<b>Bestell-Nr.</b>				
Standardausführung		<b>09.831</b>	<b>09.832</b>	–
Geprüft nach Staubklasse H		<b>09.833</b>	<b>09.834</b>	–
ATEX-Ausführung		<b>09.840</b>	<b>09.841</b>	<b>Auf Anfrage</b>
<b>eco<sup>+</sup></b>		<b>09.842</b>	<b>09.843</b>	<b>09.852</b>

\* Anderes Flügelrad \*\* mit Staubsaammelkarton \*\*\* ohne Funkenvorabscheider

## Nassabscheider NA-K



Nassabscheider NA-K

### Einsatzbereiche

- » Einzel- und Mehrplatzabsaugung von klebrigen und feuchten Stäuben, insbesondere von metallischen Stäuben
- » Als Zentralabsaugung mit Sammel-Rohrleitung und mehreren Absaugstellen
- » Für Anwendungen mit starkem Funkenflug
- » In geprüfter Ausführung zur Aluminiumstaub-Absaugung

### Sonderausführungen/Zubehör

- » Sonderspannung
- » Schalldämpfer
- » ATEX-Ausführung
- » Baumusterprüfung zur Aluminiumstaub-Absaugung (DGUV 109-001)



### Ideal für

- Feuchte Stäube
- Klebrige Stäube
- Metallspäne
- Metallstäube
- Aluminiumstäube
- Brennbare Stäube



NA-K in einer Gerberei

**ESTA PLUS**

### Besonderheit

- » Besonders empfehlenswert bei metallischen Schleif-Anwendungen

### Ihr Nutzen

- » Hohe Saugkraft bei klebrigen und feuchten Stäuben
- » Ideale Lösung bei starkem Funkenflug
- » Baumustergeprüfte Ausführungen ersparen zusätzliche BG-Prüfung vor Ort
- » Hoher Abscheidegrad

Angaben je nach Geräteausführung

### Technische Daten

NA-K		1800	3600	6000
Max. Luftvolumenstrom	m³/h	2.160	3.125	5.150
Ein-/Auslassdurchmesser	mm	180/280	224/280	280/300
Max. Unterdruck	Pa	4.300	3.500	3.600
Antriebsleistung	kW	3,0	5,5	7,5
Wasserinhalt	l	290	390	390
Schlamm-sammelbehälter	l	50	50	50
Wasseranschluss		G 3/4"	G 3/4"	G 3/4"
Abmessungen (L/B/H)	mm	800 × 800 × 2.940	950 × 950 × 3.460	950 × 950 × 3.460
Gewicht (ohne Wasser)	kg	340	510	530
Schallemission	dB(A)	83	86	89

### Bestell-Nr.

Standardversion (ohne Prüfung)	<b>45.183</b>	<b>45.363</b>	<b>45.603</b>
NA-K B mit Baumusterprüfung	<b>45.182</b>	<b>45.362</b>	<b>45.601</b>
NA-K VA mit Baumusterprüfung	<b>45.180</b>	<b>45.360</b>	<b>45.600</b>

# Entstauber

## Nassabscheider

### NA-K B / NA-K VA

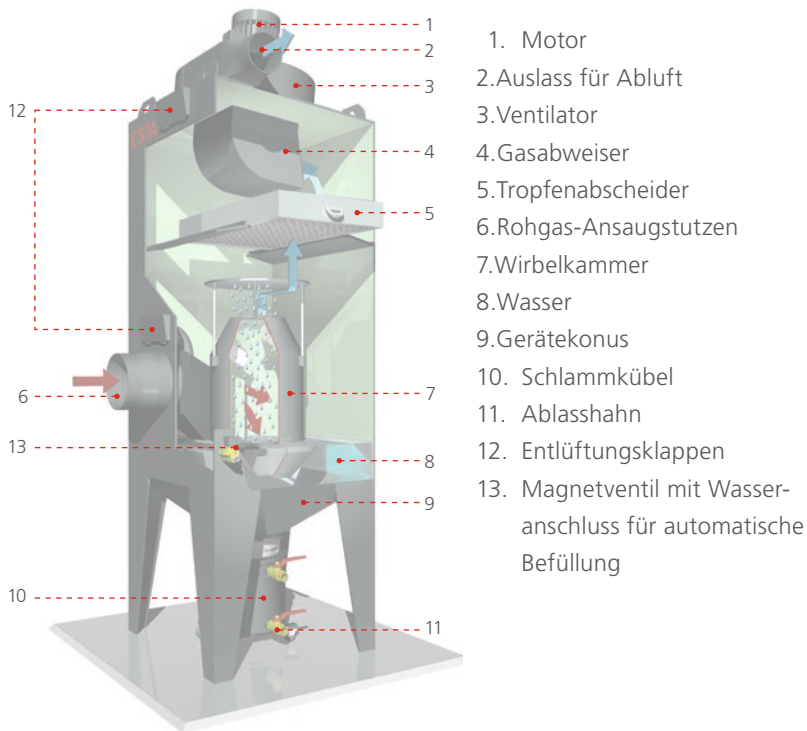

NA-K (schematische Darstellung)

1. Motor
2. Auslass für Abluft
3. Ventilator
4. Gasabweiser
5. Tropfenabscheider
6. Rohgas-Ansaugstutzen
7. Wirbelkammer
8. Wasser
9. Gerätekonus
10. Schlammkübel
11. Ablasshahn
12. Entlüftungsklappen
13. Magnetventil mit Wasseranschluss für automatische Befüllung



NA-K an einer Bandschleifmaschine

## Nassabscheider mit Baumusterprüfung zur Absaugung von Aluminiumstäuben (DGUV 109-001)

### NA-K B

Im Gegensatz zur Standardausführung sind folgende Geräteteile aus Edelstahl:

- » Ventilator (3)
- » Gasabweiser (4)
- » Rohgas-Ansaugstutzen (6)
- » Wirbelkammer (7)
- » Schlammkübel (10)

Aus Stahlblech:

- » Gehäuse außen (explosionsschutzter Motor)

Innenbeschichtung auf Epoxidharzbasis

### NA-K VA

Im Gegensatz zur Standardausführung sind alle Metallteile komplett aus Edelstahl gefertigt





**NEU**

## Nassabscheider NA-K 7.5



Nassabscheider NA-K 7.5

### Einsatzbereiche

- » Einzel- und Mehrplatzabsaugung von klebrigen und feuchten Stäuben, insbesondere von metallischen Stäuben
- » Als Zentralabsaugung mit Sammel-Rohrleitung und mehreren Absaugstellen
- » Besonders empfehlenswert bei metallischen Schleif-Anwendungen
- » Für Anwendungen mit starkem Funkenflug
- » Geeignet zur Aluminiumstaub-Absaugung

### Sonderausführungen/Zubehör

- » Sonderspannung
- » Sonderlackierung



### Ideal für

- Feuchte Stäube
- Klebrige Stäube
- Metallspäne
- Metallstäube
- Aluminiumstäube
- Brennbare Stäube

### Besonderheiten

- » Bei Umluftbetrieb keine Legionellenprüfung erforderlich
- » Ablasshahn für Schlamm zur einfachen und schnellen Entleerung
- » Wasserberührende Teile in Edelstahl
- » Steckerfertig
- » Mit Nachfilter (Staubklasse H)
- » Hohe Saugkraft

**ESTA PLUS**

### Ihr Nutzen

- » Niedrige Betriebs- und Folgekosten
- » Zum Einsatz an verschiedenen, wechselnden Standorten geeignet
- » Robuste Verarbeitung aus Stahl für eine lange Lebensdauer
- » Geräuscharm

Angaben je nach Geräteausführung

### Technische Daten

NA-K		7.5
Max. Luftvolumenstrom	m <sup>3</sup> /h	7.500
Einlassdurchmesser	mm	315
Max. Unterdruck	Pa	2.750
Antriebsleistung	kW	7,5
Filterfläche	m <sup>2</sup>	34
Wasseranschluss	Zoll	3/4
Abmessungen (L/B/H)	mm	1.350 × 1.406 × 4.190
Gewicht (ohne Wasser)	kg	980
Schallemission	dB(A)	75
<b>Bestell-Nr.</b>		<b>30014371</b>

## Nassabscheider

### NA-500 / NA-1.1 / NA-2.2 SK



Nassabscheider NA-500

#### Einsatzbereiche

- » Absaugung von klebrigen Stoffen und Stäuben
- » Arbeitsprozesse mit Funkenflug
- » Absaugung von brennbaren, explosionsfähigen und trockenen Stäuben in Zone 22 (ATEX-Ausführung)



#### Ideal für

- Metallstäube
- Klebrige Stäube
- Brennbare Stäube

#### Sonderausführungen/Zubehör

- » Als Vorabscheider für vorhandenes Absauggerät (NA-500)
- » Als Reinigungssauger (NA-2.2)
- » Edelstahlgehäuse
- » ATEX-Ausführung
- » Magnetventil für automatische Wasserzuleitung



Abkippbares Geräteoberteil für einfachen Zugang ins Innere

## ESTAPLUS

#### Besonderheiten

- » Drei verschiedene Ausführungen für die mobile Nassabscheidung
- » Tropfenabscheider und Filterpatrone der Staubklasse M

#### Ihr Nutzen

- » Abkippbares Geräteoberteil zur einfachen Staubentsorgung
- » Geringer Platzbedarf durch kompakte Bauform
- » Minimaler Wasserbedarf

Angaben je nach Geräteausführung

#### Technische Daten

NA		-500 Vorabscheider	-1.1 Entstauber	-2.2 Reinigungs- sauger
Max. Luftvolumenstrom	m <sup>3</sup> /h	500	560	300
Ein-/Auslassdurchmesser	mm	100/100	100/–	50/–
Max. Unterdruck	Pa	–	1.700	21.000
Antriebsleistung	kW	–	1,1	2,2
Wasserinhalt	l	40	40	40
Volumensammelbehälter	l	100	100	100
Abmessungen (L/B/H)	mm	1.260 × 630 × 1.560	1.310 × 530 × 1.560	1.260 × 630 × 1.560
Gewicht (ohne Wasser)	kg	80	120	130
Schallemission	dB(A)	–	78	68
<b>Bestell-Nr.</b>				
Standardversion		<b>45.513</b>	<b>45.511</b>	<b>45.512</b>
Edelstahl-Ausführung		<b>45.613</b>	<b>45.611</b>	<b>45.612</b>
ATEX-Ausführung		<b>45.713</b>	–	<b>45.712</b>

## Modulare Entstauber DUSTMAC P (Filterpatronen)



DUSTMAC P (mit Filterpatronen)

### Einsatzbereiche

- » Zentrale Mehrplatzabsaugung an stauberzeugenden Maschinen
- » Geeignet für trockene, rieselfähige Stäube



### Ideal für

- Chemische Stäube
- CFK-/GFK-Stäube
- CFK-/GFK-Späne
- Metallstäube
- Mineralische Stäube
- Steinstäube

### Sonderausführungen/Zubehör

- » Spezielle Filtermaterialien
- » Nachfilterkassette (Staubklasse H)
- » Sonderlackierung
- » Ventilator in verschiedenen Leistungsstärken
- » Beschichtung für Außenaufstellung
- » **NEU** Rohrvorabscheider
- » Vorabscheider
- » ATEX-Ausführung



Die DUSTMAC-Reihe ist auch für die Außenaufstellung geeignet

**ESTAPLUS**

### Besonderheiten

- » Jet-Pulse-Filterabreinigung
- » Integrierter Prallabscheider
- » Abreinigbare Dauerfilterpatronen (Staubklasse M)

### Ihr Nutzen

- » Für nahezu alle Staubarten geeignet
- » Niedrige Betriebskosten durch abreinigbare Filterpatronen
- » Modular nachrüstbar
- » Kundenspezifische Auslegung

Angaben je nach Geräteausführung

### Technische Daten

DUSTMAC		P-20	P-40	P-60	P-90	P-144
Max. Luftvolumenstrom	m³/h	ca. 2.600	ca. 4.500	ca. 7.800	ca. 9.700	ca. 15.000
Ein-/Auslassdurchmesser	mm	160/280	224/355	280/300	355/450	450/560
Max. Unterdruck	Pa	2.000	3.200	3.800	3.800	5.050
Anschluss-Spannung	V	400	400	400	400	400
Antriebsleistung	kW	2,2	4,0	5,5	7,5	15,0
Filterfläche	m²	20	40	60	90	144
Filterelemente	Stück	2	4	6	9	9
Staubsammelbehälter	l	100	100	100	100	100
Abmessungen (L/B/H)	mm	1.310 x 1.055 x 3.250	1.310 x 1.300 x 3.295	1.750 x 1.300 x 3.740	1.900 x 1.880 x 3.770	1.730 x 1.810 x 4.010
Schallemission	dB(A)	67	73	78	83	83
<b>Bestell-Nr.</b>		<b>661.020</b>	<b>661.040</b>	<b>661.060</b>	<b>661.090</b>	<b>661.144</b>

# Entstauber

Modulare Entstauber

## DUSTMAC S (Schlauchfilter)



DUSTMAC S (mit Schlauchfiltern)

### Einsatzbereiche

- » Mehrplatzabsaugung von industriellen Stäuben
- » Geeignet für feine, langfaserige und klebrige Stäube



### Ideal für

- Baumwollfasern
- Chemische Stäube
- CFK-/GFK-Stäube
- Flockstäube
- Kunststoffstäube
- Kreide
- Metallspäne
- Papierstreifen
- Ruß
- Zementstaub

### Sonderausführung/Zubehör

- » Spezielle Filtermaterialien
- » Nachfilterkassette (Staubklasse H)
- » Sonderlackierung
- » Ventilator in verschiedenen Leistungsstärken
- » Beschichtung für Außenaufstellung
- » Vorabscheider
- » ATEX-Ausführung



Zentrale Absauganlage mit je zwei DUSTMAC S Filtermodulen

**ESTA PLUS**

### Besonderheiten

- » Jet-Pulse-Filterabreinigung
- » Integrierter Prallabscheider
- » Abreinigbare Schlauchfilter (Staubklasse M)

### Ihr Nutzen

- » Niedrige Betriebskosten durch abreinigbare Schlauchfilter
- » Modular nachrüstbar
- » Kundenspezifische Auslegung

Angaben je nach Geräteausführung

### Technische Daten

DUSTMAC		S-5	S-10	S-17	S-25	S-33
Max. Luftvolumenstrom	m <sup>3</sup> /h	ca. 2.600	ca. 3.500	ca. 4.500	ca. 5.400	ca. 9.700
Ein-/Auslassdurchmesser	mm	160/280	200/300	224/355	280/400	355/400
Max. Unterdruck	Pa	2.000	2.600	3.200	3.200	3.800
Anschluss-Spannung	V	400	400	400	400	400
Antriebsleistung	kW	2,2	3,0	4,0	5,5	7,5
Filterfläche	m <sup>2</sup>	5	10,5	17	25	33
Schläuche	Stück	13	20	32	48	48
Staubsammelbehälter	l	50	50	50	50	50
Abmessungen (L/B/H)	mm	1.400 × 1.055 × 3.465	1.400 × 1.310 × 3.470	1.820 × 1.310 × 3.875	1.820 × 1.750 × 3.990	1.880 × 1.750 × 4.400
Schallemission	dB(A)	67	69	74	76	82
<b>Bestell-Nr.</b>		<b>662.005</b>	<b>662.010</b>	<b>662.017</b>	<b>662.025</b>	<b>662.033</b>

Weitere Informationen zum modularen Entstauber DUSTMAC finden Sie auf Seite 88 ff.

## Zyklonvorabscheider ZA



Zyklonvorabscheider ZA

### Einsatzbereiche

- » Als Haupt- oder Vorabscheide-Einheit einsetzbar
- » Für trockene, rieselfähige Stäube

Da ESTA von der besonders hohen Wirkung seiner Zyklongeometrie überzeugt ist, geben wir für dieses Gerät eine „Abscheide-Garantieerklärung“ ab.

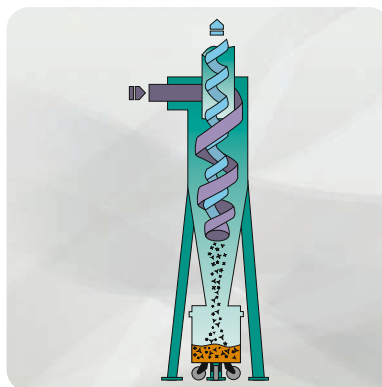

Schematische Darstellung der Funktionsweise



### Ideal für

- CFK-/GFK-Stäube
- Chemische Stäube
- Gummi- u. Lederstaub
- Holzspäne
- Kunststoffspäne
- Metallspäne



Zyklon ZA-160 in der Anwendung

**ESTAPLUS**

### Besonderheiten

- » Staubsammelbehälter in verschiedenen Größen
- » Verschiedene Austragsvarianten (Schleuse, Pendelklappen)
- » Als Stahl-, Edelstahl- oder Aluminium-Ausführung lieferbar
- » Beschichtung für Außenauflistung

### Ihr Nutzen

- » Optimale Lösung zur Abscheidung von mittleren und groben Problemstäuben
- » Ideal mit anderen ESTA Entstaubern kombinierbar
- » Abscheidegrad-Garantieerklärung für Ihre Staubart

Angaben je nach Geräteausführung

### Technische Daten

Zyklon-abscheider	Ansaugstutzen mm	Max. empfohlener Luftvolumenstrom Intervall m³/h	Sammelbehälter Liter	Zyklonhöhe mm	Bestell-Nr.
ZA 50	50	-200	50	1.458	20820050
ZA 100	100	-800	100	2.280	20821100
ZA 125	125	-1.100	100	2.596	20821125
ZA 140	140	-1.200	100	2.578	20821140
ZA 160	160	-2.000	100	2.924	20821160
ZA 200	200	-2.500	100	3.166	20821200
ZA 225	225	-3.700	200	4.128	20822225
ZA 250	250	-4.500	200	4.399	20822250
ZA 280	280	-6.000	200	4.823	20822280
ZA 300	300	-6.500	200	5.086	20822300
ZA 315	315	-7.500	200	5.278	20822315
ZA 355	355	-9.300	200	5.735	20822355
ZA 450	450	-12.500	200	6.449	20822450

Die Schallemission ist abhängig vom verbauten Ventilator

# Industriesauger

Zur saugstarken Reinigung von Maschinen, Böden und Arbeitsplätzen

EUROSOG-W / -I-D

DUROSOG-W / -I-D

WHISPERSOG

CENTRASOG

CVS 2.0

MULTISOG-1 und 4



## Einsatzbranchen

- » Bauindustrie
- » Chemische Betriebe
- » Druckereien
- » Flockindustrie
- » Gebäudereinigungsbetriebe
- » Handel und Gewerbe
- » Handwerksbetriebe aller Branchen
- » Kfz-Werkstätten
- » Maschinenbau
- » Natur- und Kunststein-Bearbeitung (Steinmetze)
- » Papierindustrie
- » Schreinereien
- » Textilindustrie
- » Verkehrsbetriebe

## Prüfzeichen:



## Geräteübersicht nach Schadstoffen

	Industriesauger						
		EUROSOG-W	EUROSOG-I-D	DUROSOG-W	DUROSOG-I-D	WHISPERSOG	CENTRASOG CVS 2.0
Seite		31	32	33	34	35	38
Aluminiumstaub							
Baumwollfasern					•		
Betonstaub		•	•			•	
Chemische Stäube		•	•	•	•	•	
CFK / GFK-Späne		•	•			•	
Dentalstäube		•	•				
Farbpigmente							
Feuchte Stäube							
Flockstäube				•	•		
Flusen				•	•		
Folienflitter				•	•		
Gerüche							
Gewürzstäube		•	•				
Glasstaub		•	•			•	
Graphitstaub		•	•				
Gummi- und Lederstäube		•	•				
Kunststoffspäne		•	•			•	
Kunststoffstäube		•	•			•	•
Klebrige Stäube				•	•		
Kreide		•	•				
Mehlstaub							
Metallspäne		•	•				
Metallspäne (emulsionsbehaftet)							
Metallstäube		•	•	•	•	•	•
Mineralische Stäube		•	•			•	
Ölnebel / Aerosole							
Papierstaub		•	•	•	•	•	
Papierstreifen				•	•		
Ruß							
Schweißrauch							
Steinstaub		•	•				
Tabakfasern				•	•		
Textilfasern				•	•		
Tonerstaub						•	
Zementstaub		•	•				

Diese Tabelle nennt lediglich die bekanntesten Staubarten und hat keinen Anspruch auf Vollständigkeit. Sie dient zur Orientierung und Vorauswahl des passenden Gerätes. Vor finalem Kauf sollten sie aber mit den Experten der Firma ESTA Kontakt aufnehmen, da aufgrund einiger Faktoren, wie Prozess, Korngröße oder Kenngrößen des Stoffes, diese Vorauswahl nochmal geprüft werden sollte. Telefon **07307 3409680-0**

## Einführung und Produktüberblick

### Einführung

Die ESTA Industriesauger bieten ein breites Anwendungsspektrum bei der Reinigung von Maschinen, Böden und Arbeitsplätzen. Alle Produkte zeichnen sich durch die starke Saugleistung und hohe Verarbeitungsqualität aus. Abklippbare Filtergehäuse (ESTA patentiert), wie bei den **EUROSOG**- und **WHISPERSOG**-Geräten, garantieren eine mühelose Staubgut-Entsorgung.

### Produktüberblick

Der **EUROSOG** ist ein leistungsstarker Industriesauger für trockene Stäube. Er wird sowohl in Wechsel- als auch in Drehstromausführung angeboten. Die **DUROSOG**-Geräte eignen sich sehr gut für klebrige Stäube und Textilflusen. Durch den optional einsetzbaren Huckepack-Vorabscheider können bei dieser Modellvariante zusätzlich flüssigkeitsdurchsetzte Späne abgesaugt werden.

Der **WHISPERSOG** ist ein sehr leiser und leistungsstarker Sauger, der speziell für den Dauerbetrieb ausgelegt ist.

Die stationäre Staubabsauganlage **CENTRASOG CVS 2.0** kann über eine Rohrleitung an bis zu 3 bzw. 15 Absaugstellen angeschlossen werden.

Die **MULTISOG** Modelle können als Nass- und Trockensauger verwendet werden.

### Kraftvoll und mobil

ESTA Industriesauger sind leistungsstark und flexibel einsetzbar. Sie eignen sich für den sporadischen Einsatz ebenso wie für den Einsatz im Dauerbetrieb. Die kompakte Bauweise und die gute Wendigkeit dank leichtgängiger Lenk- und Bockrollen sorgen für hohe Mobilität.

### Verarbeitungsqualität

ESTA Industriesauger stehen für Qualität. Dafür sorgen:

- » Interne Geräte- und Endprüfungen
- » Geprüfte Fertigungsstätten
- » Externe Geräte-Prüfzeugnisse durch den DEKRA, die IFA, etc.
- » „Made in Germany“

### Umfangreiches Zubehörprogramm

Effektive Absaugtechnik braucht leistungsstarkes Zubehör. Für ein optimales Ergebnis bieten wir zu unseren Industriesaugern ein breites Zubehörprogramm an:

- » Vorabscheide-Systeme
- » Saugdüsen
- » Schläuche- und Verbindungselemente
- » und vieles mehr



### Sonderausführungen

Viele unserer Geräte sind auch in Sonderausführung, für Ihre individuelle Anwendungsanforderung, erhältlich:

- » Sonderspannungen
- » Spezialfilter
- » Sonderlackierungen
- » Weitere Sonderausführungen auf Anfrage





## Industriesauger *EUROSOG W*



EUROSOG-W

### Einsatzbereiche

- » Beseitigung von groben und feinen Stäuben
- » Reinigungsarbeiten an Maschinen, Werkstätten und in Produktionshallen
- » Für den sporadischen Einsatz (Wechselstromvariante)



### Ideal für

- Baumwollfasern
- Holzstaub
- Metallstäube
- Mineralische Stäube
- Papierstaub
- Tabakfasern



Mit der Schrägröhrendüse können selbst schwer zugängliche Stellen von Schmutz und Staub befreit werden

### Besonderheiten

- » Für den sporadischen Einsatz (Wechselstromsauger mit drei Saugturbinen)
- » Manuelle Bürstenreinigung
- » Abreinigbare Dauerfilterpatronen für Staubklassen M und H erhältlich
- » Optional: Prüfzeugnisse M und H

### Ihr Nutzen

- » Hohe Saugkraft bei trockenen Stäuben
- » Niedrige Betriebskosten durch abreinigbare Dauerfilter
- » Abkippbares Filtergehäuse zur einfachen Staubentsorgung
- » Geringer Platzbedarf durch kompakte Bauform
- » Hohe Mobilität durch leichtgängige Rollen

Angaben je nach Geräteausführung

### Technische Daten

EUROSOG		-W
Max. Luftvolumenstrom	m <sup>3</sup> /h	360
Anschluss-Durchmesser	mm	50
Max. Unterdruck	Pa	18.600
Anschluss-Spannung	V	230
Antriebsleistung	kW	3 × 1,0
Filterfläche	m <sup>2</sup>	2/5
Staubsammelbehälter	l	80
Abmessungen (L/B/H)	mm	932 × 660 × 1.140
Gewicht	kg	76
Schallemission	dB(A)	74

### Bestell-Nr.

EUROSOG-W – Standardgerät	<b>80.198</b>
EUROSOG-W/H mit TÜV-Prüfzeugnis Staubklasse H	<b>80.299</b>
EUROSOG-W/M mit TÜV-Prüfzeugnis Staubklasse M	<b>80.399</b>

## Industriesauger EUROSOG-I-D



EUROSOG-I-D

### Einsatzbereiche

- » Beseitigung von groben und feinen Stäuben bei Reinigungsarbeiten



### Ideal für

- Baumwollfasern
- Holzspäne
- Holzstaub
- Metallstäube
- Mineralische Stäube
- Papierstaub
- Tabakfasern



Ausgezeichnet durch den Bundesminister für Wirtschaft mit einer Goldmedaille für hervorragende innovative Leistungen.

EUROSOG-I-D mit Bodendüse zur Werkstattreinigung

## ESTAPLUS

### Besonderheiten

- » Für definierten Dauerbetrieb (Drehstromsauger)
- » Manuelle Bürstenreinigung
- » Abreimbare Dauerfilterpatronen für Staubklasse M und H erhältlich
- » Prüfzeugnisse M, H und Zone 22\* erhältlich
- » Optional als ATEX-Ausführung

### Ihr Nutzen

- » Hohe Saugkraft bei trockenen Stäuben
- » Niedrige Betriebskosten durch abreimbare Dauerfilter
- » Abkippbare Filtergehäuse zur einfachen Staubentsorgung
- » Geringer Platzbedarf durch kompakte Bauform
- » Hohe Mobilität durch leichtgängige Rollen

Angaben je nach Geräteausführung

### Technische Daten

EUROSOG		-I-D
Max. Luftvolumenstrom	m <sup>3</sup> /h	360
Anschluss-Durchmesser	mm	50
Max. Unterdruck	Pa	19.500
Anschluss-Spannung	V	400
Antriebsleistung	kW	2,2
Filterfläche	m <sup>2</sup>	2/5
Staubsammelbehälter	l	80
Abmessungen (L/B/H)	mm	1.030 × 670 × 1.240
Gewicht	kg	81
Schallemission	dB(A)	77

### Bestell-Nr.

EUROSOG-I-D/N (Standardgerät)	<b>81.198</b>
EUROSOG-I-D/M mit TÜV-Prüfzeugnis Staubklasse M	<b>81.399</b>
EUROSOG-I-D/H mit TÜV-Prüfzeugnis Staubklasse H	<b>81.299</b>
EUROSOG-I-D/M/Zone 22 mit TÜV-Prüfzeugnis Staubklasse M und Zusatzprüfung Zone 22*	<b>81.397</b>
EUROSOG-I-D/H/Zone 22 mit TÜV-Prüfzeugnis Staubklasse H und Zusatzprüfung Zone 22*	<b>81.297</b>
EUROSOG-I-D ATEX-Ausführung	<b>81.200</b>

\* Geeignet zum Aufsaugen von trockenen, brennbaren Stäuben in Zone 22

## Industriesauger *DUROSOG W*



DUROSOG-W

### Einsatzbereiche

- » Für klebrige Materialien und Stäube, die zur Knäuelbildung neigen
- » Reinigungsarbeiten an Maschinen, Werkstätten und in Produktionshallen
- » Für den sporadischen Einsatz (Wechselstrom-Variante)



### Ideal für

- Chemische Stäube
- Klebrige Stäube
- Metallspäne
- Papierstaub
- Tabakfasern



DUROSOG-W zur Maschinenreinigung



Der Vorabscheidebehälter wird mit einem Handgriff herausgenommen. Hier sammeln sich grobe und schwere Schmutzpartikel.

Einfaches Entsorgen des Staubsammelgutes mittels Papierfilter.

**ESTAPLUS**

### Besonderheiten

- » Für den sporadischen Einsatz (Wechselstromsauger)
- » Integrierter Vorabscheider für groben Schmutz
- » Austauschbarer Papierfilter
- » Optional: Prüfzeugnisse M und H

### Ihr Nutzen

- » Spezielle Filtertechnik für trockene, klebrige Stäube sowie Stäube, die zur Knäuelbildung neigen
- » Leichte Entsorgung des Staubsammelgutes durch Papierfilter
- » Geringer Platzbedarf durch kompakte Bauform
- » Hohe Mobilität durch leichtgängige Rollen

Angaben je nach Geräteausführung

### Technische Daten

DUROSOG		-W
Max. Luftvolumenstrom	m <sup>3</sup> /h	350
Anschluss-Durchmesser	mm	50
Max. Unterdruck	Pa	22.000
Anschluss-Spannung	V	230
Antriebsleistung	kW	3 × 1,0
Filterfläche*	m <sup>2</sup>	3
Staubfiltersack	l	70
Abmessungen (L/B/H)	mm	660 × 660 × 950
Gewicht	kg	41
Schallemission	dB(A)	74

### Bestell-Nr.

DUROSOG-W/N (Standardgerät)	<b>8024 N</b>
DUROSOG-W/M (Staubklasse M)	<b>8024 M</b>
DUROSOG-W/H (Staubklasse H)	<b>8024 H</b>

\* Filter nur bei geprüfter Ausführung

## Industriesauger DUROSOG-I-D



DUROSOG-I-D

### Einsatzbereiche

- » Drehstromsauger für den definierten Dauerbetrieb – ideal für klebrige Materialien und Stäube, die zur Knäuelbildung neigen
- » Reinigungsarbeiten an Maschinen, Werkstätten und in Produktionshallen



### Ideal für

- Chemische Stäube
- Metallspäne
- Papierstaub
- Tabakfasern



DUROSOG-I-D im Einsatz

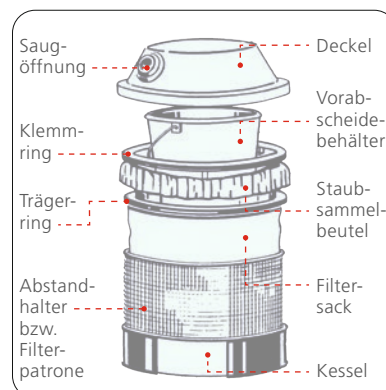

**ESTAPLUS**

### Besonderheiten

- » Für definierten Dauerbetrieb (Drehstromsauger)
- » Integrierter Vorabscheider für groben Schmutz
- » Austauschbarer Papierfilter
- » Optional: Prüfzeugnisse M, H und Zone 22\*\*

### Ihr Nutzen

- » Spezielle Filtertechnik für klebrige Stäube und Materialien, die zur Knäuelbildung neigen
- » Leichte Entsorgung des Staubsammelgutes durch Papierfilter
- » Geringer Platzbedarf durch kompakte Bauform
- » Hohe Mobilität durch leichtgängige Rollen

Angaben je nach Geräteausführung

### Technische Daten

DUROSOG		-I-D
Max. Luftvolumenstrom	m <sup>3</sup> /h	275
Anschluss-Durchmesser	mm	50
Max. Unterdruck	Pa	22.000
Anschluss-Spannung	V	400
Antriebsleistung	kW	2,2
Filterfläche*	m <sup>2</sup>	3
Staubsacksack	l	70
Abmessungen (L/B/H)	mm	850 × 630 × 950
Gewicht	kg	80
Schallemission	dB(A)	72

### Bestell-Nr.

DUROSOG-I-D/N (Standardgerät)	<b>8120N</b>
DUROSOG-I-D/M (Staubklasse M)	<b>8120M</b>
DUROSOG-I-D/H (Staubklasse H)	<b>8120H</b>
DUROSOG-I-D/M/Zone 22 (Staubklasse M, Zusatzprüfung Zone 22)	<b>8121B</b>
DUROSOG-I-D/H/Zone 22 (Staubklasse H, Zusatzprüfung Zone 22)	<b>8122B</b>

\* Filter nur bei geprüfter Ausführung

\*\* geeignet zum Aufsaugen von trockenen, brennbaren Stäuben in Zone 22

## Industriesauger *WHISPERSOG*



Hochvakuumsauger WHISPERSOG

### Einsatzbereiche

- » Beseitigung von groben, feinen und rieselfähigen Stäuben bei Reinigungsarbeiten
- » Direktabsaugung von Handbearbeitungsmaschinen und Maschinen im Dauerbetrieb
- » Anschluss an Rohrleitungen

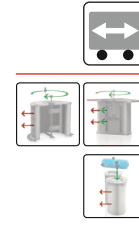

### Ideal für

- Baumwollfasern
- Kunststoffstäube
- Mineralische Stäube
- Papierstaub
- Tabakfasern



Der WHISPERSOG ist in vielen Arbeitsbereichen anwendbar

### Besonderheiten

- » Für den Dauerbetrieb (Drehstromsauger)
- » Manuelle Bürstenreinigung, pneumatische Filterreinigung, Jet-Pulse-Filterreinigung
- » Abreignbare Dauerfilterpatrone (Staubklasse M)

### Ihr Nutzen

- » Geräuscharmer, leistungsstarker Sauger für trockene Stäube
- » Niedrige Betriebskosten durch abreignbare Dauerfilter
- » Abkipbares Filtergehäuse zur einfachen Staubentsorgung
- » Geringer Platzbedarf durch kompakte Bauform
- » Hohe Mobilität durch leichtgängige Rollen

Angaben je nach Geräteausführung

### Technische Daten

WHISPERSOG		2,2	3,0
Max. Luftvolumenstrom	m <sup>3</sup> /h	300	216
Anschluss-Durchmesser	mm	50	50
Max. Unterdruck	Pa	21.000	31.500
Anschluss-Spannung	V	400	400
Antriebsleistung	kW	2,2	3,0
Filterfläche	m <sup>2</sup>	2	2
Staubsammelbehälter	l	80	80
Abmessungen (L/B/H) (manuelle Abreignung)	mm	1.300 × 640 × 1.250	1.300 × 640 × 1.250
Gewicht	kg	105	120
Schallemission	dB(A)	73	75

### Bestell-Nr.

Filterabreinigung manuell	<b>83.101</b>	<b>83.102</b>
Filterabreinigung pneumatisch	<b>83.201</b>	<b>83.202</b>
Jet-Pulse-Filterabreinigung	<b>83.113</b>	-

## Zentrale Staubsauganlage CENTRASOG CVS 2.0



CENTRASOG CVS 2.0

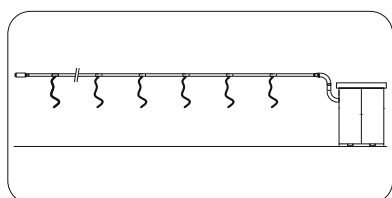

CENTRASOG CVS 2.0 an einer zentralen Rohrleitung

### Einsatzbereiche

- » Zentrale Hochvakuum-Staubsauganlage für Industrie- und Handwerksbetriebe
- » Maschinen- und Arbeitsplatzreinigung
- » In Sonderausführung auch als zentrale Staubsauganlage für die PKW-Innenreinigung an Waschstraßen



### Ideal für

- Kunststoffstäube
- Metallstäube
- Schmutz und Späne

### Sonderausführungen

- » Sonderlackierung
- » Variante zur PKW-Innenreinigung
- » Witterungsbeständiges Gehäuse zur Außenaufstellung



Einfache PKW-Reinigung an mehreren Absaugstellen



Witterungsbeständiges Gehäuse zur Außenaufstellung

**ESTAPLUS**

### Besonderheiten

- » Leistungsstarke Seitenkanalverdichter – für maximale Saugleistung
- » Komplett montiert, dadurch sofort einsatzbereit
- » Zweistufiges Filtersystem mit integriertem Zyklonvorabscheider und Filterpatrone der Staubklasse M

### Ihr Nutzen

- » Niedrige Betriebskosten durch abreinigbare Dauerfilterpatrone
- » Geringer Platzbedarf durch kompakte Bauform
- » Niedriges Betriebsgeräusch durch schallisoliertes Gehäuse

Angaben je nach Geräteausführung

### Technische Daten

CENTRASOG CVS 2.0		8	12	15
Max. Luftvolumenstrom	m <sup>3</sup> /h	700	1.000	1.950
Anschluss-Durchmesser	mm	160	160	160
Max. Unterdruck	Pa	19.000	18.000	13.000
Anschluss-Spannung	V	400	400	400
Antriebsleistung	kW	8,5	12,5	15,0
Max. Anzahl Saugstellen	Ø36/50 mm	6/3	10/6	15/9
Filterfläche	m <sup>2</sup>	16,0	16,0	16,0
Staubsammelbehälter	l	200	200	200
Abmessungen (L/B/H)	mm	2.170 × 1.078 × 2.433		
Gewicht	kg	840	900	950
Schallemission	dB(A)	76	78	74
<b>Bestell-Nr.</b>		<b>87.500</b>	<b>87.600</b>	<b>87.700</b>

## Nass-/Trockensauger *MULTISOG-1 und -4*



MULTISOG-1



MULTISOG-4

### Einsatzbereiche

- » Reinigungsarbeiten in Büro und Werkstatt
- » Für Staub, Schmutz und Flüssigkeiten geeignet



### Ideal für

- Staub
- Schmutz
- Flüssigkeiten



MULTISOG-4 an einem Bohrwerk

**ESTAPLUS**

### Besonderheiten

- » Drei Leistungsstufen, je nach Anwendungsgebiet
- » Papierfilter
- » Baumwollfilter
- » Mechanischer Überlaufschutz
- » Edelstahlkessel (Multisog-4)

### Ihr Nutzen

- » Sowohl für Staub, Schmutz und Flüssigkeiten geeignet
- » Geringer Platzbedarf durch kompakte Bauform
- » Einfache Entsorgung des Staubsammelgutes

Angaben je nach Geräteausführung

### Technische Daten

MULTISOG		-1	-4
Max. Luftvolumenstrom	m <sup>3</sup> /h	215	250
Anschluss-Durchmesser	mm	36	50
Max. Unterdruck	Pa	21.000	20.500
Anschluss-Spannung	V	230	230
Antriebsleistung	kW	1,2	1,5
Staubsammelbehälter	l	35	35
Abmessungen (L/B/H)	mm	500 x 500 x 840	600 x 500 x 900
Gewicht	kg	13	25
Schallemission	dB(A)	67	62
<b>Bestell-Nr.</b>		<b>4622</b>	<b>4533</b>

Dust Extractors

High Vacuum  
Extraction Units

Welding Fume  
Filters

Oil Mist  
Separators

Carbon Filter

Downdraft  
Tables

Extraction Fans

Extraction Arms

Filter Towers

Central Extraction  
Systems

Pipe Systems

About us

Interesting  
Information

## Vorabscheidesysteme für Industriesauger und/oder mobile Entstauber

### Welcher Vorabscheider für welchen Einsatzzweck?

#### Trocken

Schweres, grobes Sauggut und hoher Staubanfall.

#### Lieferumfang

Fahrwagen, Kessel mit Plastiksackeinlage, Vorabscheidekopf mit Verbindung zum Sauggerät.

**Vorabscheider TR 1**  
mit 100-Liter-Kessel  
**Bestell-Nr. 1100**

**Vorabscheider TR 2**  
mit 200-Liter-Kessel  
**Bestell-Nr. 1200**

#### Nass

Flüssigkeitsdurchsetztes Material (Metallabrieb, Späne, etc.) wird in einem Siebkorb gesammelt, während die Flüssigkeit in den Behälter abtropft, der durch eine Ablassöffnung entleert wird.

#### Lieferumfang

Fahrwagen, Kessel und Siebkorb, Vorabscheidekopf mit Schwimmverschluss und Verbindung zum Sauggerät.

**Vorabscheider NA 1**  
mit 100-Liter-Kessel  
**Bestell-Nr. 1102**

**Vorabscheider NA 2**  
mit 200-Liter-Kessel  
**Bestell-Nr. 1202**

#### Leichtmetall und Staub

Große Mengen leichten Materials, vor allem Staub, sollen in einem Papierfilterbeutel wegwerffertig gesammelt werden.

#### Lieferumfang

Fahrwagen, Kessel mit seitlichem Verbindungsstutzen, Abstandshalter und Filtersack zur Aufnahme von Wegwerffiltern, Verbindung zum Sauggerät.

**Vorabscheider ST 1**  
mit 100-Liter-Kessel  
**Bestell-Nr. 1103**

**Vorabscheider ST 2**  
mit 200-Liter-Kessel  
**Bestell-Nr. 1203**

#### Ihr Nutzen

- » Ideale Ergänzung zu den Industriesaugern bei festen, trockenen und nassen Stäuben sowie hohem Späneanfall

Angaben je nach Geräteausführung



Zur punktgenauen Erfassung und Abscheidung rauchhaltiger Luft

SRF K-10/K-15

SRF T-2/T-4

AIRBOX **NEU**

MOBEX F /

eco+ **NEU**

DUSTOMAT 4 **NEU**

DUSTMAC F



## Einsatzbranchen

Schweißen von:

- » Aluminium
- » Baustahl
- » Beschichteten Blechen
- » Edelstahl  
(Chrom-Nickel, etc.)
- » Verzinkten Werkstücken

- » Absaugung an Rohr-  
schweißanlagen
- » Direktabsaugung am  
Schweißbrenner
- » Hallenlüftungen
- » Löten
- » etc.

## Prüfzeichen



IFA 1205007

Gefahrstoffgeprüft  
Schweißrauch-  
abscheideklasse W3



IFA 1105037

Gefahrstoffgeprüft  
Schweißrauch-  
abscheideklasse W3



IFA 1405011

Gefahrstoffgeprüft  
Schweißrauch-  
abscheideklasse W2

Entstauber

Industriesauger

Schweißrauch-  
filter

Ölnebel-  
abscheider

GeruchsfILTER

Absaugische

Absauggebläse

Absaugarme

Filtertürme

Zentrale  
Absauganlagen

Rohrleitungs-  
systeme

Über uns

Wissens-  
wertes

## Einführung und Produktüberblick



### Einführung

Beim Schweißen entsteht gesundheitsgefährdender Rauch, der durch einen Schweißrauchfilter erfasst und wirkungsvoll gefiltert werden kann.

Die Raucherfassung erfolgt direkt über einen Absaugarm oder über eine Haube. Die gefilterte Luft wird in den Arbeitsraum zurückgeführt oder über eine Rohrleitung ins Freie geleitet.

ESTA bietet zur Absaugung von Schweißrauch mobile, tragbare und stationäre Absauglösungen an – je nach Anwendungsbedarf. Für die Schweißrauchabsaugung bei hochlegierten Stählen sind die ESTA-Schweißrauchfilter optional mit dem IFA-Zertifikat W3 erhältlich.



### Produktüberblick

Zur mobilen Schweißrauch-Absaugung an einem oder zwei Arbeitsplätzen eignet sich die **SRF K**-Serie. Dank der kompakten Bauweise kann der fahrbare Schweißrauchfilter mühelos zum jeweiligen Einsatzort bewegt werden. Zur Raucherfassung werden **ESTA Absaugarme** mit speziell entwickelter Absaughaube eingesetzt.

Die **SRF T**-Geräte sind kompakte tragbare Schweißrauchfilter, die den Schweißrauch direkt am Entstehungsort (z. B. an Schweißbrennern) absaugen.

Der Schweißrauchfilter **AIRBOX** ist ein robustes Filtergerät mit Absaugarmen für geringe bis mittlere Rauch- und Staubmengen. Der Dreh- und schwenkbare Absaugarm ermöglicht einen Einsatzradius von 360° und kann somit in jede gewünschte Position gebracht werden.



Für eine optimale Raucherfassung an bis zu vier Absaugstellen oder an kleineren Schweißkabinen bietet ESTA die stationäre Schweißrauchfilter-Serie **MOBEX F** an. Die „Einsteiger-Modelle“ im stationären Bereich eignen sich für Luftmengen bis zu 4.500 m<sup>3</sup>/h.



Die stationären Schweißrauchfilteranlagen **WELDEX FE** kommen ab Luftmengen von 5.000 m<sup>3</sup>/h zum Einsatz und eignen sich für mehrere Absaugstellen sowie zum Anschluss an Erfassungshauben oder große Schweißkabinen.

Die Anlagen der **DUSTMAC F**-Serie sind modular aufgebaut und können somit zu Schweißrauchfilteranlagen für jede erforderliche Luftmenge kombiniert werden.

## Mobiler Schweißrauchfilter SRF K-10



Fahrbarer Schweißrauchfilter SRF K-10

### Einsatzbereiche

- » Absaugung beim Schweißen sämtlicher Metalle
- » Normal- und Dauerbetrieb
- » Optional: Lötrauchabsaugung



### Prüfzeichen (optional)



### Sonderausführungen

- » IFA-Prüfzeugnis W3 für hochlegierte Metalle
- » Sonderspannung
- » Aktivkohlefilter



SRF K-10 in der Anwendung

**ESTAPLUS**

### Besonderheiten

- » Abreinigbare Dauerfilterpatronen (Staubklasse M)
- » Filterabreinigung mit Druckluftpistole (manuell) oder vollautomatisch
- » Staubfreie Entsorgung der abgeschiedenen Rauchpartikel

### Ihr Nutzen

- » Starke Raucherfassung
- » Mobil einsetzbar und für den Dauerbetrieb geeignet
- » Geringer Platzbedarf durch kompakte Bauform
- » Niedrige Betriebskosten durch abreinigbare Dauerfilterpatronen
- » Einfache Staubentsorgung

Angaben je nach Geräteausführung

### Technische Daten

Schweißrauchfilter SRF		K-10
Max. Luftvolumenstrom	m³/h	950
Anschluss-Durchmesser	mm	140
Max. Unterdruck	Pa	2.800
Antriebswerte	V/kW	230 / 1,3
Filterfläche	m²	10
Abmessungen (L/B/H)	mm	946 × 761 × 1.361
Gewicht	kg	69
Schallemission	dB(A)	72

### Bestell-Nr.

Standardausführung	<b>55.203</b>
Standardausführung mit IFA „W3“	<b>55.235</b>
Manuelle Rotationsabreinigung	<b>70 268 130</b>
Autom. Abreinigung	<b>70 268 115</b>
Autom. Abreinigung, IFA-geprüft	<b>70 272 115</b>

Absaugarm separat erhältlich

Entstauber

Industriesauger

Schweißrauchfilter

Ölnebelabscheider

Geruchsfilter

Absaugtische

Absauggebläse

Absaugarme

Filtertürme

Zentrale Absauganlagen

Rohrleitungssysteme

Über uns

Wissenswertes

## Mobiler Schweißrauchfilter SRF K-15



Mobiler Schweißrauchfilter SRF K-15

### Einsatzbereiche

- » Absaugung beim Schweißen sämtlicher Metalle
- » Normal- und Dauerbetrieb
- » Als Mobilgerät für zwei Saugstellen oder zum Anschluss an Rohrleitungssysteme
- » Optional: Lötrauchabsaugung

### Sonderausführungen

- » IFA-Prüfzeugnis W3 für hochlegierte Stähle
- » Sonderspannung
- » Aktivkohlefilter
- » Anlauf über Lichtbogenerkennung
- » Abluftstutzen



### Prüfzeichen (optional)



SRF K-15 mit Rohrleitungssystem

## ESTAPLUS

### Besonderheiten

- » Filterabreinigung mit Druckluftpistole (manuell) oder vollautomatisch
- » Abreinigbare Dauerfilterpatronen (Staubklasse M)

### Ihr Nutzen

- » Leistungsstarke Raucherfassung an zwei Absaugstellen
- » Mobil einsetzbar und für den Dauerbetrieb geeignet
- » Geringer Platzbedarf durch kompakte Bauform
- » Niedrige Betriebskosten durch abreinigbare Dauerfilterpatronen
- » Einfache Staubentsorgung

Angaben je nach Geräteausführung

### Technische Daten

Schweißrauchfilter SRF		K-15
Max. Luftvolumenstrom	m <sup>3</sup> /h	1.600
Anschluss-Durchmesser	mm	2 × 140
Max. Unterdruck	Pa	2.800
Antriebswerte	V/kW	400 / 2,2
Filterfläche	m <sup>2</sup>	15
Abmessungen (L/B/H)	mm	946 × 761 × 1.361
Gewicht	kg	74
Schallemission	dB(A)	77

### Bestell-Nr.

Standardausführung	<b>55.212</b>
Standardausführung mit IFA „W3“	<b>55.229</b>
Manuelle Rotationsabreinigung	<b>70 269 130</b>
Automatische Abreinigung	<b>70 269 114</b>
Automatische Abreinigung, IFA-geprüft	<b>70 273 114</b>

Absaugarme separat erhältlich

## Mobiler Schweißrauchfilter SRF K-10 / SRF K-15



Patentierte ESTA Abkipptechnik



Einfache Entsorgung der Stäube

### Zubehör SRF K-10 / SRF K-15

#### Wandkonsole



Zur Wandmontage des Schweißrauchfilters, aus Metall.

	Bestell-Nr.
SRF K-10	60400001
SRF K-15	60400001

Jetzt kostenlos unseren  
Zubehörkatalog anfordern!

**07307 3409680-0**

Oder ganz bequem in unserem

**ZUBEHÖRSHOP:**

**[www.esta.com/shop](http://www.esta.com/shop)**

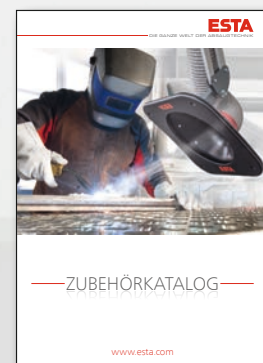

Entstauber

Industriesauger

Schweißrauch-  
filter

Ölnebel-  
abscheider

Geruchfilter

Absaugtische

Absauggebläse

Absaugarme

Filtertürme

Zentrale  
Absauganlagen

Rohrleitungs-  
systeme

Über uns

Wissens-  
wertes

## Tragbare Schweißrauchfilter SRF T-2 / SRF T-4



Tragbarer Schweißrauchfilter SRF T-2



Fahrbarer Schweißrauchfilter SRF T-4 für zwei Absaugstellen

### Einsatzbereiche

- » Zur Direktabsaugung an Schweißbrennern
- » Außenarbeiten, Montage oder Baustellen
- » Unlegierte und niedrig legierte Stähle



### Prüfzeichen (optional)

W3



SRFT-2

Gefahrstoffgeprüft  
Schweißrauch-  
abscheideklasse W3

### Sonderausführungen

- » Abluftstutzen
- » Sonderspannung
- » IFA-Prüfzeugnis W3 (SRF T-2) für hochlegierte Metalle
- » Aktivkohlefilter
- » Sonderlackierung



SRF T-2, Direktabsaugung an einem Schweißbrenner

### Zubehör



Schlitzdüse – Bestell-Nr. 94.741



Trichterdüse – Bestell-Nr. 94.740

### Besonderheiten

- » Leistungsstarke Saugturbine
- » Integrierte Druckluftreinigungsdüse
- » Abreinigbare Dauerfilterpatronen (Staubklasse M)

### Ihr Nutzen

- » Leistungsstarke Direktabsaugung an Schweißbrennern oder an Düsen
- » Tragbar und damit flexibel einsetzbar
- » Geringer Platzbedarf durch kompakte Bauform
- » Niedrige Betriebskosten durch abreinigbare Dauerfilterpatronen

Angaben je nach Geräteausführung

### Technische Daten

Schweißrauchfilter SRF		T-2*	T-4
Max. Luftvolumenstrom	m <sup>3</sup> /h	200	400
Anschluss-Durchmesser	mm	50	2 × 50
Max. Unterdruck	Pa	19.000	19.000
Anschluss-Spannung	V	230	230
Antriebsleistung	kW	1,1	2,2
Filterfläche	m <sup>2</sup>	0,8	1,6
Abmessungen (L/B/H)	mm	390 × 210 × 500	490 × 400 × 560
Gewicht	kg	15	27
Schallemission	dB(A)	66	78
<b>Bestell-Nr.</b>		<b>55.101</b>	<b>55.102</b>

\* in W3 geprüfter Ausführung lieferbar

**NEU**

## Mobiler Schweißrauchfilter *AIRBOX*

*Erhältlich  
über unsere  
Handelspartner!*



### Einsatzbereiche

- » Basisgerät zur Schweißrauchabsaugung
- » Sporadischer Betrieb
- » Optional: Lötrauchabsaugung

### Sonderausführungen

- » In Kürze: IFA-Prüfzeugnis W3 für hochlegierte Stähle

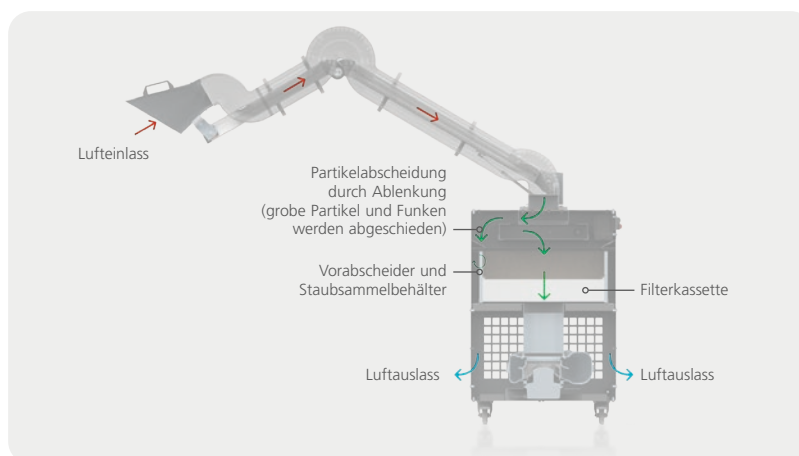

**ESTAPLUS**

### Besonderheiten

- » Hochwertige Filterkassette
- » Integrierter Prallabscheider zur Vorabscheidung grober und schwerer Partikel
- » Absaugarm mit außenliegender Trägerkonstruktion

### Ihr Nutzen

- » Flexible Raucherfassung
- » Mobil einsetzbar
- » Energieeffizienter Gerätebetrieb dank EC-Technologie
- » Geringer Platzbedarf durch kompakte Bauform
- » Einfache Staubentsorgung

Angaben je nach Geräteausführung

### Technische Daten

AIRBOX		
Max. Luftvolumenstrom	m <sup>3</sup> /h	1.00
Anschluss-Durchmesser	mm	140
Max. Unterdruck	Pa	1.350
Anschluss-Spannung	V	230
Antriebsleistung	kW	0,5
Filterfläche	m <sup>2</sup>	12
Abmessungen (L/B/H)	mm	794 × 690 × 1.130*
Gewicht	kg	100**
Schallemission	dB(A)	74
<b>Bestell-Nr.</b>		<b>55500</b>

\* Ohne Absaugarm / \*\* Mit Absaugarm

Entstauber

Industriesauger

Schweißrauch-  
filter

Önebel-  
abscheider

Geruchsfiler

Absaugtische

Absauggebläse

Absaugarme

Filtertürme

Zentrale  
Absauganlagen

Rohrleitungs-  
systeme

Über uns

Wissens-  
wertes

**NEU**

## Mobiler Schweißrauchfilter *DUSTOMAT 4*



DUSTOMAT 4



### Einsatzbereiche

- » Einzel- und Mehrplatzabsaugung in Industrie und Handwerk
- » Trockener, rieselfähiger, nicht brennbarer Schweißrauch
- » Zur Absaugung des Rauchs von Stahl mit Legierungsanteil von z. B. Nickel und Chrom  $\leq 30\%$  und hochlegierten Stählen (nach DIN EN ISO 15012-1-2005)

### Sonderausführungen

- » ATEX-Ausführung
- » Funkenvorabscheider (optional)
- » Ausführung mit Frequenzumrichter
- » Stationäre Ausführung
- » Sonderlackierung
- » Auch als ungeprüfte Variante für Schweißrauch erhältlich
- » Weitere Ausführungen auf Anfrage

**ESTA PLUS**

### Besonderheiten

- » Integrierter Prallabscheider zur Vorabscheidung grober und schwerer Partikel
- » Sensorik zur Volumenstromüberwachung und Leistungsregelung

### Ihr Nutzen

- » Starke Saugkraft in Verbindung mit hoher Mobilität
- » Innovatives Geräte-Design gewährleistet effiziente Luftstromführung, dadurch geringe Betriebskosten
- » Sehr niedriges Betriebsgeräusch, somit direkt im Arbeitsbereich aufstellbar
- » Fahrbare Staubsammelschublade für einfache Entsorgung
- » Neue Gehäusekonstruktion, gewährleistet geringe Stellfläche
- » Hohe Bedien- und Wartungsfreundlichkeit

Angaben je nach Geräteausführung

### Technische Daten

DUSTOMAT		4-10 W3	4-24 W3	4-24 W3 <i>ecopower</i>
Max. Luftvolumenstrom	m <sup>3</sup> /h	2.000	3.300	3.500
Anschluss-Durchmesser	mm	160	200	200
Max. Unterdruck	Pa	2.600	3.600	5.000
Anschluss-Spannung	V	400	400	400
Antriebsleistung	kW	2,2	4,0	5,5
Filterelemente	Stück	2	2	2
Filterfläche	m <sup>2</sup>	10	24	24
Staubsammelbehälter	l	90 (42*)	90 (42*)	90 (42*)
Abmessungen (L/B/H)	mm	1.460 × 935 × 1.440	1.660 × 935 × 1.640	1.660 × 935 × 1.640
Gewicht	kg	230	260	280
Schallemission	dB(A)	68	70	70
<b>Bestell-Nr.</b>				
Standardausführung		<b>09.733</b>	<b>09.763</b>	–
mit HEPA 14 Nachfilter		<b>Auf Anfrage</b>	–	–
<i>eco+</i>		<b>09.739</b>	<b>09.769</b>	<b>09.782</b>

\* mit Entsorgungskarton / Absaugarm separat erhältlich



## Stationäre Schweißrauchfilter **MOBEX F**

Auch in **eco+**-Ausführung erhältlich!



MOBEX F-60

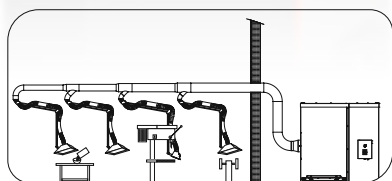

Die MOBEX-Serie kann mittels Rohrleitungen und Absaugarmen zur gleichzeitigen Absaugung an mehreren Arbeitsplätzen eingesetzt werden

### Einsatzbereiche

- » Einzel- oder Mehrplatz-Absaugung von Schweißrauch
- » Schweißen sämtlicher Metalle
- » Absaugung an Roboterschweißkabinen



Prüfzeichen (optional)

W3

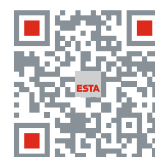

Produkt-Video

### Sonderausführungen/Zubehör

- » IFA-Prüfzeugnis W3 für hochlegierte Stähle
- » Sonderspannung
- » Abluftstutzen
- » **NEU** Rohrvorabscheider
- » Funkenvorabscheider
- » Löschorrüttung



MOBEX F-40 mit Absaugarm

### Technische Daten

**NEU**

MOBEX		F-40	F-60	F-80
Max. Luftvolumenstrom	m³/h	2.800	4.500	5.600
Anschluss-Durchmesser	mm	224	280	300
Max. Unterdruck	Pa	3.400	3.400	3.300
Anschluss-Spannung	V	400	400	400
Antriebsleistung	kW	3,0	4,0	4,0*
Filterelemente	Stück	2	3	4
Filterfläche	m²	28	42	56
Staubsammelbehälter	l	100 – 150 (2 x 38**)	100 – 150 (2 x 38**)	100 – 150 (2 x 38**)
Abmessungen (L/B/H)	mm	1.910 x 1.040 x 2.030***	2.030 x 1.040 x 2.030***	2.030 x 1.040 x 2.030***
Gewicht	kg	310	350	415
Schallemission	dB(A)	71	74	77
<b>Bestell-Nr.</b>				
Standard		<b>09.837</b>	<b>09.838</b>	–
mit Funkenvorabscheider		<b>09.837 FA</b>	<b>09.838 FA</b>	<b>09.853 FA</b>
Mit Prüfzeugnis W3		<b>09.835</b>	<b>09.836</b>	–
<b>eco+</b>		<b>09.848</b>	<b>09.849</b>	<b>09.853</b>

\* Anderes Flügelrad \*\* mit Staubammelkarton \*\*\* ohne Funkenvorabscheider

**ESTAPLUS**

### Besonderheiten

- » Gehäusekonstruktion aus leichten und stabilen Kunststoff-Paneelen
- » Jet-Pulse-Filterabreinigung
- » Vorabscheidesystem mit integriertem Prallblech am Rohgaseintritt

### Ihr Nutzen

- » Niedrige Betriebskosten durch abreinigbare Dauerfilter (Staubklasse M)
- » Lange Filterstandzeiten durch Vorabscheidesystem
- » Niedriges Betriebsgeräusch durch schallisoliertes Gehäuse
- » Geringer Platzbedarf durch kompakte Bauform
- » Einfache und staubfreie Entnahme des Sammelgutes mit verschließbaren Staubammelkartons

Angaben je nach Geräteausführung

Entstauber  
 Industriesauger  
 Schweißrauchfilter  
 Ölnebelabscheider  
 GeruchsfILTER  
 Absaugtische  
 Absauggehäuse  
 Absaugarme  
 Filtertürme  
 Zentrale Absauganlagen  
 Rohrleitungssysteme  
 Über uns  
 Wissenswertes

**NEU**

Stationäre Schweißrauchfilter

**MOBEX F eco<sup>+</sup>**



Die **eco<sup>+</sup>**-Serie vereint herausragende Absaug- und Filtrationsleistung mit einem Höchstmaß an Effizienz bei minimalen Betriebskosten. Dafür sorgt die neue **ESTA EasyControl Steuerung** in Kombination mit ausgefeilter Sensortechnik als auch der Einsatz von Frequenzumrichtern.

**MOBEX F eco<sup>+</sup>-Ausführung:**

- » ESTA EasyControl Steuerung
- » Frequenzumrichter für Ventilator-Motor
- » Programmierbare Zeitschaltuhr



**ESTA EasyControl** heißt die neu entwickelte Steuerung, die in Verbindung mit modernster Sensorik einen energieeffizienten Gerätebetrieb sicherstellt. Durch die Messung des aktuellen Volumenstroms und die vollautomatische Anpassung der Saugleistung an die jeweiligen Betriebsparameter, ergibt sich eine **Stromeinsparung von bis zu 50%** gegenüber einer herkömmlichen Differenzdrucksteuerung.

Jetzt kostenlos unseren  
Zubehörkatalog anfordern!

**07307 3409680-0**

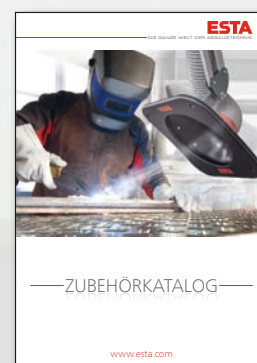

Oder ganz bequem in unserem

**ZUBEHÖRSHOP:**

**[www.esta.com/shop](http://www.esta.com/shop)**



## Modulare Schweißrauchfilter *DUSTMAC F*



DUSTMAC F

### Einsatzbereiche

- » Großanlagen mit mehreren Absaugstellen
- » Große Erfassungshauben oder Kabinen, z. B. an Roboterschweißanlagen
- » Alle Stahlarten



Prüfzeichen (optional)



### Sonderausführungen

- » IFA-Prüfzeugnis W3 für hochlegierte Stähle
- » **NEU** Rohrvorabscheider
- » ATEX-Ausführung
- » **Sonder-Schaltschrankserien**
- » Sonderlackierung



Absauganlage DUSTMAC F in der Chemie-Industrie

**ESTA PLUS**

### Besonderheiten

- » Schaltschrankserien Basic und Komfort
- » Jet-Pulse-Filterabreinigung
- » Abreinigbare Dauerfilterpatronen (Staubklasse M)

### Ihr Nutzen

- » Leistungsstarke Schweißrauch-Absaugung an mehreren Stellen, an Kabinen oder an großflächigen Hauben
- » Kundenspezifische Auslegung
- » Modular nachrüstbar
- » Niedrige Betriebskosten durch abreinigbare Dauerfilterpatronen

Angaben je nach Geräteausführung

### Technische Daten

DUSTMAC		F-42	F-84	F-84	F-126	F-189
Max. Luftvolumenstrom	m³/h	3.500	7.800	9.700	10.300	14.000
Ein-/Auslassdurchmesser	mm	224/300	280/400	315/450	355/500	450/560
Max. Unterdruck	Pa	2.600	3.800	3.800	4.400	4.800
Anschluss-Spannung	V	400	400	400	400	400
Antriebsleistung	kW	3,0	5,5	7,5	11,0	15,0
Filterfläche	m²	42	84	84	126	189
Anzahl der Patronen	Stück	2	4	4	6	9
Staubsammelbehälter	l	50	50	50	50	50
Abmessungen (B/T/H)	mm	1.300 × 1.039 × 3.250	1.400 × 1.350 × 3.410	1.400 × 1.350 × 3.410	1.820 × 1.450 × 3.860	1.850 × 1.900 × 3.910
Gewicht	kg	440	540	540	740	880
<b>Bestell-Nr.</b>		<b>663.042</b>	<b>663.084</b>	<b>663.085</b>	<b>663.126</b>	<b>663.189</b>

Entstauber

Industriesauger

Schweißrauchfilter

Ölnebelabscheider

Geruchsfilter

Absaugtische

Absauggebläse

Absaugarme

Filtertürme

Zentrale Absauganlagen

Rohrleitungssysteme

Über uns

Wissenswertes

# Ölnebelabscheider

Zur Absaugung von Öl- und Emulsionsnebel

---

OILMAC 400

---

OILMAC 800

---

OILMAC 1600

---

OILMAC 3000

---



## ***Einsatzbranchen***

- » Automobilindustrie
- » Flugzeugbau
- » Maschinenbau
- » Metallbau- und metallverarbeitende Industrie
- » Schiffsbau

## Ölnebelabscheider *OILMAC*



Ölnebelabscheider OILMAC 800

### Einsatzbereiche

- » Absaugung von Öl- und Emulsionsnebel, Minimal-schmierungsnebel und -rauch
- » Zum Auf- und Anbau an CNC-Maschinen



### Ideal für

- Aerosole
- Dämpfe
- Nebelpartikel

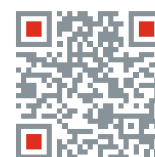

Produkt-Video

### Sonderausführungen/Zubehör

- » Sonderspannung
- » Abluftstutzen
- » Sonderlackierung
- » Fahrgestell (OILMAC 800/1600)



Schwenkbares Ventilatormodul



Schwenkbares Einlassmodul



OILMAC 800 auf einer Universal-Drehmaschine

**ESTAPLUS**

### Besonderheiten

- » Gebrauchsmustergeschütztes Gehäusekonzept erlaubt Filterwechsel ohne Werkzeug
- » Manuelle Abreinigung
- » Mechanische Filtration
- » Auch als Filtereinheit ohne Ventilator erhältlich

### Ihr Nutzen

- » Einfache Anbringung auf oder neben der betreffenden Bearbeitungsmaschine
- » In vier Leistungsstufen erhältlich
- » Kompakte Bauform
- » Mehrfachfiltersystem sorgt für hohen Abscheidegrad
- » Filterwechsel und Wartungsarbeiten ohne Werkzeug möglich

### Technische Daten

OILMAC		400	800	1600	3000
Max. Luftvolumenstrom	m <sup>3</sup> /h	420	840	1800	3300
Anschluss-Durchmesser	mm	150	200	250	300
Anschluss-Spannung	V	230	400	400	400
Antriebsleistung	kW	0,24	0,55	1,1	2,2
Abmessungen (L/B/H)	mm	640	1.140	1.270	1.790
		× 650	× 685	× 685	× 650
		× 510	× 475	× 805	× 1.265
Gewicht	kg	50	80	130	220
Schallemission	dB(A)	66	69	71	74
<b>Bestell-Nr.</b>					
Ausführung mit HEPA-Nachfilter		<b>56.200</b>	<b>56.201</b>	<b>56.202</b>	<b>56.203</b>
Ausführung mit Nachfilter aus Metallgestrick		–	<b>56.211</b>	<b>56.212</b>	<b>56.213</b>
Filtereinheit ohne Ventilator		–	<b>56.221</b>	<b>56.222</b>	<b>56.223</b>

Alle Geräte inklusive 5,0 m Siphonschlauch

## Funktionsprinzip dreistufiges Filtersystem

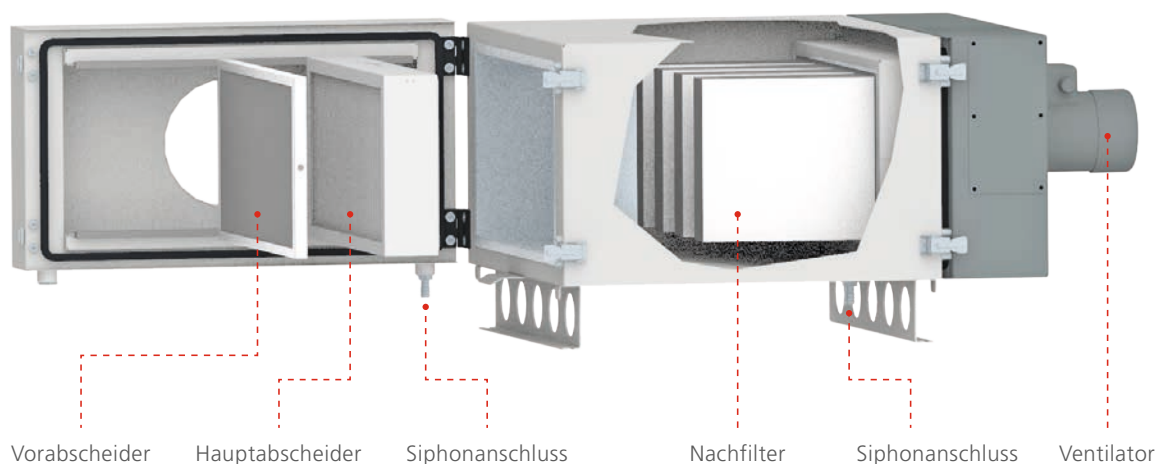

### Vorabscheider

Durch einen verschleißfreien, auswaschbaren Abscheider aus Metallgestrick wird bereits ein Großteil der Grob- und Feststoffpartikel abgeschieden.

### Hauptabscheider

Hauptabscheider. Die Filterkassette F9 ist ein mehrlagiger Speicherfilter. Abgeschiedene Aerosole können ablaufen, während die Partikel im Filtermaterial verbleiben. Diese Aerosole fließen dann durch die Schwerkraftwirkung nach unten ab und können über zwei Siphonanschlüsse abgelassen werden.

### Nachfilter

Die Restaerosole werden mit einer Abscheideleistung von 99,95% mittels eines HEPA H-13 Filters zurückgehalten. Dies erlaubt einen 100%igen Umluftbetrieb. Alternativ lässt sich auch ein Kombigestrick-Abscheider einsetzen.

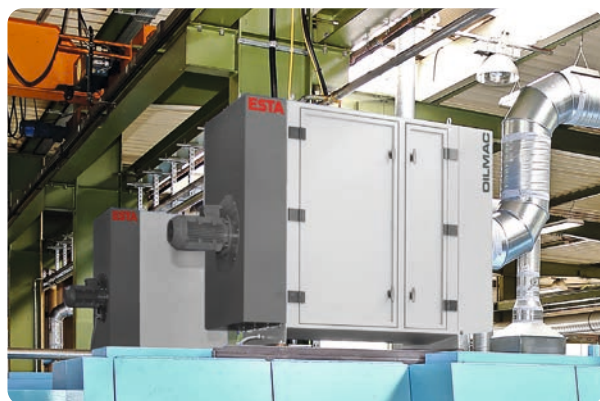

Kompaktes Gerät mit Aktivkohle  
zum Ausfiltern von Gerüchen und gasförmigen Schadstoffen

VACUMAT 1000

VACUMAT 2200



### Einsatzbranchen

- » Metallverarbeitende Industrie
- » Kunststoffindustrie
- » Chemische Industrie
- » Pharmaindustrie
- » Automobilindustrie
- » Textil-, Leder-, und Bekleidungsindustrie

Entstauber

Industriesauger

Schweißrauch-  
filter

Ölnebel-  
abscheider

GeruchsfILTER

Absaugtische

Absauggebläse

Absaugarme

Filtertürme

Zentrale  
Absauganlagen

Rohrleitungs-  
systeme

Über uns

Wissens-  
wertes

# Geruchsfilter

## Geruchsfilter VACUMAT

Auch in  
**ATEX**-Ausführung  
erhältlich!



VACUMAT 2200

### Einsatzbereiche

- » Zur Verbesserung der Raumluftqualität durch Reduzierung bzw. Beseitigung von Gerüchen und Gasen
- » Zur Adsorption gasförmiger Umweltschadstoffe
- » Zur Einzel- und Mehrplatzabsaugung



### Ideal für

- Gasförmige Geruchs- und Schadstoffe
- Geringfügige chemische Belastungen

### Sonderausführungen

- » **NEU** ATEX-Ausführung auf Anfrage
- » Stationäre Ausführung
- » Sonderlackierung
- » Weitere Ausführungen auf Anfrage

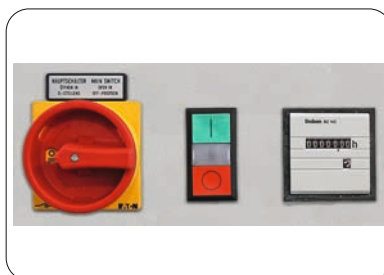

Bedienpanel mit Betriebsstundenzähler



Aktivkohlefilter



VACUMAT – Absaugen in einer Produktionshalle

**ESTA PLUS**

### Besonderheiten

- » Hauptfilter mit Aktivkohlegranulat zur wirkungsvollen Geruchsfiltration
- » Effektives Vorfiltersystem zur Abscheidung von groben Partikeln für lange Filterstandzeiten des Hauptfilters
- » Betriebsstundenzähler zur Überwachung der Filterstandzeit
- » Zum Anschluss an Absaugarm, Haube oder Rohrleitung
- » Fahrbare und platzsparende Bauform

### Ihr Nutzen

- » Leistungsstarkes 2-stufiges Filtersystem
  - » Niedriges Betriebsgeräusch
  - » Geringe Betriebskosten
- Angaben je nach Geräteausführung

### Technische Daten

VACUMAT		1000	2200
Max. Luftvolumenstrom	m <sup>3</sup> /h	1.010	2.250
Max. Unterdruck	Pa	1.250	2.550
Anschluss-Durchmesser	mm	150	200
Antriebsleistung	V	400	400
Motor	kW	1.1	2.2
Masse Aktivkohle	kg	25	25
Abmessungen (L/B/H)	mm	1.050 × 800 × 1.330	1.050 × 800 × 1.330
Gewicht	kg	215	218
Schallemission	dB(A)	62	71
<b>Bestell-Nr.</b>		<b>07100</b>	<b>07220</b>



Schweiß- und Schleiftische –  
zum Anschluss an mobile oder stationäre Absauganlagen

A 880 bis A 2080

360°-Absaugtisch **NEU**

Brennschneidtisch **NEU**



#### Einsatzbranchen

- » Automobilindustrie
- » Fahrzeugbau
- » Flugzeugbau
- » Kunststoffindustrie
- » Maschinenbau
- » Metallindustrie
- » Schiffsbau
- » Steinindustrie

Entstauber

Industriesauger

Schweißrauch-  
filter

Ölnebel-  
abscheider

Geruchsfilter

Absaugtische

Absaugebläse

Absaugarme

Filtertürme

Zentrale  
Absauganlagen

Rohrleitungs-  
systeme

Über uns

Wissens-  
wertes

# Absaugtische

## Schweiß- und Schleiftische *Baureihe A*



Arbeits-tisch für Schweißen und Schleifen



Schweiß-tisch mit Seitenverkleidung und Rückwand

### Einsatzbereiche

- » Zum Anschluss an Ventilator oder Absauganlage
- » Arbeitstisch zum Schweißen, Schleifen, Entgraten von Metallteilen
- » Auch für andere Anwendungen einsetzbar (z. B. Kunststoffbearbeitung, Klebearbeiten)



### Ideal für

- Metallstaub
- Schweißrauch
- Kunststoffspäne
- Dämpfe
- CFK-/GFK-Stäube
- Rauche
- Mineralische Stäube
- Betonstaub



Integrierte Grobschmutzsammelschublade



Aufgeklapptes Seitenteil für größere Werkstücke

**ESTA**PLUS

### Besonderheiten

- » Verzinkter Gitterrost
- » Höhenverstellbar ( $\pm 100$  mm)
- » Schublade für Grobschmutz
- » Variable Ansaugstutzen (rechts oder links)

### Ihr Nutzen

- » Absaugung direkt am Arbeitsplatz
- » Kompaktlösung
- » Große Knie- und Beinfreiheit
- » Stabiles Stahlblechgehäuse
- » Variabel einsetzbar
- » Einfache Entsorgung von Grobschmutz

Angaben je nach Geräteausführung



## Schweiß- und Schleiftische *Baureihe A*



### Sonderausführungen/Zubehör

- » Höhenverstellbar
- » Seitenverkleidung klappbar
- » Rückwandabsaugung
- » Deckel für optimale Luftführung
- » Beleuchtung im Deckel
- » Fahrbare Ausführung
- » Ausführung mit T-Stahlrost, GFK-Lattenrost oder Holzlattenrost
- » Kundenspezifische Abmessungen
- » Drehteller zum Aufsetzen auf den Rost
- » Verstärkungsplatte für Schraubstockbefestigung

### Technische Daten

Schweiß- und Schleiftisch ohne Ventilator		A 880	A 1280	A 1680	A 2080
Arbeitsfläche (L/B)	mm	800 x 700	1.200 x 700	1.600 x 700	2.000 x 700
Anschluss-Durchmesser	mm	160	160	200	200
Abmessungen (L/B/H) (Standard-Ausführung)	mm	880 x 840 x 800	1.280 x 840 x 800	1.680 x 840 x 800	2.080 x 840 x 800
Abmessungen (L/B/H) (mit Seitenverkleidung/ Rückwandabsaugung)	mm	880 x 840 x 1.600	1.280 x 840 x 1.600	1.680 x 840 x 1.600	2.080 x 840 x 1.600
<b>Bestell-Nr.</b>					
Standard		44.010	44.020	44.030	44.040
mit Seitenverkleidung		44.011	44.021	44.031	44.041
mit Rückwandabsaugung		44.012	44.022	44.032	44.042

**NEU**

## Schweiß- und Schleiftische 360°-Absaugtisch



### Einsatzbereiche

- » Zum Anschluss an Ventilator oder Absauganlage
- » Zum Schleifen, Schweißen, Entgraten von Metallteilen
- » Für weitere Anwendungen einsetzbar



### Ideal für

- Metallstaub
- Schweißrauch
- Kunststoffspäne
- Dämpfe
- CFK-/GFK-Stäube
- Mineralische Stäube
- Betonstaub

### Sonderausführung / Zubehör

- » Stufenlose, elektrische Höhenverstellung (980 bis 1.180 mm)
- » Gitterrost oder Schraubstock
- » Magnetische Schutzbacken
- » Beleuchtung
- » Individuelles Podest
- » ATEX-Konform
- » Haube
- » Geräteauflage



Saugdüse im Frontbereich

**ESTAPLUS**

### Besonderheiten

- » Seitenverkleidung klappbar (ohne Haube)
- » Werkstück von allen Seiten zugänglich (bis zu 360°)
- » Maximale Werkstückbreite: 900 mm (bei geschlossenen Wänden)
- » Benötigt ca. 2.500 m<sup>3</sup>/h Luftmenge
- » Saugdüse im Frontbereich
- » Einstellbarer Endanschlag

### Ihr Nutzen

- » Mehr Effizienz bei der Bearbeitung von Werkstücken
- » Zeitersparnis durch weniger Umspann-Schritte und Prozessverkürzung durch kürzere Taktzeiten
- » Höchste Ergonomie für Mitarbeiter
- » Geringere Verschmutzung des Arbeitsplatzes
- » Optimierter Arbeitsschutz

Angaben je nach Geräteausführung

### Standard-Absaugtisch



1. Einspannen



2. Einspannen



3. Einspannen



4. Einspannen



### 360°-Absaugtisch



**Nur 1x einspannen!**

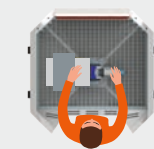
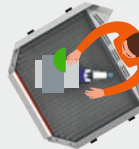
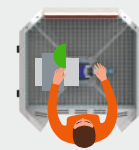

### Technische Daten

#### 360°-Absaugtisch

Anschluss-Durchmesser	mm	250
Abmessungen (B/H/T) ohne Haube	mm	1.000 × 1.140 × 970
Abmessungen (B/H/T) mit Haube	mm	1.000 × 1.400 × 970
Gewicht	kg	160

**Bestell-Nr. 44050**

**NEU**

## Schweiß- und Schleiftische *Brennschneidisch*



### Einsatzbereich

- » Brennschneidisch mit Wasserwannen für Trenn- und Plasmaschneidvorgänge



### Ideal für

Alle mechanischen und thermischen Trenn- und Schneidprozesse

### Sonderausführung

- » Sonderlackierung



Flacheisenauflage und Wasserwannen

**ESTAPLUS**

### Besonderheiten

- » Wasserwannen als Material- und Funkenvorabscheider
- » Mehrfache Umlenkung des Luftstroms zur Verringerung der Gefahr durch Funkenflug
- » Flacheisenauflage und Wasserwannen leicht entnehmbar
- » Revisionsöffnung zur Reinigung des Innengehäuses

### Ihr Nutzen

- » Absaugung direkt am Arbeitsplatz
- » Kompaktlösung
- » Schutz vor schädlichen Partikeln und Rauchen, die beim thermischen Trennen entstehen
- » Einfach Entsorgung von Grobschmutz und Schlamm Schlacken über die Wasserwannen

Angaben je nach Geräteausführung

### Technische Daten

Brennschneidisch		
Arbeitsfläche (L/T)	mm	1.100 × 1.100
Arbeitshöhe min./max.	mm	880 / 950
Anschluss-Durchmesser	mm	200
Abmessungen (L/B/H)	mm	1.104 × 1.100 × 900
Gewicht	kg	135
Zul. Ladegewicht Sammelgut	kg	200
<b>Bestell-Nr.</b>		<b>30013805</b>

Entstauber

Industriesauger

Schweißrauchfilter

Ölnebelabscheider

GeruchsfILTER

Absaugtische

Absauggebläse

Absaugarme

Filtertürme

Zentrale Absauganlagen

Rohrleitungssysteme

Über uns

Wissenswertes

# Absauggebläse

Zur einfachen und volumenstarken Absaugung von Rauch und Staub

RG-100 bis RG-800

RG mit Absaugarm

RG fahrbar



## ***Einsatzbranchen***

- » Bauindustrie
- » Chemische Betriebe
- » Druckereien
- » Flockindustrie
- » Gebäudereinigungsbetriebe
- » Handel und Gewerbe
- » Handwerksbetriebe aller Branchen
- » Kfz-Werkstätten
- » Maschinenbau
- » Natur- und Kunststein-Bearbeitung (Steinmetze)
- » Papierindustrie
- » Schreinereien
- » Textilindustrie
- » Verkehrsbetriebe

## Einführung und Produktüberblick

### Einführung

Die Absauggebläse der **RG-Baureihe** umfassen Mitteldruckventilatoren in strömungstechnisch optimal ausgelegter Form für eine Vielzahl von Anwendungen im Um- oder Abluftbetrieb.

### Produktüberblick

ESTA Absauggebläse **RG-100 bis RG-800** in radialer Ausführung sorgen für Luftvolumenstrom und Unterdruck im Mitteldruckbereich. Sie dienen dazu, Rauchgase von der Absaugstelle über eine Saugleitung zur Filtereinheit, welche die abgesaugten Partikel abscheidet oder ohne Filterung ins Freie zu leiten.

**Absauggebläse RG mit Absaugarm** sind eine kostengünstige und effektive Art der Absaugung. Der Staub oder Rauch wird mittels eines Gebläses über den Absaugarm erfasst und ohne Filtrierung in den gewünschten Bereich (i. d. R. ins Freie) geleitet. Sinn und Zweck ist es, die Abluft an einen anderen Ort innerhalb oder außerhalb des Gebäudes zu transportieren.

Die **Absaugereinheit RG mit Kugelgelenk-Absaugarm** ist mit einer Befestigungskonsole zur Decken- oder Wandmontage ausgerüstet. Der Absaugarm mit ovaler Haube hat eine Länge von zwei oder drei Metern.

Die **fahrbaren RG-Absaugereinheiten** bieten eine einfache, aber zugleich wirkungsvolle und günstige Lösung zur Staubabsaugung an wechselnden Arbeitsplätzen. Die Geräte sind in drei Leistungsstärken mit Filtersack oder Filterpatrone für den Umluftbetrieb lieferbar.

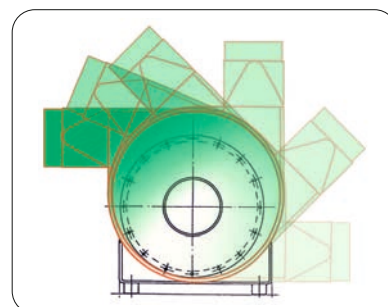

Der Ausblasstutzen kann schrittweise in die gewünschte Position gebracht werden (bis einschließlich RG 300).

# Absauggebläse

## Absauggebläse RG-100 bis RG-800



Absauggebläse RG-300



Absauggebläse RG-400

### Einsatzbereiche

- » Einzel- und Mehrplatzabsaugung von Staub, Rauch und Dämpfen in Industrie und Handwerk
- » In Kombination mit Filtereinheiten
- » Für den Abluftbetrieb ohne Filtration
- » Zum Anschluss an Erfassungselemente

### Sonderausführungen

- » Wechselstrom für RG-100 und RG-200
- » Edelstahl (V2A) in der Lebensmittelindustrie
- » Motor links montiert
- » Ausblasstutzen variabel
- » Zündquellenfrei



### Ideal für

- Stäube
- Gase
- Gerüche
- Rauchgase



RG-300 zur Bodenmontage

### Technische Daten

RG		100	200	300
Max. Luftvolumenstrom	m³/h	1.000	2.000	3.000
Ein-/Auslass-Durchmesser	mm	100	150	180
Max. Unterdruck	Pa	1.400	1.600	2.300
Anschluss-Spannung	V	400	400	400
Antriebsleistung	kW	0,55	1,1	2,2
Abmessungen RG (L/B/H)	mm	535×450×480	595×520×555	640×535×610
Schallemission	dB(A)	80	82	84
<b>Bestell-Nr.</b>		<b>01.011</b>	<b>01.021</b>	<b>01.031</b>

### Technische Daten

RG		400	500	600	700	800
Max. Luftvolumenstrom	m³/h	3.200	4.000	5.500	7.000	8.000
Ein-/Auslass-Durchmesser	mm	250/315	250/315	315/355	315/400	355/400
Max. Unterdruck	Pa	3.150	3.400	3.500	3.400	3.950
Anschluss-Spannung	V	400	400	400	400	400
Antriebsleistung	kW	3,0	4,0	5,5	5,5	7,5
Abmessungen RG (B/T/H)	mm	711 × 700 × 1.012	711 × 700 × 1.012	737 × 700 × 1.062	762 × 700 × 1.062	820 × 1.000 × 1.198
Schallemission	dB(A)	84	84	84	83	84
<b>Bestell-Nr.</b>		<b>01.441</b>	<b>01.451</b>	<b>01.461</b>	<b>01.471</b>	<b>01.481</b>

**ESTA PLUS**

### Ihr Nutzen

- » Hohe Leistung
- » Robuste Verarbeitung
- » Niedrige Betriebskosten
- » Breites Einsatzspektrum
- » Geringer Platzbedarf durch kompakte Bauform

Angaben je nach Geräteausführung

Weitere Größen/Leistungen auf Anfrage. Geräte werden ohne Motorschutzschalter geliefert.



## Absaugeinheit RG mit Absaugarm



Absaugeinheit RG-300 / Absaugarme

### Einsatzbereiche

- » Einzel- und Mehrplatzabsaugung in Industrie und Handwerk
- » Direkte Erfassung von Rauchen, Gasen und Dämpfen über einen Absaugarm
- » Für den Abluftbetrieb ohne Filtration



### Ideal für

- Schweißrauch
- Löt Rauch
- Stäube
- Dämpfe



Absaugeinheit RG-200 mit 3,0m Absaugarm

**ESTA PLUS**

### Besonderheit

- » Wechselstrom für RG-100 und RG-200 (Sonderausführung)

### Ihr Nutzen

- » Komplettlösung aus Absauggebläse RG und Absaugarm
- » Direkte Erfassung mit hoher Absaugleistung
- » Einfach und effizient
- » Verschiedene Leistungsstärken
- » Geringer Platzbedarf durch kompakte Bauform

Angaben je nach Geräteausführung

### Technische Daten

Absaugeinheit (RG mit Absaugarm)		RG-100	RG-200	RG-300
Max. Luftvolumenstrom	m³/h	1.000	2.000	3.000
Anschluss-Durchmesser	mm	100	150	180
Max. Unterdruck	Pa	1.400	1.600	2.300
Anschluss-Spannung	V	400	400	400
Antriebsleistung	kW	0,55	1,1	2,2
Abmessungen RG (L/B/H)	mm	400 × 550 × 500	490 × 600 × 550	540 × 630 × 600
Schallemission	dB(A)	80	82	84
<b>Bestell-Nr.</b>				
mit Absaugarm, 2,0 m		<b>01.111</b>	<b>01.123</b>	–
mit Absaugarm, 3,0 m		–	<b>01.121</b>	<b>01.131</b>
mit Absaugarm, 4,0 m		–	<b>01.122</b>	–

# Absauggebläse

Absaugeinheit

## RG mit Kugelgelenk-Absaugarm



Absaugeinheit RG-200/Kugelgelenk-Absaugarm

### Einsatzbereiche

- » Einzel- und Mehrplatzabsaugung in Industrie und Handwerk
- » Direkte Erfassung von Rauchen, Gasen und Dämpfen über einen Kugelgelenk-Absaugarm
- » Für den Abluftbetrieb ohne Filtration



### Ideal für

- Schweißrauch
- Dämpfe
- Geruchsstoffe



RG-200 mit Kugelgelenk-Absaugarm

**ESTA PLUS**

### Besonderheiten

- » Wechselstrom für RG-100 und RG-200 (Sonderausführung)
- » Befestigungskonsole zur Wand-/Deckenmontage im Lieferumfang enthalten

### Ihr Nutzen

- » Komplettlösung aus Absauggebläse RG und Kugelgelenk-Absaugarm
- » Direkte Erfassung mit hoher Absaugleistung
- » Geringer Platzbedarf durch kompakte Bauform
- » Leichte Handhabung

Angaben je nach Geräteausführung

### Technische Daten

Absaugeinheit (RG mit Absaugarm)		RG-200
Max. Luftvolumenstrom	m <sup>3</sup> /h	2.000
Anschluss-Durchmesser	mm	150
Max. Unterdruck	Pa	1.600
Anschluss-Spannung	V	230/400
Antriebsleistung	kW	1,1
Abmessungen RG (L/B/H)	mm	400 × 600 × 550
Schallemission	dB(A)	82
<b>Bestell-Nr.</b>		
mit Absaugarm, 3,0 m		<b>01.121D</b>
mit Absaugarm, 4,0 m		<b>01.122D</b>

## Fahrbare Absaugereinheit RG mit Staubfiltersack



Fahrbare Absaugereinheit RG-300 mit Staubfiltersack

### Einsatzbereiche

- » Fahrbares Filtersystem für Stäube
- » Zum Anschluss an Bearbeitungsmaschinen
- » Einzel- und Mehrplatzabsaugung in Industrie und Handwerk



### Ideal für

- Kunststoffstaub
- Metallstaub

### Sonderausführungen

- » Wechselstrom für RG-100 und RG-200
- » Wandkonsole



Wandhalterung mit Zykloneinrichtung

**ESTAPLUS**

### Besonderheit

- » Mit Staubfiltersack oder Dauerpatrone lieferbar

### Ihr Nutzen

- » Einfaches und effektives Filtersystem
  - » Mobilgerät für den flexiblen Einsatz
  - » Universell einsetzbar
- Angaben je nach Geräteausführung

### Technische Daten

Absaugereinheit, fahrbar		RG-100	RG-200	RG-300
Max. Luftvolumenstrom	m³/h	1.000	2.000	3.000
Anschluss-Durchmesser	mm	100	150	180
Max. Unterdruck	Pa	1.400	1.600	2.300
Anschluss-Spannung	V	400	400	400
Antriebsleistung	kW	0,55	1,1	2,2
Abmessungen (L/B/H)	mm	400 × 550 × 500	490 × 600 × 550	540 × 630 × 600
Schallemission	dB(A)	80	82	84
<b>Bestell-Nr.</b>				
mit Staubfiltersack		<b>04.011</b>	<b>04.021</b>	<b>04.031</b>
mit Filterpatrone		<b>04.111</b>	<b>04.121</b>	<b>04.131</b>
<b>Wandhalterung</b>				
mit Staubfiltersack		<b>08.011</b>	<b>08.021</b>	<b>08.031</b>
mit Filterpatrone		<b>08.111</b>	<b>08.121</b>	<b>08.131</b>

Alle Absaugereinheiten einschließlich 3 m Saugschlauch

Entstauber

Industriesauger

Schweißrauchfilter

Ölnebelabscheider

GeruchsfILTER

Absaugische

Absauggebläse

Absaugarme

Filtertürme

Zentrale Absauganlagen

Rohrleitungssysteme

Über uns

Wissenswertes

# Absaugarme

Punktgenaue, effektive Erfassung von Rauch und Staub

Mit Düsenhaube

Mit Effizienzhaube

Mit quadratischer Haube

Kugelgelenk-Absaugarme

Labor-Absaugarm



## **Einsatzbranchen**

- » Bauindustrie
- » Chemische Betriebe
- » Druckereien
- » Flockindustrie
- » Gebäudereinigungsbetriebe
- » Handel und Gewerbe
- » Handwerksbetriebe aller Branchen
- » Kfz-Werkstätten
- » Kunststoffindustrie
- » Maschinenbau
- » Metallindustrie
- » Natur- und Kunststein-Bearbeitung (Steinmetze)
- » Papierindustrie
- » Schreinereien
- » Textilindustrie
- » Verkehrsbetriebe

## **Prüfzeichen**



## Einführung und Produktüberblick



### Einführung

ESTA Absaugarme sind die beste Lösung zur flexiblen und punktgenauen Erfassung von Stäuben, Rauchgasen oder Dämpfen. Gasdruckfedern stellen sicher, dass die Absaugarme innerhalb ihrer Reichweite leicht in jede gewünschte Position gebracht werden können. Dies bewirkt, dass die Saugleistung Ihres Absauggerätes auch an der Erfassungsstelle ankommt. Denn die stärkste Absauganlage mit den besten Filtern nützt nichts, wenn die staubhaltige Luft nicht ins Gerät gelangt.

ESTA Absaugarme sind daher die ideale Ergänzung überall dort, wo manuelle Arbeiten verrichtet werden oder Maschinen ohne Anschlussstutzen für eine Rohrleitung im Einsatz sind. Absaugarm und Absauganlage müssen lufttechnisch passend aufeinander abgestimmt sein. Hierfür bietet ESTA ein breites Sortiment an Absaugarmen mit unterschiedlichen Durchmessern und Längen.

Die hohe Flexibilität, die spielend leichte Handhabung und das außenliegende Tragegestänge bieten die bestmögliche Effizienz. Die hochwertige Verarbeitung tut ein Übriges für die Langlebigkeit der ESTA Absaugarme.

Eine Vielzahl passender Erfassungshauben sowie ATEX- oder VA-Ausführung, stehen ebenfalls zur Verfügung.



Besuchen Sie unseren **Zubehörshop**  
und bestellen Sie ESTA Absaugarme einfach und bequem online  
[www.esta.com/shop](http://www.esta.com/shop)

Entstauber

Industriesauger

Schweißrauch-  
filter

Ölnebel-  
abscheider

Geruchfilter

Absaugtische

Absauggehäuse

**Absaugarme**

Filtertürme

Zentrale  
Absauganlagen

Rohrleitungs-  
systeme

Über uns

Wissens-  
wertes

## Absaugarme Düsenhaube



Absaugarm mit Düsenhaube

### Einsatzbereiche

- » Zur punktgenauen Erfassung von Rauch und Staub
- » Einzel- und Mehrplatzabsaugung in Industrie und Handwerk
- » Zum Anschluss an Absauggerät oder Rohrleitung



### Ideal für

- Rauchgase
- Dämpfe
- Stäube
- Späne



Absaugarme an einem Schweißplatz

### Befestigungsmöglichkeiten

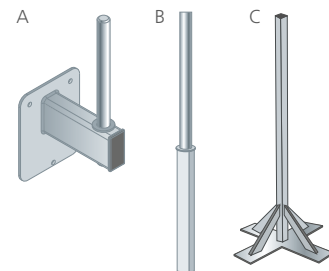

- A Wandkonsole (Standardausführung bei Lieferung)
- B Standrohr (zum Einstellen in eine geeignete Haltevorrichtung an der Maschine oder am Absauggerät)
- C Bodenstandvorrichtung, Höhe 1.000 mm, für Absaugarm mit Standrohr

## ESTAPLUS

### Besonderheiten

- » Außenliegende Trägerkonstruktion
- » Luftstrom im Innern wird nicht behindert
- » Gasdruckfedern für leichte Beweglichkeit
- » Optional: Drossel- und Absperrklappen zur Regulierung der Saugluft erhältlich
- » Optional: Einbau einer Beleuchtung möglich
- » Optional: ATEX-Ausführung

### Ihr Nutzen

- » Große Auswahl an Durchmessern und Größen
- » Hohe Flexibilität
- » Leichte Handhabung
- » Punktgenaue Erfassung

Angaben je nach Geräteausführung

### Technische Daten

#### Absaugarme mit Düsenhaube

	Ø 50	Ø 70	Ø 80	Ø 100	Ø 125	Ø 140	Ø 150	Ø 160	Ø 180	Ø 200
<b>Länge / Bestell-Nr.</b>										
1.500 mm	50.152	70.152	80.152	10.152	12.152	14.152	15.152	16.152	18.152	–
2.000 mm	50.202	70.202	80.202	10.202	12.202	14.202	15.202	16.202	18.202	20.202
3.000 mm	50.302	70.302	80.302	10.302	12.302	14.302	15.302	16.302	18.302	20.302
4.000 mm	–	–	–	10.4024	12.4024	14.4024	15.4024	16.4024	–	–
4.000 mm <sup>1)</sup>	–	–	–	10.402	12.402	14.402	15.402	16.402	18.402	20.402
5.000 mm <sup>1)</sup>	–	–	–	10.502	12.502	14.502	15.502	16.502	18.502	20.502
6.000 mm <sup>2)</sup>	–	–	–	10.602	12.602	14.602	15.602	16.602	18.602	20.602
8.000 mm <sup>3)</sup>	–	–	–	10.8024	12.8024	14.8024	15.8024	16.8024	–	–

<sup>1)</sup>inkl. 2,0m Ausleger / <sup>2)</sup>inkl. 3,0m Ausleger / <sup>3)</sup>inkl. 4,0m Ausleger

## Absaugarme Effizienzhaube



Absaugarm mit Effizienzhaube

Vergößerung des Erfassungsbereichs von **bis zu 30%**

### Einsatzbereiche

- » Zur punktgenauen Erfassung von Rauch und Staub
- » Einzel- und Mehrplatzabsaugung in Industrie und Handwerk
- » Zum Anschluss an Absauggerät oder Rohrleitung



### Ideal für

- Rauchgase
- Dämpfe
- Stäube
- Späne

### Befestigungsmöglichkeiten

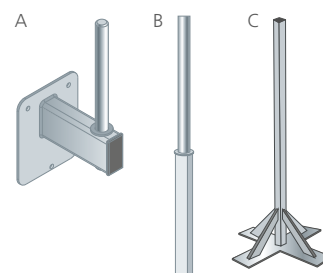

A Wandkonsole  
(Standardausführung bei Lieferung)

B Standrohr (zum Einstellen in eine geeignete Haltevorrichtung an der Maschine oder am Absauggerät)

C Bodenstandvorrichtung, Höhe 1.000 mm, für Absaugarm mit Standrohr

**ESTAPLUS**

### Besonderheiten

- » Außenliegende Trägerkonstruktion
- » Luftstrom im Innern wird nicht behindert
- » Gasdruckfedern für leichte Beweglichkeit
- » Optional: Drossel- und Absperrklappen zur Regulierung der Saugluft erhältlich
- » Optional: Einbau einer Beleuchtung möglich

### Ihr Nutzen

- » Hohe Flexibilität
- » Leichte Handhabung
- » Punktgenaue Erfassung

Angaben je nach Geräteausführung

### Technische Daten

#### Absaugarme mit Effizienzhaube

Ø 140

#### Länge / Bestell-Nr.

1.500 mm	<b>14.154</b>
2.000 mm	<b>14.204</b>
3.000 mm	<b>14.304</b>
4.000 mm <sup>1)</sup>	<b>14.404</b>
5.000 mm <sup>1)</sup>	<b>14.504</b>
6.000 mm <sup>2)</sup>	<b>14.604</b>

<sup>1)</sup>inkl. 2,0m Ausleger / <sup>2)</sup>inkl. 3,0m Ausleger

## Absaugarme Quadratische Haube



Absaugarm mit quadratischer Haube

### Einsatzbereiche

- » Zur großflächigen Erfassung von Staub und Rauch
- » Einzel- und Mehrplatzabsaugung in Industrie und Handwerk
- » Anschluss an Absauggerät oder Rohrleitungen



### Ideal für

- Rauchgase
- Dämpfe
- Stäube



Quadratische Haube mit Prallblech an einer Wiegestation

### ESTAPLUS

#### Besonderheiten

- » Außenliegende Trägerkonstruktion
- » Luftstrom im Innern wird nicht behindert
- » Gasdruckfedern für leichte Beweglichkeit
- » Optional: Drossel- und Absperrklappen zur Regulierung der Saugluft erhältlich
- » Optional: ATEX-Ausführung

#### Ihr Nutzen

- » Großer Erfassungsbereich
- » Leichte Handhabung
- » Hohe Flexibilität

Angaben je nach Geräteausführung

#### Technische Daten

##### Absaugarm mit quadratischer Haube

	Ø 100	Ø 125	Ø 140	Ø 150	Ø 160	Ø 180
Haube: 500 x 500 mm	✓	✓	-	-	-	-
Haube: 600 x 600 mm	-	-	✓	✓	✓	✓
<b>Länge / Bestell-Nr.</b>						
1.500 mm	10.153	12.153	14.153	15.153	16.153	18.153
2.000 mm	10.203	12.203	14.203	15.203	16.203	18.203
3.000 mm	10.303	12.303	14.303	15.303	16.303	18.303
4.000 mm	10.4034	12.4034	14.4034	15.4034	16.4034	-
4.000 mm <sup>1)</sup>	10.403	12.403	14.403	15.403	16.403	18.403
5.000 mm <sup>1)</sup>	10.503	12.503	14.503	15.503	16.503	18.503
6.000 mm <sup>2)</sup>	10.603	12.603	14.603	15.603	16.603	18.603
8.000 mm <sup>3)</sup>	10.8034	12.8034	14.8034	15.8034	16.8034	-

<sup>1)</sup> inkl. 2,0m Ausleger / <sup>2)</sup> inkl. 3,0m Ausleger / <sup>3)</sup> inkl. 4,0m Ausleger



## Kugelgelenk-Absaugarme



Kugelgelenk-Absaugarm

### Einsatzbereiche

- » Zur flexiblen Erfassung von Rauch
- » Einzel- und Mehrplatzabsaugung in Industrie und Handwerk
- » Anschluss an Gebläse, Absauggerät oder Rohrleitungen



### Ideal für

- Schweißrauch
- Dämpfe



Kugelgelenk-Absaugarm im Einsatz

**ESTA PLUS**

### Besonderheiten

- » Schwenkbereich:
  - 360° Deckenmontage
  - 180° Wandmontage
- » Außenliegende Trägerkonstruktion
- » Luftstrom im Innern wird nicht behindert
- » Gasdruckfedern für leichte Beweglichkeit
- » Optional: Drossel- und Absperrklappen zur Regulierung der Saugluft
- » Optional: Einbau einer Beleuchtung
- » Optional: ATEX-Ausführung

### Ihr Nutzen

- » Geringer Pflegeaufwand
- » Zur Decken- und Wandmontage
- » Leichte Handhabung
- » Großer Arbeitsbereich

Angaben je nach Geräteausführung

### Technische Daten

#### Kugelgelenk-Absaugarm mit Düsenhaube

	Ø 80	Ø 100	Ø 125	Ø 140	Ø 150	Ø 160	Ø 180
<b>Länge / Bestell-Nr.</b>							
2.000 mm	80.202D	10.202D	12.202D	14.202D	15.202D	16.202D	18.202D
3.000 mm	80.302D	10.302D	12.302D	14.302D	15.302D	16.302D	18.302D
4.000 mm	-	10.402D	12.402D	14.402D	15.402D	16.402D	18.402D

#### Kugelgelenk-Absaugarm mit quadratischer Haube

Länge / Bestell-Nr.							
2.000 mm	-	10.203D	12.203D	14.203D	15.203D	16.203D	18.203D
3.000 mm	-	10.303D	12.303D	14.303D	15.303D	16.303D	18.303D
4.000 mm	-	10.403D	12.403D	14.403D	15.403D	16.403D	18.403D

## Labor-Absaugarm 50 D



Labor-Absaugarm 50 D

### Einsatzbereiche

- » Einzel- und Zentralabsaugung in Labs, Industrie und Handwerk
- » Zur punktgenauen Erfassung von Feinstäuben und Rauchgasen
- » Dentallabors

### Ideal für

- Lötrauch
- Stäube
- Geruchsstoffe
- Dämpfe



Mehrere Absaugarme für die Absaugung von Lötrauch

### ESTA PLUS

#### Besonderheiten

- » Mit Saugkraftregulierung
- » Befestigungsmöglichkeiten an der Wand, auf Tischen und auf Platten
- » Abhängung von der Decke mit spezieller Vorrichtung möglich
- » Sechs verschiedene Auffanghauben lieferbar
- » Optional: Einbau einer Beleuchtung

#### Ihr Nutzen

- » Punktgenaue Erfassung
- » Platzsparend
- » Auffanghauben für jeden Anwendungsfall
- » Einfache Handhabung

Angaben je nach Geräteausführung



Auffanghaube mit Rundöffnung und Beleuchtung



Luftstromdrosselventil zur Regulierung der Saugkraft

### Technische Daten

<b>Labor-Absaugarm inkl. Tischbefestigung</b>		<b>50 D</b>
Gesamtausladung	mm	<b>900</b>
<b>Bestell-Nr.</b>		<b>50.080</b>

Filterturm-Serie zur Verbesserung der Raumluftqualität

FILTOWER F – für Rauchgase

FILTOWER D – für Stäube

FILTOWER L – für Öl- und Emulsionsnebel

FILTOWER *eco*<sup>+</sup> / 4.0 / *ecotemp*



#### Einsatzbranchen

- » Automobilindustrie
- » Chemische Industrie
- » Fahrzeugbau
- » Flugzeugbau
- » Kunststoffindustrie
- » Lebensmittelindustrie
- » Maschinenbau
- » Metallverarbeitende Industrie
- » Modellbau
- » Pharmaindustrie
- » Stahlbau



## FILTOWER



**3** Verschiedene Anwendungen

**FILTOWER-F** – Schweißrauch  
**FILTOWER-D** – Staub  
**FILTOWER-L** – Öl- & Emulsionsnebel

**4** Verschiedene Leistungsstufen

**FILTOWER- 50** – 5.600 m<sup>3</sup>/h  
**FILTOWER- 100** – 12.000 m<sup>3</sup>/h  
**FILTOWER- 160** – 17.000 m<sup>3</sup>/h  
**FILTOWER- 200** – 22.000 m<sup>3</sup>/h

*Bis zu 70% Heizkosteneinsparung!*

### ESTAPLUS

#### Besonderheiten

- » Regelbarer, energiesparender Anlagenbetrieb dank hocheffizienter EC-Technologie
- » Drei Leistungsstufen – passend für jeden Anwendungsfall
- » Einfaches Filterwechselsystem für den staubarmen Filtertausch
- » Hochwirksames Vorabscheidesystem
- » Impulsarmer Luftaustritt
- » Fahrbare Staubsammelschublade mit Entsorgungskartons bzw. mit Sammeleinsatz bei FILTOWER L

#### Ihr Nutzen

- » Beste Luftqualität im Arbeitsraum
- » Plug & Play: Aufstellen, Strom und Druckluft anschließen – fertig
- » Leistungsstarke und geräuscharme Absaugung
- » Aufstellung im Arbeitsbereich (keine Rohrleitungsinstallationen)
- » Flexibel einsetzbar, leicht mit Stapler oder Kran zu bewegen
- » Niedrige Betriebskosten durch abreinigbare Dauerfilterpatronen

Angaben je nach Geräteausführung

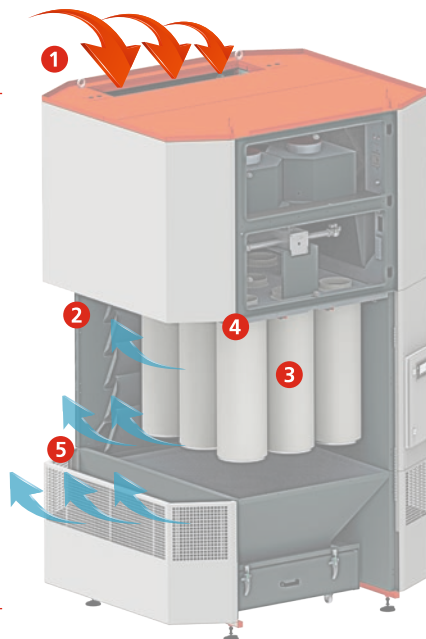

- 1** Ansaugung der verschmutzten Luft
- 2** **Patentiertes Vorabscheidesystem** (rechnerische Abscheideleistung >80% bei Partikeln  $\geq 50 \mu\text{m}$ ) dient als Funkenvorabscheider und zur Filtration grober Partikel
- 3** Filtration der verbleibenden Staubpartikel durch Dauerfilterpatronen mit Nanofasern der Staubklasse M (Abscheideleistung 99,9%)
- 4** Einfacher Filterwechsel der hochwirksamen Dauerfilterpatronen, dank des **ESTA Quick-Change Filterwechselsystems**
- 5** Zugluftarme Rückführung über seitliche Auslässe



Fahrbare Staubsammelschublade

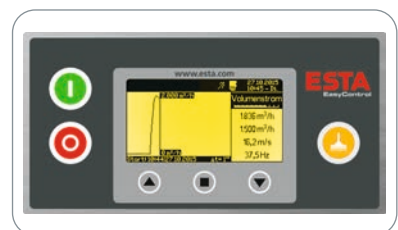

Intuitive Gerätesteuerung

## FILTOWER-F



FILTOWER-F 50

### Für Schweißrauch



#### Ideal für

Schweißrauch

Lötrauch



Produktvideo

### Einsatzbereiche

- » Ergänzende Lösung zur Einhaltung der Staubgrenzwerte, wo punktuelle Absaugung allein nicht ausreicht
- » Für Schweißprozesse, bei denen eine Punktabsaugung nicht praktikabel ist
- » Zur Unterstützung der Direktabsaugung
- » Zur Verbesserung der Raumluftqualität

### Sonderausführungen

- » Mit IFA-Prüfzeugnis „W3“, zur Absaugung beim Schweißen hochlegierter Stähle
- » Optional mit Aktivkohleeinsätzen zur Filtration von Gasen und Geruchsstoffen
- » Mit Frequenzumrichter zur Regulierung der Absaugleistung
- » Sonderspannung
- » Sonderlackierung



FILTOWER-F 160



## FILTOWER-D und FILTOWER-L



FILTOWER-D 160

### Für Stäube



#### Ideal für

- Leichte, schwebende Feinstäube
- Kunststoffstäube
- Chemische Stäube
- Schüttgut-Anwendungen

#### Einsatzbereiche

- » Ergänzende Lösung zur Einhaltung der Staubgrenzwerte, wo punktuelle Absaugung allein nicht ausreicht
- » Zur Verbesserung der Raumluftqualität

#### Sonderausführungen

- » Optional mit Aktivkohleeinsätzen zur Filtration von Gasen und Geruchsstoffen
- » Mit Frequenzumrichter zur Regulierung der Absaugleistung
- » Sonderspannung
- » Sonderlackierung



FILTOWER-L 160

### Für Öl- und Emulsionsnebel



#### Ideal für

- Aerosole
- Ölnebel
- Emulsionsnebel
- Dämpfe

#### Einsatzbereiche

- » Ergänzende Lösung zur Einhaltung der Grenzwerte
- » Zur Unterstützung der Direktabsaugung an spanenden Fertigungsmaschinen (CNC-Bearbeitung)
- » Zur Verbesserung der Raumluftqualität

#### Sonderausführungen

- » Optional mit Aktivkohleeinsätzen zur Filtration von Gasen und Geruchsstoffen
- » Mit Frequenzumrichter zur Regulierung der Absaugleistung
- » Sonderspannung
- » Sonderlackierung

## FILTOWER *eco*<sup>+</sup> und FILTOWER 4.0



FILTOWER *eco*<sup>+</sup>

Die Filtertürme der *eco*<sup>+</sup>-Serie vereinen herausragende Absaug- und Filtrationsleistung mit einem Höchstmaß an Effizienz bei minimalen Betriebskosten. Dafür sorgt die neue **ESTA EasyControl Steuerung** in Kombination mit ausgefeilter Sensortechnik als auch der Einsatz von Frequenzumrichtern.

### FILTOWER *eco*<sup>+</sup>-Ausführung:

- » ESTA EasyControl Steuerung
- » Frequenzumrichter für Ventilator-Motoren
- » Programmierbare Zeitschaltuhr
- » Staubsensoren im Rohgas- und Reinluftbereich zur Leistungsregelung sowie Reststaub- und Filterbruchüberwachung
- » Füllstandsmessung im Sammelbehälter



FILTOWER 4.0

Intelligent vernetzt und gleichzeitig energiesparend: Die FILTOWER 4.0-Modelle verfügen über integrierte Protokoll- und Netzwerkfunktionen. Mess- und Betriebsdaten können einfach und schnell in digitaler Form verarbeitet werden. Neben der **ESTA EasyControl Steuerung** sorgen Frequenzumrichter für einen effizienten Betrieb.

### FILTOWER 4.0-Ausführung:

- » Protokoll- und Netzwerkfunktionen über kundenseitiges LAN-Netzwerk
- » Digitale Aufstellhilfe
- » ESTA EasyControl Steuerung
- » Frequenzumrichter für Ventilator-Motoren
- » Programmierbare Zeitschaltuhr
- » Staubsensoren im Rohgas- und Reinluftbereich zur Leistungsregelung sowie Reststaub- und Filterbruchüberwachung
- » Füllstandsmessung im Sammelbehälter

Entstauber

Industriesauger

Schweißrauch-  
filter

Ölnebel-  
abscheider

Geruchsfiler

Absaugtische

Absauggebläse

Absaugarme

Filtertürme

Zentrale  
Absauganlagen

Rohrleitungs-  
systeme

Über uns

Wissens-  
wertes

## FILTOWER ecotemp

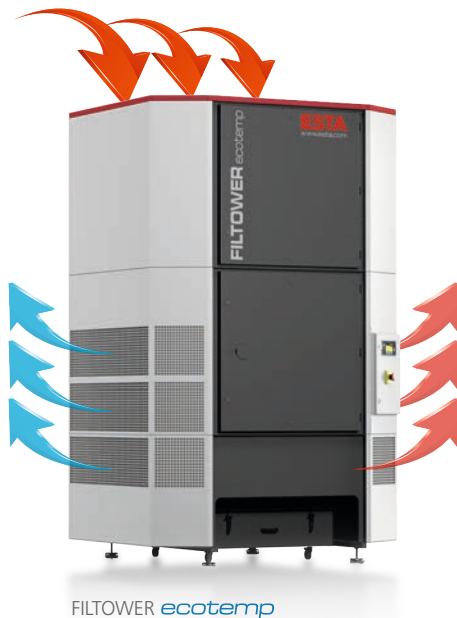

Die Filtertürme der *ecotemp*-Serie sorgen neben ihren herausragenden Absaug- und Filtrationsleistungen für ein angenehmes Raumklima im unmittelbaren Arbeitsbereich.

### FILTOWER *ecotemp*-Ausführung:

- » Kühlen oder Heizen über zwei Lamellenwärmetauscher möglich
- » Stufenloses einstellen der gewünschten Temperatur
- » Umweltfreundlich und sicher: Wasserkreislaufsystem und Verzicht auf Kühlmittel, Anschluss: 2 x 1 Zoll
- » Geringer Wartungsaufwand durch reingasseitigen Einbau
- » Ablasshähne für Kondensat
- » Abtropfwanne aus Edelstahl
- » Geringer Druckverlust durch große Überträgerfläche



Anschlussfertige, vollausgestattete Industriekühler, geeignet für Innen- und Außenaufstellung



**ESTA EasyControl** heißt die neu entwickelte Steuerung, die in Verbindung mit modernster Sensorik einen energieeffizienten Gerätebetrieb sicherstellt. Durch die Messung des aktuellen Volumenstroms und die vollautomatische Anpassung der Saugleistung an die jeweiligen Betriebsparameter, ergibt sich eine **Stromeinsparung von bis zu 50%** gegenüber einer herkömmlichen Differenzdrucksteuerung.



## FILTOWER-Serien im Überblick

	Standard	eco <sup>+</sup>	4.0
ESTA QuickChange Filterwechselsystem	●	●	●
Jet-Pulse Filterreinigung	●	●	●
Ventilatoren mit IE3-Motorantrieb	●	●	●
ESTA EasyControl-Steuerung	●	●	●
Einfache Volumenstromregelung	●	●	●
Zeitschaltuhr	●	●	●
Automatische Regelung der Saugleistung mittels Staubsensoren	×	●	●
Reststaub- und Filterüberwachung	×	●	●
Füllstandmessung des Staubsammelbehälters	×	●	●
Digitale Aufstellhilfe	●	●	●
Erfassung der Betriebsdaten	×	○	●
Fernwartung und -steuerung durch LAN/WLAN	×	×	●
ecotemp*	○	○	○

● = enthalten    ○ = optional    × = nicht enthalten

## OPTIONEN – DER INDIVIDUALITÄT GERECHT WERDEN

- » Ausführung ecotemp mit Heiz- bzw. Kühlmodul\*
- » Aktivkohleeinsätze zur Filtration von Gasen und Geruchsstoffen
- » Sonderlackierung in RAL-Farbe
- » IFA-Prüfzeugnis W3 zur Absaugung beim Schweißen hochlegierter Stähle\*\*

W3



\* nur bei Neuanschaffung verfügbar/wählbar  
 \*\* FILTOWER F

## FILTOWER

### Technische Daten

FILTOWER		50	100	160	200
Max. Luftvolumenstrom m³/h		5.600	12.000	17.000	22.000
Max. Unterdruck Pa		3.300	2.000	2.000	2.000
Anschluss-Spannung V		400	400	400	400
Antriebsleistung kW		4,0	2×3,7	4×3,7	4×3,7
Filterfläche m²		56	90	157,5	225
Filterelemente Stück		4	9	9	9
Staubsaammelschublade l		100–150	160	160	160
Abmessungen (L/B/H) mm		2.180×3.000×2.400	1.790×2.090×3.023	1.790×2.090×3.423	1.790×2.090×3.823
Gewicht kg		445	1.200	1.400	1.500
Schallemission dB(A)		78	70	75	77

Bestell-Nr.		50	100	100 <i>ecotemp</i>	160	160 <i>ecotemp</i>	200	200 <i>ecotemp</i>
<b>FILTOWER F</b> Standard		<b>680050</b>	<b>790100</b>	<b>7901000001</b>	<b>790160</b>	<b>7901600001</b>	<b>790200</b>	<b>7902000001</b>
Mit Prüfzeugnis W3		–	<b>799100</b>	<b>7991000001</b>	<b>799160</b>	<b>7991600001</b>	<b>799200</b>	<b>7992000001</b>
<i>eco+</i>		–	<b>791100</b>	<b>7911000001</b>	<b>791160</b>	<b>7911600001</b>	<b>791200</b>	<b>7912000001</b>
<b>4.0</b>		–	<b>792100</b>	<b>7921000001</b>	<b>792160</b>	<b>7921600001</b>	<b>792200</b>	<b>7922000001</b>
<b>FILTOWER D</b> Standard		<b>676050</b>	<b>796100</b>	<b>7961000001</b>	<b>796160</b>	<b>7961600001</b>	<b>796200</b>	<b>7962000001</b>
<i>eco+</i>		–	<b>797100</b>	<b>7971000001</b>	<b>797160</b>	<b>7971600001</b>	<b>797200</b>	<b>7972000001</b>
<b>4.0</b>		–	<b>798100</b>	<b>7981000001</b>	<b>798160</b>	<b>7981600001</b>	<b>798200</b>	<b>7982000001</b>
<b>FILTOWER L</b> Standard		–	<b>793100</b>	<b>7931000001</b>	<b>793160</b>	<b>7931600001</b>	<b>793200</b>	<b>7932000001</b>
<i>eco+</i>		–	<b>794100</b>	<b>7941000001</b>	<b>794160</b>	<b>7941600001</b>	<b>794200</b>	<b>7942000001</b>
<b>4.0</b>		–	<b>795100</b>	<b>7951000001</b>	<b>795160</b>	<b>7951600001</b>	<b>795200</b>	<b>7952000001</b>



Individuelle Anlagenkonzepte für Ihren Anwendungsfall

Seitenkanalverdichter

Hoch- und Mittel-  
druckventilatoren

Drehkolbengebläse

Filterzyklone

Modulare  
Filtereinheiten

Hallenlüftungssysteme

Erfassungselemente

Schallgedämmte  
Absaugkabinen



## Einsatzbranchen

- » Agrar-Betriebe
- » Aktenvernichtung
- » Automobilzulieferer
- » Bauindustrie
- » Druckereien
- » Elektronik-Betriebe
- » Fahrzeug- und Karosseriewerke
- » Feinmechanische Industrie
- » Flugzeugindustrie
- » Forschung und Entwicklung
- » Kfz-Werkstätten
- » Kunststoffverarbeitende Betriebe
- » Lebensmittelverarbeitung
- » Maschinenbau
- » Metallverarbeitende Betriebe
- » Motorenfabriken
- » Mühlen
- » Papierfabriken
- » Pharmaindustrie
- » Recycling- und Müllverwertungsanlagen
- » Schiffsbau
- » Schuhfabriken
- » Schweißstraßen
- » Staubsauganlagen
- » Zigaretten-/Tabakindustrie

Entstauber

Industriesauger

Schweißrauch-  
filter

Ölnebel-  
abscheider

Geruchsfiler

Absaugische

Absauggebläse

Absaugarme

Filtertürme

Zentrale  
Absauganlagen

Rohrleitungs-  
systeme

Über uns

Wissens-  
wertes

# Zentrale Absauganlagen

## Einführung und Produktüberblick



### Einführung

Zentrale Absauganlagen können von ihrem Aufstellort aus über ein Rohrleitungssystem an mehreren Stutzen oder Maschinen parallel absaugen. Ob Grob- oder Feinstaub, nass oder trocken, Dampf oder Rauch – ESTA Absauganlagen können den jeweiligen anwendungsspezifischen Erfordernissen angepasst werden.

Durch die modulare Anlagenbauweise sind wir in der Lage, das passende System für Ihren Anwendungsfall anzubieten. Unsere Vertriebsmitarbeiter erarbeiten für Sie die optimale Zusammenstellung aus Rohrleitungssystem, Filtereinheit und zentralem Vakuumerzeuger.



### Die zentralen Absauganlagen von ESTA bieten Ihnen zahlreiche Vorteile:

- » Sehr hoher Wirkungsgrad der Vakuumerzeuger
- » Niedrige Betriebsgeräusche durch Schallisolierung und ggf. spezielle Schalldämmung
- » Verschleiß- und wartungsfreie Konstruktion
- » Geringe Betriebskosten durch abreinigbare Filter und hohe Energieeffizienz
- » Moderne Schaltschränke in allen Varianten **NEU**
- » Kompletter Service – von der Auslegung über die Montage bis hin zur Inbetriebnahme und Wartung

**Profitieren auch Sie von unserer über 45-jährigen Erfahrung in der Absaugtechnik.**

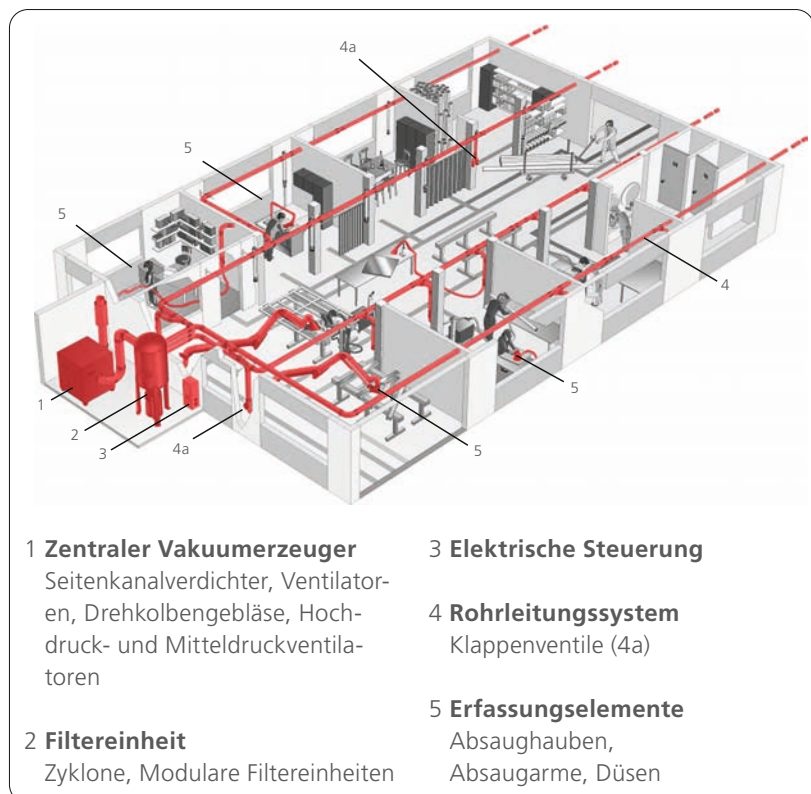

## Schaltschränke für jeden Anspruch

Der komplette Schaltschrankbau zählt zu einer unserer Kerndisziplinen entlang der Wertschöpfungskette. Die Konstruktion der notwendigen Schaltpläne erfolgt mit EPlan.

Gefertigt wird ausschließlich in unserem Werk in Deutschland. Hierbei legen wir äußersten Wert auf einwandfreie und exzellente Qualität und halten uns an nationale, internationale und kundenspezifische Standards.



### Varianten

Schaltschrank BASIC bis 22 kW

- » Zentrale Steuerung der Anlage
- » Optische Anzeige des Betriebszustandes
- » Separate optische Anzeige bei einer Störung an der Abreinigungssteuerung
- » Optische Anzeige von Betriebsstörungen

Schaltschrank KOMFORT bis 22 kW

- » Zentrale Steuerung der Anlage
- » Optische Anzeige Betrieb EIN
- » Informationsausgabe und Bedienung über Panel
- » Wartungsanzeige
- » Störungen und Warnungen mit Text
- » Betriebsstundenanzeige
- » Potentialfreier Kontakt Start/Stop
- » Potentialfreie Meldung Betrieb/Störung

### Bedieneinheiten

Neben den klassischen, mechanischen Bedienelementen verbauen wir selbstverständlich auch alle anderen Komponenten, wie z. B. Touchpanels. Somit werden maximale Benutzerfreundlichkeit gewährleistet und alle notwendigen Betriebsdaten visualisiert.



### Weitere Besonderheiten

- » Anschlussspannung 324 – 572 V AC
- » Kein N-Leiter nötig
- » Kabeleinführungssystem
- » Integrierter Anlagenschutz



### Individuelle Einzelfertigung

Viele unserer Kunden benötigen spezielle Lösungen in einmaliger Ausführung. Durch unsere Erfahrung sind wir in der Lage, Schaltschränke individuell und effizient ab einem Stück herzustellen. Ob individuelle Lackierung, Anfertigung kundenspezifischer Gehäuse oder Gestaltung und großflächige Anbringung von Beschriftungsfolien, bei uns werden alle Elemente genau auf Ihre Anforderungen zugeschnitten.

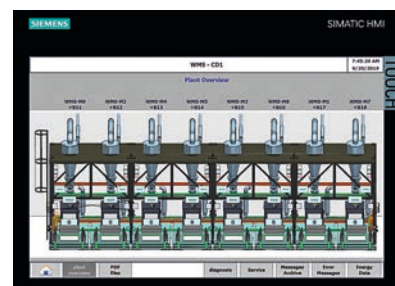

## Seitenkanalverdichter



Schematische Darstellung eines Seitenkanalverdichters mit Direktantrieb



ESTA Seitenkanalverdichter dienen als Aggregat bei Anwendungen, bei denen eine hohe Saugkraft erforderlich ist, z. B. bei zentralen Staubsauganlagen in Fertigungsbereichen, Kraftwerken, Müllverbrennungsanlagen, Produktionsbereichen, etc.

Die Verdichter sind auch in ATEX-konformer Ausführung lieferbar.



Zentrale Staubsaugereinheit mit zwei Seitenkanalverdichtern ausgestattet

**ESTA PLUS**

### Einsatzbereiche

- » Mehrplatzabsaugung mit hohem Unterdruckbedarf in der Industrie
- » Mehrschichtbetrieb möglich
- » Optional: ATEX-Ausführung

### Ihr Nutzen

- » Hoher Unterdruck
- » Niedrige Betriebsgeräusche durch Schallsolierung und separate Platzierung
- » Verschleiß- und wartungsfreie Konstruktion
- » Geringe Betriebskosten durch hohe Energieeffizienz

Angaben je nach Geräteausführung

### Technische Daten

Seitenkanalverdichter		TDS-13	TDS-18,5	TDS-22	TDP-11	TDP-18,5	TDP-22	TDP-26
Max. Luftvolumenstrom	m <sup>3</sup> /h	1.140	1.140	1.140	790	2.100	2.100	2.100
Anschluss-Durchmesser	mm	140	140	140	100	180	180	180
Max. Unterdruck	Pa	23.500	38.000	40.500	30.000	23.500	27.000	31.500
Anschluss-Spannung	V	400	400	400	400	400	400	400
Antriebsleistung	kW	13,0	18,5	22,0	11,0	18,5	22,0	26,0
Motordrehzahl	1/min	3.000	3.000	3.000	3.000	3.000	3.000	3.000
Abmessungen (B/H/T)	mm	990 × 1.730 × 1.200						
Schallemission	dB(A)	78	96	90	85	93	88	93
<b>Bestell-Nr.</b>		<b>301.101</b>	<b>301.103</b>	<b>301.105</b>	<b>301.100</b>	<b>301.102</b>	<b>301.104</b>	<b>301.106</b>

Weitere Geräte auf Anfrage

## Hoch- und Mitteldruckventilatoren



Schematische Darstellung eines direkt angetriebenen ESTA Hochdruckventilators

ESTA Ventilatoren werden nach den neuesten strömungstechnischen Standards konstruiert und gefertigt. Dadurch wird ein hoher Wirkungsgrad bei niedrigem Energieverbrauch gewährleistet.

Sie können als Vakuumerzeuger in Absauganlagen eingesetzt werden oder auch als Gebläse zur Absaugung von Rauchgasen, Stäuben und Spänen.



Hochdruckventilatoren in Verbindung mit zwei ESTA-Filterzyklonen

**ESTA PLUS**

### Einsatzbereiche

- » Hochdruckventilatoren für die Mehrplatz-Absaugung
- » Ideal als Komponente für eine zentrale Absauganlage
- » Zu- und Abluftgebläse (z. B. zur Kühlung)
- » Zentrale Schweißrauch-Absaugung
- » Anwendungen, bei denen ein sehr konstanter Unterdruck bei hohem Luftvolumenstrom benötigt wird

### Ihr Nutzen

- » Konstant hoher Luftvolumenstrom
- » Niedrige Betriebsgeräusche durch Schallisolierung
- » Verschleiß- und wartungsfreie Konstruktion
- » Geringe Betriebskosten durch hohe Energieeffizienz

Angaben je nach Geräteausführung

### Technische Daten

Hoch- und Mitteldruckventilatoren		MDV-7,5	MDV-15	HDV-11	HDV-18,5	HDV-22	HDV-30
Max. Luftvolumenstrom	m³/h	3.400	6.700	2.000	3.000	3.800	6.000
Anschluss-Durchmesser*	mm	280	355	260	250	280	355
Max. Unterdruck	Pa	4.400	4.500	8.200	10.300	10.400	10.300
Anschluss-Spannung	V	400	400	400	400	400	400
Antriebsleistung	kW	7,5	15,0	11,0	18,5	22,0	30,0
Motordrehzahl	1/min	3.000	3.000	3.000	3.000	3.000	3.000
Abmessungen (B/H/T)	mm	1.310 × 1.676 × 1.600					
Schallemission	dB(A)	69	73	73	73	76	79
<b>Bestell-Nr.</b>		<b>301.000</b>	<b>301.001</b>	<b>301.002</b>	<b>301.003</b>	<b>301.004</b>	<b>301.005</b>

Weitere Geräte auf Anfrage / \* = Abhängig vom Anwendungsfall

Entstauber

Industriesauger

Schweißrauchfilter

Ölnebelabscheider

GeruchsfILTER

Absaugische

Absauggebläse

Absaugarme

Filtertürme

Zentrale Absauganlagen

Rohrleitungssysteme

Über uns

Wissenswertes

## Drehkolbengebläse



Drehkolbengebläse

ESTA Drehkolbengebläse werden für Anwendungen mit hohem Unterdruck bei gleichzeitig konstantem Luftvolumenstrom eingesetzt.



Die Kombination mit den ESTA Filterzyklonen FZ ist das Herzstück einer zuverlässigen Hochvakuumabsauganlage.

Vor allem bei Prozessabsaugungen oder in Verbindung mit großen und weit verzweigten Rohrleitungssystemen, sind Drehkolbengebläse die richtige Wahl.



Drehkolbengebläse im Einsatz

**ESTAPLUS**

### Einsatzbereiche

- » Mehrplatzabsaugung in der Industrie
- » Anwendungen, bei denen ein sehr konstanter Unterdruck benötigt wird

### Ihr Nutzen

- » Konstanter Unterdruck
- » Geringes Betriebsgeräusch durch Schallisolierung und separate Platzierung
- » Verschleiß- und wartungsfreie Konstruktion
- » Geringe Betriebskosten durch hohe Energieeffizienz

Angaben je nach Geräteausführung

### Technische Daten

Drehkolbengebläse	DKG-11	DKG-15	DKG-37	DKG-75	
Max. Luftvolumenstrom	m <sup>3</sup> /h	510	840	1.860	3.720
Anschluss-Durchmesser	mm	80	100	150	200
Max. Unterdruck	Pa	40.000	40.000	40.000	40.000
Anschluss-Spannung	V	400	400	400	400
Antriebsleistung	kW	11,0	15,0	37,0	75,0
Motordrehzahl	1/min	2.915	2.925	2.945	2.970
Abmessungen (B/H/T)	mm	1.230 × 1.306 × 1.200	1.230 × 1.306 × 1.200	1.655 × 1.820 × 1.600	2.110 × 2.330 × 1.750
Gewicht	kg	550	600	1.180	2.500
Schallemission	dB(A)	71	72	78	85
<b>Bestell-Nr.</b>		<b>302.101</b>	<b>302.102</b>	<b>302.103</b>	<b>302.104</b>

Weitere Geräte auf Anfrage



## Filterzyklone



Filterzyklon

### Einsatzbereiche

- » Mehrplatzabsaugung in der Industrie
- » Als Filter für Hochvakuum-Absauganlagen
- » Zur Abscheidung von Stäuben, Spänen und Rauchgasen



### Ideal für

- Metallstäube
- Kunststoffstäube
- Späne aller Art
- CFK-/GFK-Stäube
- CFK-/GFK-Späne
- ... und viele mehr

### Sonderausführung

- » ATEX-Ausführung



Filterzyklon auf einer Stahlkonstruktion

**ESTA PLUS**

### Besonderheiten

- » Platzsparend
- » Für den Dauerbetrieb geeignet

### Ihr Nutzen

- » Durch das zweistufige Filtersystem für Grob- und Feinstaub geeignet
- » Niedrige Betriebsgeräusche durch Schallisolierung und separate Platzierung
- » Verschleiß- und wartungsfreie Konstruktion
- » Geringe Betriebskosten durch abreinigbare Filter und hohe Energieeffizienz
- » Für hohen Unterdruck geeignet

Angaben je nach Geräteausführung

### Technische Daten

Filterzyklon	FZ-1003	FZ-1503	FZ-3003	FZ-5003	FZ-7003	FZ-11003	
Filterpatrone (Ø/L)	150/660	150/1.000	325/600	325/1.000	325/600	325/1.000	
Anschluss-Durchmesser*	mm	159	159	355	355	400	400
Filterelemente	Stück	4	4	3	3	7	7
Filterfläche je Patrone	m <sup>2</sup>	2,5	3,6	10	16,7	10	16,7
Filterfläche	m <sup>2</sup>	10	14,4	30	50	70	117
Staubsammelbehälter	l	100	100	100	100	200	200
Abmessungen (Ø/H)	mm	674 / 2.280	674 / 2.580	1.335 / 3.120	1.335 / 3.450	1.915 / 3.866	1.915 / 4.270
Durchmesser	mm	600	600	1.259	1.259	1.800	1.800
<b>Bestell-Nr.</b>	<b>300.027</b>	<b>300.031</b>	<b>300.032</b>	<b>300.033</b>	<b>300.034</b>	<b>300.035</b>	

Weitere Geräte auf Anfrage / \* Abhängig vom Anwendungsfall

## Modulare Filtereinheit DUSTMAC – für Stäube und Späne



Filtereinheit DUSTMAC P

### Einsatzbereiche

- » Mehrplatzabsaugung in der Industrie
- » Als Filtereinheit für Mitteldruck-Anlagen bis 15.000 Pascal

### Ideal für

- Metallstäube
- Schweißrauch
- Betonstäube
- Kunststoffstäube
- Faserige Stoffe



DUSTMAC F-144 in der Metallindustrie

### Filtervarianten

**ESTA PLUS**

#### Besonderheiten

- » Hoher Wirkungsgrad der Filterreinigung während des Saugbetriebes
- » Anlagengröße kann durch die Modularbauweise dem jeweiligen Anwendungsfall angepasst werden
- » Vorabscheideprinzip durch Beruhigungskammer
- » Mit Patronen- oder Schlauchfilter lieferbar

#### Ihr Nutzen

- » Modular nachrüstbar
- » Je nach Staubart konfigurierbar
- » Kundenspezifische Ausführungen
- » Geringe Betriebskosten durch abreinigbare Filtermedien
- » Geringer Platzbedarf durch kompakte Bauform

Angaben je nach Geräteausführung



DUSTMAC P (mit Filterpatronen)



DUSTMAC S (mit Filterschlauch)

### Technische Daten

	Seite
<b>DUSTMAC P</b> mit Patronenfilter – Komplettanlage	25
<b>DUSTMAC S</b> mit Schlauchfilter – Komplettanlage	26
<b>DUSTMAC F</b> für Schweißrauch – Komplettanlage	49
<b>DUSTMAC X</b> für Sonderkonfigurationen	89

## Sonderkonfiguration DUSTMAC X

Mit den modularen Filtereinheiten der DUSTMAC-Serie lassen sich individuelle Anlagenkonzepte für die zentrale Mehrplatz-Absaugung realisieren – und das für nahezu jede Staubart und nahezu jede Branche. So können mehrere Filtereinheiten einfach aneinander gereiht werden. Der Ventilator wird in einem separaten Gehäuse häufig neben der Anlage aufgestellt. Über ein Rohrleitungssystem kann die Anlage nun mit beliebig vielen Absaugstellen verbunden werden.



Individuelles Anlagenkonzept mit DUSTMAC-Filtereinheiten in der Schuhindustrie

### Entsorgung

Zur Entsorgung des abgesaugten Staubes können die DUSTMAC-Filtereinheiten mit unterschiedlichen Austragsvarianten ausgerüstet werden.



Mit fahrbarem Staubsammelbehälter (Standardausführung)



Austrag über Zellenradschleuse in einen bauseitigen BigBag (optional)



Austrag in einen Container, der dicht mit der Filtereinheit verbunden ist (optional)

**Weitere Austragsvarianten auf Anfrage.**

## DUSTMAC – Module

Der modulare Aufbau der ESTA DUSTMAC-Baureihe erlaubt die Anpassung der Absauganlagen an den jeweiligen individuellen Anwendungsfall und die spezifischen Gegebenheiten vor Ort. Dadurch erhalten unsere Kunden stets die genau für sie passende Anlagenausführung.

Für die genaue Definition Ihrer Anlage stehen Ihnen unsere Vertriebsingenieure jederzeit für ein persönliches Gespräch vor Ort zur Verfügung.

**Rufen Sie einfach an: 07307 3409680-0**

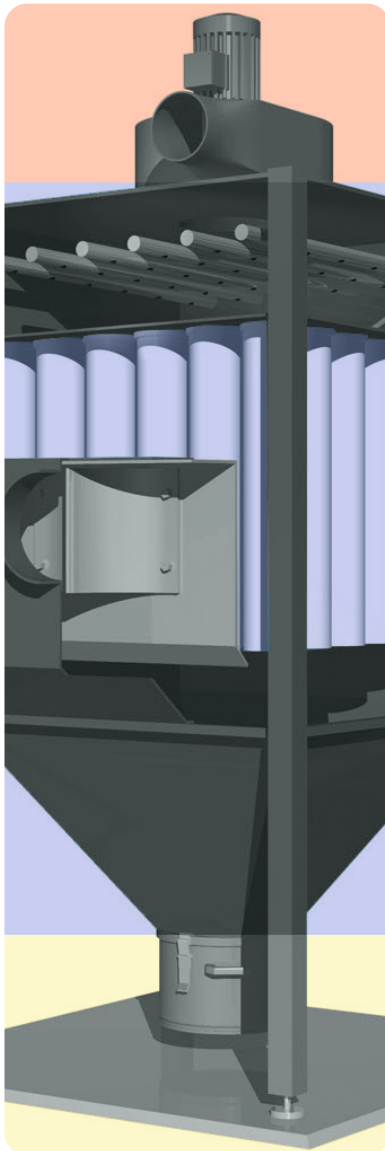

### Ventilatoren

Grundsätzlich wird zwischen Hoch- und Mitteldruckventilatoren unterschieden. Mitteldruckventilatoren zeichnen sich aus durch ein hohes Luftvolumen für eine möglichst vollständige Erfassung des abzusaugenden Mediums.

Bei Hochdruckventilatoren wird mit hoher Luftgeschwindigkeit direkt an der Entstehungsstelle abgesaugt. Die Ventilatoren werden i.d.R. bis zu einer Leistung von 15 kW auf der Filtereinheit montiert.

Größere Ventilatoren stehen separat neben dem Filter (siehe Seite 84 ff.).

### Filtereinheit

Die Filtereinheit bildet das „Herzstück“ der Absauganlage. Je nach Staubart, -menge, -anfall und -zusammensetzung werden in das Filtergehäuse die entsprechenden Filter eingesetzt.

Die Abreinigung der Filter erfolgt während und nach dem Saugbetrieb vollautomatisch durch das Jet-Pulse-System. Entscheidend für eine lange Filterstandzeit und eine funktionierende Filterabreinigung ist die Geometrie des Filtergehäuses. Sie gewährleistet die lufttechnisch richtigen Strömungsverhältnisse im Gehäuse.

### Staubaustrag

Zum Sammeln des von den Filtern abgereinigten Materials kann unter verschiedenen Möglichkeiten die jeweils passende ausgewählt werden.

Üblicherweise wird der abgereinigte Staub in einer Tonne unterhalb des Konus gesammelt.

Hier stehen Tonnen mit 50, 100 oder 200 Litern Volumen zur Auswahl. Weitere Austragsvarianten sind z.B. Zellenradschleusen für einen kontinuierlichen Austrag, Container mit großem Volumen, Doppelpendelklappen oder Quetschventile.

**NEU**

Modulare Schweißrauchfiltereinheit

**WELDEX FE**



Zentrale Filtereinheit mit Löschanlage in einem Schweißrauch-Absaugsystem



### Einsatzbereiche

- » Räumliche Lüftung bei Schweißarbeiten, Push-Pull-Verfahren und Schichtenlüftung
- » Schweißrauchabsaugung an Hauben und Absaugarmen
- » Kabinenabsaugung
- » Absaugung beim Roboterschweißen und an automatisierten Fertigungslinien
- » Absaugung an Brenn-, Plasma- und Laserschneidtischen

**ESTA PLUS**

### Besonderheiten

- » Zur Schweißrauchabsaugung für Luftmengen bis zu 150.000 m<sup>3</sup>/h
- » Modular aufgebaut und erweiterbar
- » Filtermaterialien passend zum Anwendungsfall
- » Zur W3-Prüfung (IFA) angemeldet
- » Vorabscheider und Löschanlage zur Minimierung der Brandrisiken
- » Kombinierbar mit Wärmerückgewinnungsanlagen

### Ihr Nutzen

- » Kompakte Bauform
- » Alle Bauteile in witterungsbeständigem Gehäuse integriert
- » **ESTA Quick-Change Filterwechselsystem** für den schnellen und staubarmen Filterwechsel
- » Optimale Zugänglichkeit aller Anlagenkomponenten
- » Breites Angebotsprogramm an Steuerungsvarianten inkl. ESTA **eco+** Steuerung für minimalen Energieverbrauch

Angaben je nach Geräteausführung

Entstauber

Industriesauger

Schweißrauchfilter

Ölnebelabscheider

GeruchsfILTER

Absaugtische

Absauggebläse

Absaugarme

Filtertürme

Zentrale Absauganlagen

Rohrleitungssysteme

Über uns

Wissenswertes

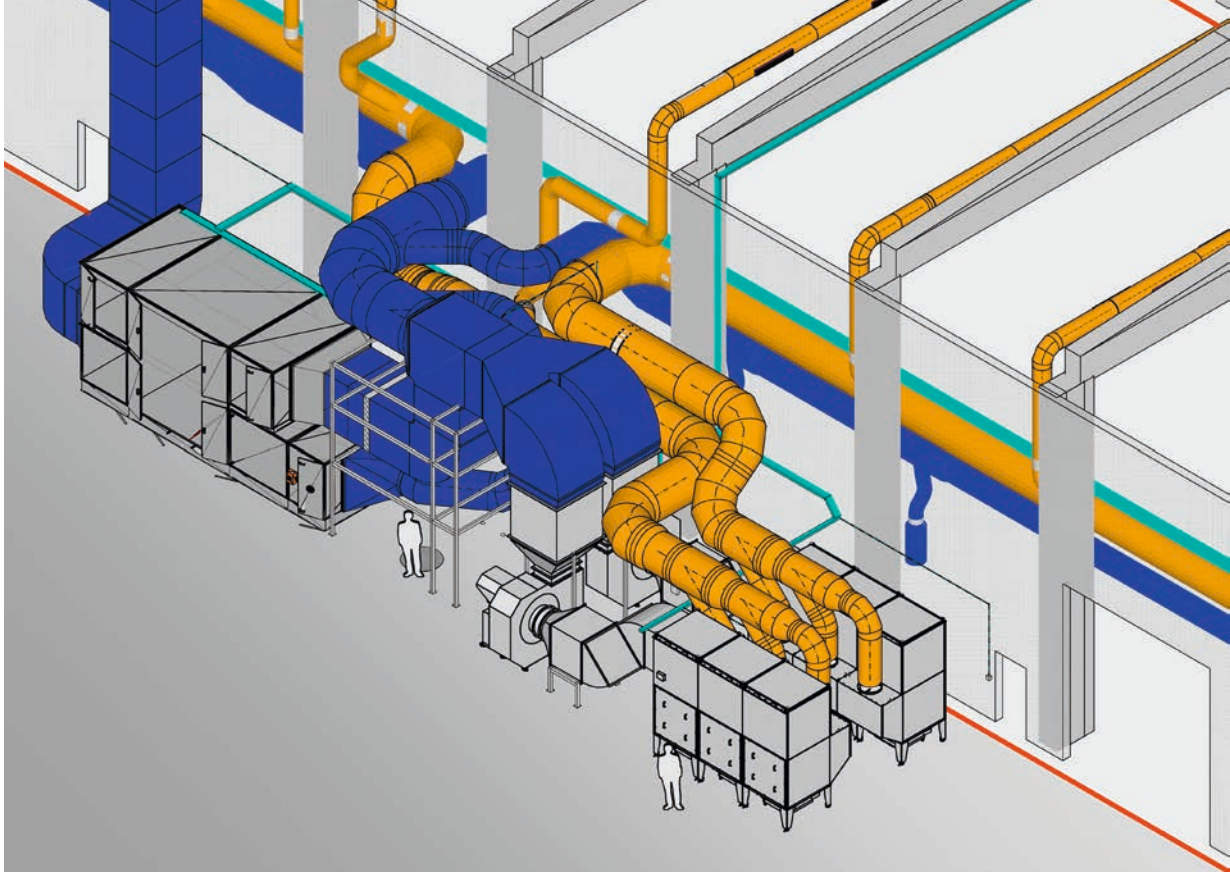

Zwei Absaugsysteme für Schweißrauch mit jeweils einer Filtereinheit WELDEX F675

## Details

Modularer Aufbau der WELDEX FE-Filtereinheiten



WELDEX F225 mit einem Modul



WELDEX F450 mit zwei Modulen

## Technische Daten

Filtereinheit WELDEX FE		F225	F450	F675
Filterfläche	m <sup>2</sup>	225	450	675
Filterelemente	Stück	9	18	27
Abmessungen (T/B/H)	ca. mm	2.130 × 1.510 × 2.970	2.130 × 4.150 × 2.970	2.130 × 5.600 × 2.970
Gewicht	ca. kg	800	1.550	2.300

Technische Daten pro Filtereinheit  
Weitere Größen auf Anfrage!

## Hallenlüftungssysteme

In Produktionsarealen oder bei Fertigungsprozessen, bei denen aufgrund der Teilegröße oder sonstiger Produktionsgegebenheiten keine direkte Erfassung der Rauchgase möglich ist, bietet ESTA verschiedene Konzepte zur Hallenlüftung an.

Dabei wird die komplette Raumluft in diesen Bereichen von den enthaltenen Rauch-/Staubpartikeln gereinigt, sodass die gültigen Richtlinien erfüllt werden und ein angenehmes Hallenklima erzielt wird.

Herzstück dieser Konzepte ist die WELDEX FE-Baureihe, die durch ihre modulare Bauweise alle erforderlichen

Luftvolumina abdeckt und mit Zusatzgeräten wie Wärmetauscher, Heiz-/Kühlregister, etc. kombiniert werden kann.

Der ESTA Filterturm der FILTOWER-Serie reinigt die Hallenluft als freistehende Anlage ohne Anschluss von Rohrleitungen.

Dadurch kann die Anlage jederzeit ohne Aufwand innerhalb der Halle versetzt werden.

### Ideal für

Reinigen der Hallenluft von Schweißrauch, Ölnebel und Flugstäuben durch thermische Lüftung.



WELDEX FE



FILTOWER-Serie



ESTA Upstream Schichtenlüftung

**ESTAPLUS**

### Ihr Nutzen

- » Reduzierung der Betriebskosten durch energieeffiziente Auslegung mit Wärmerückgewinnung
- » Flexibilität im Arbeitsbereich (keine Rohrleitungsumbauten bei Änderung der Maschinen-aufstellung)
- » Ständig optimale Frischluftqualität
- » Minimale Folgekosten mit dem ESTA Filterreinigungsservice

Angaben je nach Geräteausführung

### ESTA Upstream Schichtenlüftung

- » Hallenhöhe  $\geq 7,5$  m
- » Hohe thermische Lasten > 10 Tonnen/Jahr Schweißdrahtverbrauch
- » Verdrängungsauslässe in Bodennähe zur Erzeugung einer Kaltluftschicht
- » Temperaturegelung im Zusammenhang mit einer Wärmerückgewinnung möglich
- » Geringe Luftvolumenströme ausreichend
- » Für Kühlung geeignet

### ESTA Push Pull Mischlüftung

- » Hallenhöhe < 7,5 m
- » Geringe thermische Lasten < 10 Tonnen/Jahr Schweißdrahtverbrauch
- » Spezielle Zuluftdüsen mit hoher Wurfweite
- » Temperaturegelung im Zusammenhang mit einer Wärmerückgewinnung möglich
- » Zwei gegenüberliegende Rohrleitungsstränge
- » Für Kühlung und Heizung geeignet

Entstauber

Industriesauger

Schweißrauchfilter

Ölnebelabscheider

GeruchsfILTER

Absaugtische

Absauggebläse

Absaugarme

Filtertürme

Zentrale Absauganlagen

Rohrleitungssysteme

Über uns

Wissenswertes

## Hallenlüftungssysteme

### ESTA Push Pull Mischlüftung

#### Das Prinzip:

- » Zuluft und schadstoffbeladene Raumluft werden intensiv vermischt
- » Im Arbeitsumfeld sind Temperatur und Schadstoffkonzentration gleich verteilt
- » Luftzufuhr erfolgt mit einem Blasstrahl von der einen Wand – horizontal zum Raum – und wird an der gegenüberliegenden Wand abgesaugt
- » Reinlufrückführung und Sommer/Winter-Umschaltung per Air Handling Unit mit optionaler Wärmerückgewinnung, Heizung und Kühlung

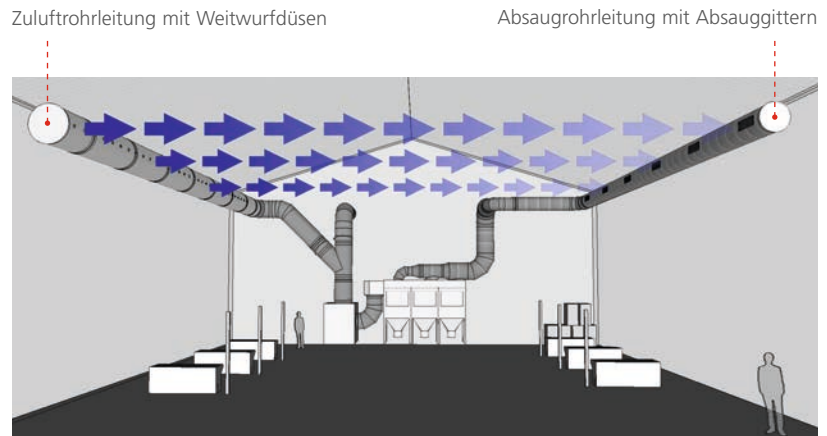

### ESTA Upstream Schichtenlüftung

#### Das Prinzip:

- » Der am Schweißpunkt erzeugte Thermikstrahl transportiert Wärme und Schadstoffe in den oberen Hallenbereich
- » Im Bereich des Hallenfußbodens wird dieser auftriebserzeugte

- Volumenstrom impulsarm durch kältere Zuluft ersetzt
- » In der Halle bilden sich somit zwei getrennte Schichten aus Arbeitsbereich unten und Schadstoffzone oben
  - » Reinlufrückführung und Som-

- mer/Winter-Umschaltung per Air Handling Unit mit optionaler Wärmerückgewinnung, Heizung und Kühlung
- » Vollautomatische Steuerung des Frischluftanteils über Temperatursensoren

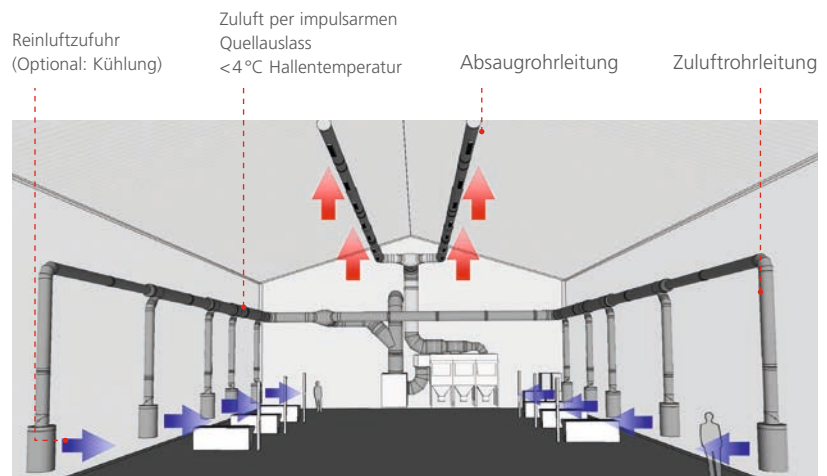

ESTA PLUS

#### Ihr Nutzen

- » ESTA Auslegungsplanung gemäß VDI/DVS 6005 Richtlinie und TRGS 528/560
- » Softwareunterstützte und individuelle Beratung vor Ort
- » Visualisierungsfunktion der Hallenlüftung noch vor der Installation

Angaben je nach Geräteausführung



## Erfassungselemente

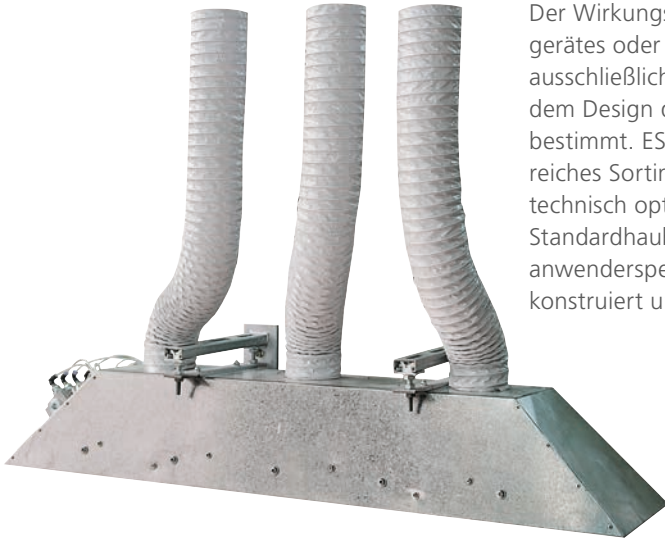

Absaughaube mit Drucklufteinblasung

Der Wirkungsgrad eines Absauggerätes oder einer Anlage wird ausschließlich von der Qualität und dem Design der Erfassungshaube bestimmt. ESTA bietet ein umfangreiches Sortiment an strömungstechnisch optimal ausgelegten Standardhauben. Ebenso können anwenderspezifische Sonderhauben konstruiert und geliefert werden.

### Ideal für

Sämtliche Produktionsprozesse, bei denen Stäube, Späne, Dämpfe oder Rauchgase erfasst und abgeleitet werden müssen

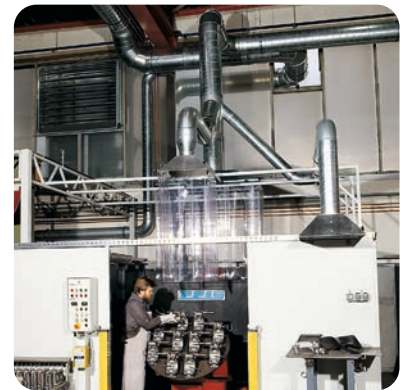

Absaugung an einem Roboterarbeitsplatz

### Beispiele



Schlitzabsaughauben im Fahrzeugbau

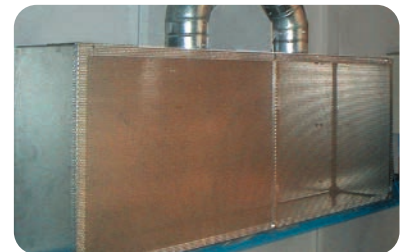

Absaugwand mit Lochblechaufsatz



Großflächige Haube in der Betonindustrie



Fahrbare Absaugwand an DUSTOMAT-S

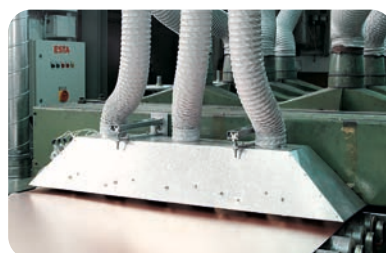

Spezialhaube 120 x 30 cm



Absaugung von Aluminiumspänen

ESTAPLUS

#### Besonderheiten

- » Breites Sortiment an Standardhauben
- » Individuelle Berechnung der Erfassungshauben nach lufttechnisch optimalen Gesichtspunkten
- » **NEU** Rohrvorabscheider
- » Für bestmögliche Staub-/Raucherfassung

#### Ihr Nutzen

- » Maßgeschneiderte Hauben für nahezu jeden Anwendungsfall
- » Verschleiß- und wartungsarme Konstruktion

Angaben je nach Geräteausführung

Entstauber

Industriesauger

Schweißrauchfilter

Ölnebelabscheider

Geruchfilter

Absaugtische

Absauggebläse

Absaugarme

Filtertürme

Zentrale Absauganlagen

Rohrleitungssysteme

Über uns

Wissenswertes

## Schallgedämmte Absaugkabinen

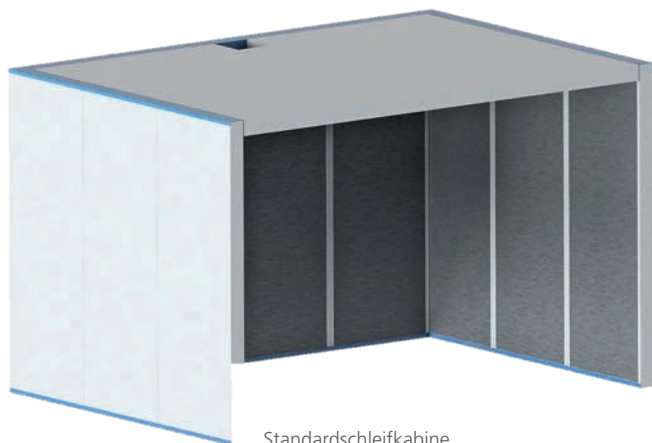

Standardschleifkabine

ESTA Absaugkabinen bieten Absaugung und Schallschutz in einem. Sie umschließen staub- und raucherzeugende Arbeitsplätze oder Maschinen und verhindern die Freisetzung von Schadstoffen in angrenzende Arbeitsbereiche. Ferner kann mit der entsprechenden Absaugtechnik die Belastung der Mitarbeiter durch Staub oder Rauch reduziert und die gesetzlichen Vorschriften eingehalten werden.

Die Kabinen eignen sich u. a. zur Absaugung beim Schweißen, Schleifen, Trennen, Polieren und für nahezu alle Materialien (Metall, Stein, Kunststoff etc.), bei deren Bearbeitung Partikel entstehen.

### Ideal für

- Maschinen- oder Robotereinhausungen
- Arbeitskabinen
- Schleifarbeitsplätze
- Schweißrauch/Stäube

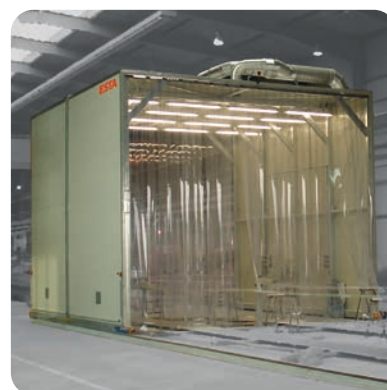

Fahrbare Absaugkabine für die Rotorblattfertigung



4-fach Schleifkabine mit Rolltoren

**ESTA PLUS**

### Anwendung

- » Absaugung von Staub- und Rauchpartikeln sowie Schallreduktion an Arbeitsplätzen oder Maschinen

### Besonderheiten

- » Modulare Bauweise
- » Selbsttragende Konstruktion
- » Flexibel einsetzbar
- » Optional mit pulverbeschichteter Außenseite in RAL-Farbe
- » Optional mit Sichtfenstern

### Nutzen

- » Breites Einsatzspektrum
- » Lärmschutz und Absaugung in einem
- » Keine Verschmutzung von angrenzenden Bereichen
- » Geringer Montageaufwand

Angaben je nach Geräteausführung

### Zubehör/Sonderausstattung

- » Lamellenvorhang, feststehend
- » Lamellenvorhang, schiebbar
- » Industrierivhang  
Industrierivhang, DIN 1598 (Schweißer)  
Sichtfenster aus Sicherheitsglas
- » LED Leuchten (IP65, ATEX)

### Technische Daten

Breite mm*	Höhe mm*	Tiefe mm*	Art.Nr.
2.000	2.500	2.000	30008500
2.500	2.500	2.000	30008501
2.500	2.800	2.500	30008502
3.000	2.500	2.000	30008503
3.000	2.800	3.000	30008505
4.000	2.500	3.000	30008506
5.000	2.800	3.000	30008512
6.000	2.800	3.500	30008516

\* = Innenmaße (Wandstärke = 60 mm)

Weitere Größen auf Anfrage

## Referenzen

### Holz Autowaschtechnik – Senden

ESTA Vertriebspartner



#### Staubsauganlage zur PKW-Innenreinigung für Waschstraßen, Tankstellen und Autohäuser

Zentrale Staubsauganlagen gewinnen zunehmend an Bedeutung für die gewerbliche Innenreinigung von PKW.

Im CENTRAL CAR CLEANING SYSTEM sind alle Staubsaugerkomponenten aufstellfertig montiert (Filter, Verdichter, Steuerung). Ein witterungsbeständiges Gehäuse sorgt für die ganzjährige Betriebsfähigkeit der Anlage.

Mit zentralen Staubsauganlagen ist die Grundstücksauslastung (nutzbare PKW-Stellplätze) erheblich effizienter als bei der „Einzel-Sauger-Lösung“.



CENTRAL CAR CLEANING SYSTEM zur Außenaufstellung



Das Innenleben des CENTRAL CAR CLEANING SYSTEM



Staubfassung an mehreren Saugstellen



Mit Schrägrohrdüse zur einfachen Reinigung des Innenraumes



Der fahrbare Staubsammelbehälter mit eingelegtem Plastiksack ermöglicht die leichte und staubfreie Entsorgung des abgesaugten Schmutzes.



Ein fest installiertes Rohrsystem verbindet die Saugstellen mit dem CENTRAL CAR CLEANING SYSTEM

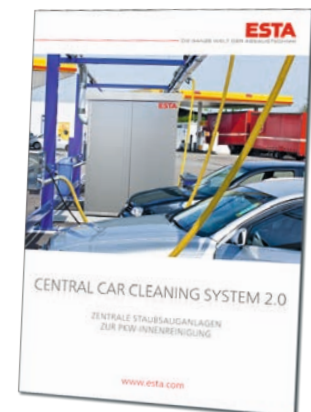

Fordern Sie den ausführlichen Prospekt bei uns an.  
Telefon: 07307 3409680-0

## Referenzen

### Giesselmann – Bad Oeynhausen

Metallverarbeitende Industrie



Absaugung am Arbeitsplatz



MOBEX F-60 in der Produktionshalle

MOBEX F-60  
mit Funkenvorabscheider  
(4.500 m<sup>3</sup>/h bei 3.400 Pa)

DUSTOMAT 4-10  
mit Zyklonwasservorabscheider  
(2.000 m<sup>3</sup>/h bei 2.600 Pa)

Drei Absaugarme mit  
Hauben für Schweißbrauch

Rohrleitungssystem

### FAIST Anlagenbau GmbH – Krumbach (Schwaben)

Anlagenbau

Hallenlüftungssystem für Schweißbrauch (ESTA Push Pull Mischlüftung)



Produktionshalle mit 24 Schweißarbeitsplätzen



DUSTMAC Filtereinheit mit Absaug- und Zuluftventilator

Filtereinheit DUSTMAC F-567

Absaugventilator 75 kW  
(45.000 m<sup>3</sup>/h bei 3.800 Pa)

Zuluftventilator 11 kW  
(13.500 m<sup>3</sup>/h bei 1.500 Pa)

Steuereinheit  
mit Frequenzumrichter

Rohrsystem mit Abluftgittern

## Referenzen

### Daimler Forschungszentrum – Ulm

Automobilindustrie

Direktabsaugung von Stäuben und Spänen im Modellbau und an verschiedenen Maschinen



Forschungszentrum, Ulm



Absauganlage in Sonderlackierung im Freien aufgestellt

Hochvakuum-Anlage mit 13 kW-Seitenkanalverdichter und Filterzyklon FZ-1500 für Reinigungszwecke und zur Direktabsaugung an verschiedenen Maschinen

Mitteldruck-Anlage mit 7,5 kW-Ventilator und Filterzyklon FZ-5000 zur Direktabsaugung von Stäuben und Spänen im Modellbau

### Philip Morris – Berlin

Tabakindustrie

Absaugung von Tabakpartikeln an mehreren Absaugstellen auf mehreren Produktionsebenen

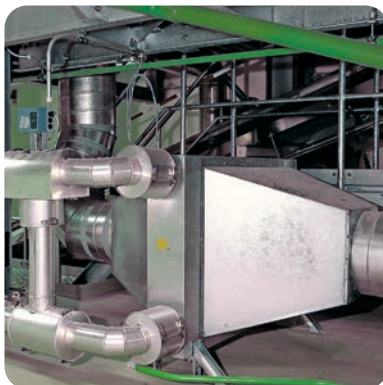

Rohrleitungssystem für Abluft mit integriertem Kühler



Filtersystem mit Staubaustrag über Zellrad-schleuse und parallel geschalteten Drehkolbengebläsen

Zwei Anlagen mit 86 bzw. 65 Absaugstellen (Klappenventile zum Anschluss von Saugschläuchen) auf fünf bzw. drei Produktionsebenen

Gleichzeitigkeit: max. bis zu acht Absaugstellen pro Produktionsebene

Betriebspunkt: ca. 4.200 m<sup>3</sup>/h bei 220 mbar

Fünf Drehkolbengebläse DKG 18,5 kW

Zwei Filterzyklone FZ-5000

Reinluftkühlsystem

## Referenzen

### BBS – Schiltach

Automobilzulieferindustrie

Direktabsaugung an Schleif- und Bürstmaschinen sowie Handarbeitsplätzen



Absaugsystem in separatem Raum



Produktionshalle

Filtereinheit DUSTMAC F-567  
mit drei Filtermodulen

Mitteldruckventilator MDV 75 kW  
(46.000 m<sup>3</sup>/h bei 3.900 Pa)

Schaltschrank Komfort  
Frequenzumrichter

3 Staubsammelbehälter  
mit je 50 Litern

Verzinkte Längsnahtglattrohre

### PERI GmbH – Weißenhorn

Bauindustrie

Die Luft in der Produktionshalle wird mit der auf dem Dach montierten Absauganlage vom Schweißrauch befreit. Hallenabsaugsystem für 23 Schweißarbeitsplätze (ESTA Upstream Schichtlüftung).



Absaugsystem ist auf dem Dach der Produktionshalle installiert

Filtereinheit DUSTMAC F-945

ATEX-Ausführung

Zwei Mitteldruckventilatoren  
MDV-45 kW  
(75.000 m<sup>3</sup>/h bei 3.500 Pa)

Wärmerückgewinnung

Rohrleitungssystem  
mit Absauggittern

Austrag über Förderschnecke

## Referenzen

### IVECO MAGIRUS – Ulm

Automobilzulieferindustrie

Absaugung von GFK-Stäuben bei der Bearbeitung von Fahrzeugteilen



Absaugtisch mit Holzlattenrost und Absaugarm



Absaugereinheit DUSTMAC F-64

Filtereinheit DUSTMAC F-64 (7.300 m<sup>3</sup>/h bei 3.800 Pa)

Absaugtisch A 2080 mit Holzauflage

Rohrleitungssystem und Absaugarm

### Robert Bosch – Stuttgart

Automobilzulieferindustrie

Reststaubabsaugung bei der Reinigung der Fertigungsstrecke



Steuereinheit mit Kontrollleuchten



Filterzyklon FZ-1003 mit 100 Liter Sammelbehälter

Filterzyklon FZ-1003 mit Füllstandsüberwachung

Seitenkanalverdichter TDP-22 kW (2.100 m<sup>3</sup>/h bei 27.000 Pa)

Steuereinheit Komfort

Rohrleitungssystem

Saugzubehör

## Referenzen

### SAF – Wörth am Main

Fahrzeugbau

Absaugung von Schweißrauch und Schleifstäuben an neun Absaugstellen und zwei Robotern



Absaugung an einem Roboterarbeitsplatz



Modular aufgebaute Filtereinheit

Filtereinheit DUSTMAC-XF 432

Mitteldruckventilator MDV-45 kW  
(22.000 m<sup>3</sup>/h bei 2.800 Pa)

Rohrleitungssystem  
Neun Absaugarme,  
Gesamtrohrlänge: 90 m

### Sunseeker – Rostock

Schiffbau

Absaugung von GFK-Stäuben, die im Schiffbau anfallen



Stauberfassung durch spezielles Rohrleitungssystem



Filtereinheit mit Explosionsschutz

Filterzyklon FZ-5003

Seitenkanalverdichter mit  
Einhausung TDP-18,5  
(2.100 m<sup>3</sup>/h bei 15.000 Pa)

Schaltschrank Komfort

Rohrleitungssystem  
mit 100 Stück Klappenventilen

Explosionsschutzausstattung



## Referenzen

### SAF-Holland GmbH

Fahrzeugbau

Schweißrauchabsaugung an manuellen Arbeitsplätzen und Roboteranlagen



DUSTMAC Filtereinheiten



Schallschutzkabine

Filtereinheit DUSTMAC-F 567  
2 x WELDEX F-150

Mitteldruckventilator MDV-75 kW  
2 x Mitteldruckventilator  
MDV-15 kW

15 Hauben  
an Roboterarbeitsplätzen  
30 Absaugarme  
an Schweißarbeitsplätzen

### Groß Rotorblattfertigung GmbH

Windenergie-Branche

Absaugung der beim Schleifen der Rotorblätter entstehenden  
GFK-/CFK-Stäube



Fahrbare Schleifkabine



DUSTMAC Filtereinheit an Schleifkabine

Filtereinheit DUSTMAC F-144  
mit Polizeifilter H 13

Mitteldruckventilator MDV 15 kW  
in Ex-Ausführung entsprechend  
Gerätegruppe II, Zone 22, (nichtleitender Staub), Kategorie 3D,  
Temperaturklasse T3, nach Explosionschutzrichtlinie 94/9/EG (Atex)  
aufgebaut auf Filtereinheit

50 m verfahrbare Schleifkabine,  
schalldämmend, in verwindungssteifer Ausführung mit statischem  
Nachweis

Staubfreie Entsorgung  
über PVC-Sack

## Referenzen

### AWS Abfall Wirtschafts Service GmbH

Recycling-Branche

Absaugung der bei der Schlackenaufbereitung entstehenden Stäube



Absaugeneinheiten DUSTMAC S-66 und Mitteldruckventilator



Absaughauben über Förderbändern

DUSTMAC S-66  
inklusive Berstscheibe  
und Grobabscheider

Mitteldruckventilator MDV 22 kW

Schaltschrank Komfort

Austrag über 2 Zellenradschleusen  
in Big Bags

### ALUTECH – Polen

Metallverarbeitende Industrie

Absaugung von Aluminiumstaub bei Schleifprozessen



Rohrleitungssystem in der Produktionshalle



DUSTMAC F-567 Filtereinheiten

Filtereinheit DUSTMAC F-567

Mitteldruckventilator MDV 55 kW

Steuereinheit Komfort

Jacob-Rohrsystem

Austrag über Rohrförderschnecke  
in bauseitigen Container

## Referenzen

### Weitere Referenzen



Schwenk – Ulm



Braas – Altheim



Uhlmann – Laupheim



Thyssen Krupp Nirosta – Düsseldorf

**OWB – Kisslegg**  
Metallindustrie

**Sofragraf – Saint Ame –  
Frankreich**

Metallindustrie

**ZI-Jena, Jena**  
Metallindustrie

**Solidschuhwerk – Tuttlingen**  
**HAIX – Mainburg**  
**GABOR – Rosenheim**  
Schuhindustrie

**Wacker Siltronic – Burghausen**  
Chemie- und Halbleiterindustrie

**EADS Deutschland – Augsburg**  
Luftfahrt

**Liebherr-Aerospace –  
Lindenberg**  
Luftfahrt

**Wieland Werke – Ulm**  
Metallindustrie

**Daimler – Bremen**  
Automobilindustrie

Verschaffen Sie sich einen umfassenden Überblick über unser breites Leistungsspektrum für individuelle Systemlösungen zur Erfassung von Staub, Spänen & Rauch mit unserem neuen **Anlagenbau-Katalog**.

Jetzt kostenlos bestellen.

Telefon **07307 3409680-0**



Wickelfalzrohre

Längsnahtgeschweißte Rohre

Stahlrohre

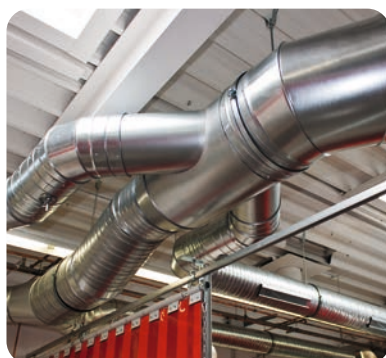

## ***Einsatzbranchen***

- » Agrar-Betriebe
- » Aktenvernichtung
- » Automobilzulieferer
- » Bauindustrie
- » Druckereien
- » Elektronik-Betriebe
- » Fahrzeug- und Karosseriewerke
- » Feinmechanische Industrie
- » Fertigungsstraßen
- » Flugzeugindustrie
- » Forschung und Entwicklung
- » Kfz-Werkstätten
- » Kunststoffverarbeitende Betriebe
- » Lebensmittelverarbeitung
- » Maschinenbau
- » Metallverarbeitende Betriebe
- » Motorenfabriken
- » Mühlen
- » Papierfabriken
- » Pharmaindustrie
- » Recycling- und Müllverwertungs-Anlagen
- » Schiffbau
- » Schuhfabriken
- » Schweißstraßen
- » Zigaretten-/Tabakindustrie

## Einführung und Produktüberblick

### Einführung

Selbst die beste Absauganlage bringt wenig Nutzen, wenn das Rohrsystem nicht optimal ausgelegt ist. Deshalb verwenden wir bei unseren Rohrleitungssystemen ausschließlich hochwertige Materialien.

Außerdem berechnen unsere Ingenieure die strömungstechnisch ideale Auslegung des Rohrsystems, um die bestmögliche Absaugwirkung unserer Geräte sicherzustellen. Eine solchermaßen sorgfältige Vorgehensweise ist Grundlage der von unseren Kunden erwarteten „professionellen Entstaubung“ von ESTA.

Für Mitteldruckanwendungen bietet ESTA ein umfangreiches Sortiment an Wickelfalzrohren und Formteilen.

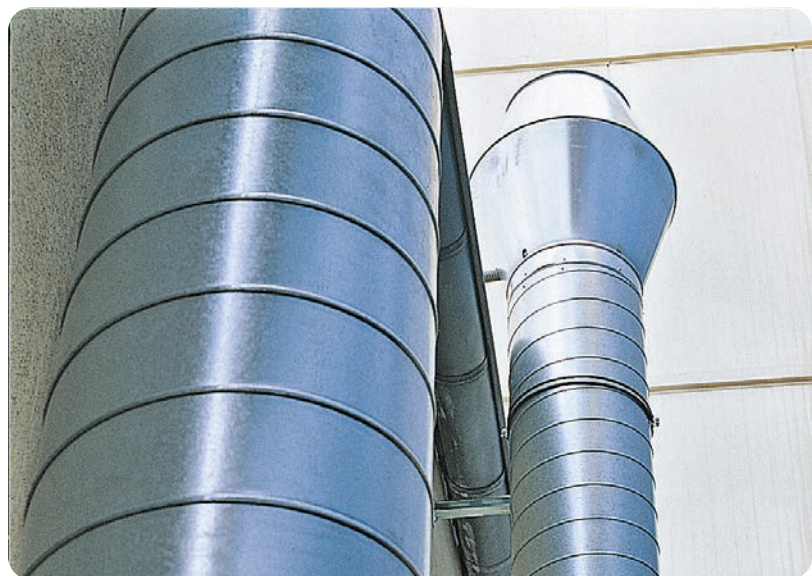

Abluftrohrleitung mit Deflektorhaube

Stahlrohre werden in Verbindung mit Hochvakuum-Absauganlagen eingesetzt. Auch hier hat ESTA alle erforderlichen Rohr- und Formteile im Programm, um eine komplette Lösung für Ihre Anlage zu bieten.

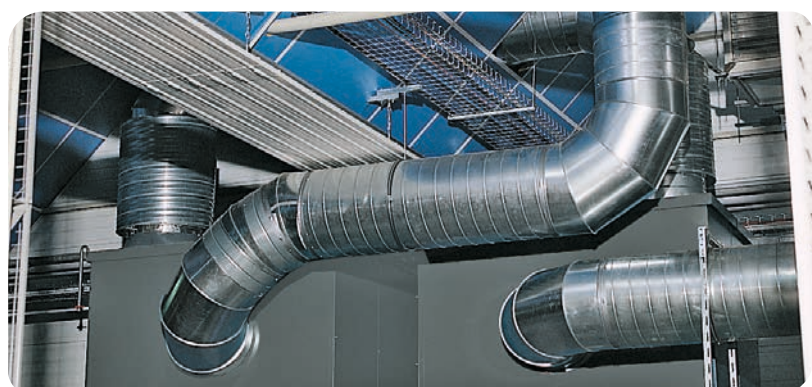

## Wickelfalzrohre

Rohrleitungssysteme werden zur strömungstechnisch optimalen Verbindung der Staub- und Rauchquelle mit der Absauganlage eingesetzt. ESTA verfügt über ein umfangreiches Sortiment an Wickelfalzrohrteilen, das sich durch seine robuste und hochwertige Verarbeitung auszeichnet und sich flexibel an Ihren spezifischen Anforderungen ausrichten lässt.

Um eine maximale Absaugwirkung zu erzielen, ist die richtige Auslegung von zentraler Bedeutung. Denn ein dichtes Rohrleitungsnetz garantiert die Wirtschaftlichkeit einer Anlage.

Deshalb sind alle ESTA Formteile mit einer Doppellippendichtung ausgestattet. Bei ESTA finden Sie auch die notwendigen Verbindungs- und Befestigungsmaterialien.



**ESTA PLUS**

### Einsatzbereich

- » Rohrleitungssystem im Mitteldruckbereich
- » Saug- oder Druckseitig

### Merkmale

- » Verzinktes Stahlblech nach DIN EN 12237
- » Standardrohrlänge bis zu 3,0 m
- » DN 71 mm – 450 mm vorrätig\*
- » Blechstärken von 0,4 mm bis 1,2 mm abhängig von Rohrdurchmessern

### Ihr Nutzen

- » Umfangreiches Sortiment
- » Optimale Strömungsverhältnisse
- » Robuste Verarbeitung
- » Einfache Montage

\* Größere Durchmesser kurzfristig lieferbar

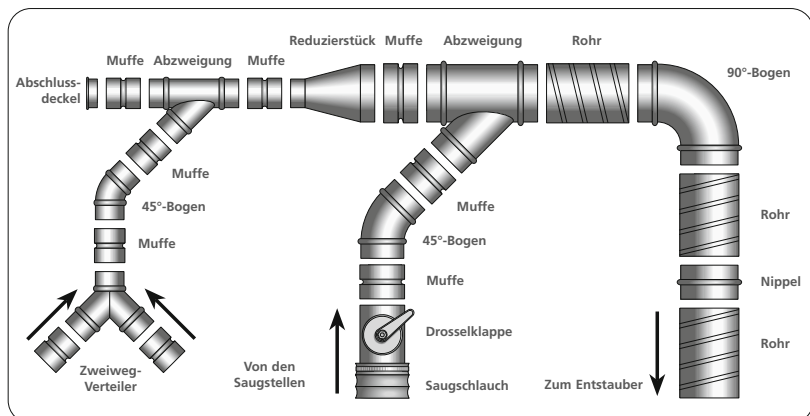

## Längsnahtgeschweißte Rohre

Als Alternative gibt es zu dem klassischen Wickelfalzrohr das längsnahtgeschweißte Rohr.

Der Hauptunterschied ist die Verarbeitung und die Verbindung der einzelnen Form- und Rohrteile.

Das Wickelfalzrohr besteht aus einem schräg aufgewickelten Blechstreifen durch Falzverbindungen. Dadurch bildet es über die Ränder ein gerades oder gebogenes Rohr.

Das längsnahtgeschweißte Rohr hingegen wird schon als geschweißtes Rohr gefertigt. Zunächst wird durch Biegen oder Walzen von Blechen ein Hohlkörper hergestellt, der dann an den Stößen verschweißt wird. Rohre bis zu 1.400 mm Durchmesser können längs geschweißt werden, größere Rohre werden als Wickelrohr spiralnahtgeschweißt und Großrohre aus Grobblechen gebogen und in Stücken verschweißt.

Durch die einfache Verbindung mit Schelle oder Spannring, machen das Montieren (und für Wartungszwecke demontieren) der einzelnen Elemente sehr einfach.



**ESTA PLUS**

### Einsatzbereich

- » Ölnebel
- » Abrasive Medien

### Merkmale

- » Von DN 80 bis DN 1400 mm Durchmesser
- » Materialstärken von 0.6-3 mm
- » Verzinktes, beschichtetes Blech oder in Edelstahl möglich
- » Keine Störquellen im Inneren der Rohre
- » Erhöhte Widerstandsfähigkeit, bei gleicher Materialstärke

### Ihr Nutzen

- » Hohe Qualität
- » Langlebigkeit durch geringen Verschleiß
- » Einfache und schnelle Montage

Entstauber

Industriesauger

Schweißrauchfilter

Ölnebelabscheider

GeruchsfILTER

Absaugische

Absauggebläse

Absaugarme

Filtertürme

Zentrale Absauganlagen

Rohrleitungssysteme

Über uns

Wissenswertes

## Stahlrohre

Im Unterschied zu Wickelfalzrohren sind Stahlrohre zum Einsatz für Absauganlagen im Hochvakuumbereich prädestiniert. Ob Formteile, Absperrschieber oder Klappenventile, ESTA bietet ein breit gefächertes Produktprogramm an maßgewalzten Stahlrohren an.

Die präzise aufeinander abgestimmten Stahlrohrkomponenten machen eine Luftleckage nahezu unmöglich. Sowohl die robuste Verarbeitung als auch die optimalen Strömungsverhältnisse sorgen für eine maximale Leistungsfähigkeit Ihrer Absauganlage.

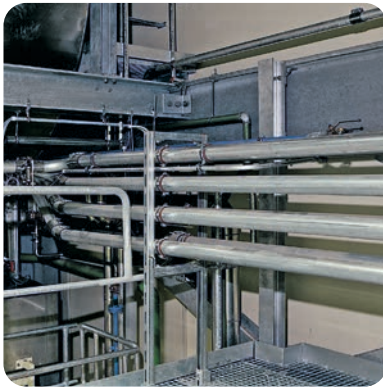

Rohrleitungssystem

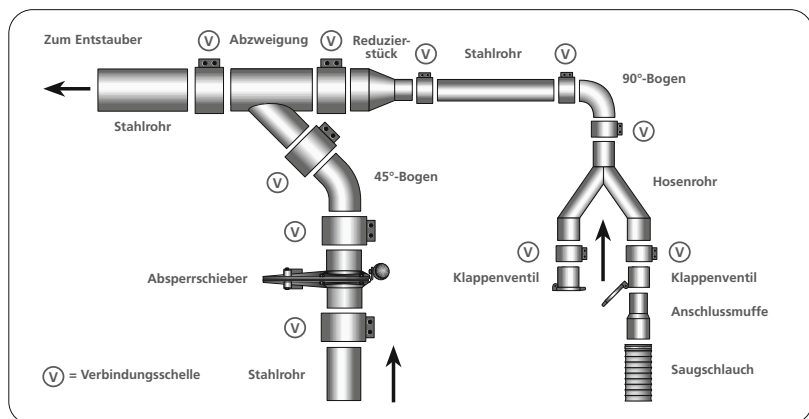

**ESTA** PLUS

### Einsatzbereich

- » Rohrleitungssystem im Hochvakuum-Bereich
- » Saug- und Druckseitig

### Merkmale

- » Standardrohrlänge bis zu 6,0 m
- » Außennennweiten  $\varnothing$  50 bis 159 mm ab Lager lieferbar
- » Patentierte Rohrverbinder für Potenzialausgleich

### Ihr Nutzen

- » Umfangreiches Sortiment
- » Optimale Strömungsverhältnisse
- » Robuste Verarbeitung
- » Schnelle und einfache Montage

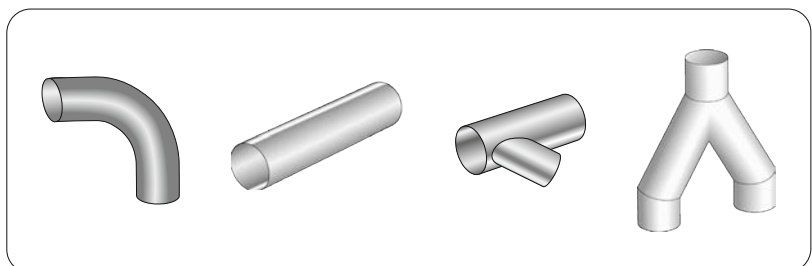

Formteile aus Stahlrohr



## Was uns auszeichnet



### TECHNOLOGIEVORREITER

Smarte Absaugtechnik, die all Ihre Bedürfnisse erfüllt, ist unser Steckenpferd. Die von uns entwickelte Steuerung ESTA EasyControl ermöglicht durch permanentes Monitoring der Anlagenparameter einen optimalen Betrieb und beispielsweise vorausschauende Instandhaltung.



### VERANTWORTUNG (CSR)

Wir haben uns nachhaltiges Wirtschaften, sprich die richtige Balance aus Ökonomie, Ökologie und Sozialem zur originären Aufgabe gemacht. Deshalb investieren wir beispielsweise kontinuierlich in die Entwicklung ressourcenschonender Produkte und engagieren uns in zahlreichen Umweltinitiativen.



### HÖCHSTE QUALITÄT

Unsere Absauggeräte und Filteranlagen fertigen und prüfen wir unter strengsten Qualitätskriterien an unserem Firmensitz in Senden (Bayern). Alle unsere Produkte sind zertifiziert nach ISO 9001. So können wir Ihnen kontinuierlich höchste Qualität garantieren.



### 45 JAHRE KOMPETENZ

Mit 45 Jahren Erfahrung und über 125.000 Installationen und Absauganlagen weltweit ist ESTA Ihr kompetenter Partner für reine Luft am Arbeitsplatz. Dank unserem breiten Spektrum an Standardgeräten, aber auch an maßgeschneiderten Lösungen gehören wir zu den führenden Herstellern von Absaugtechnik.



### AFTER-SALES-SERVICE

Das ESTA Service-Team sorgt zuverlässig dafür, dass Ihre Absauganlage konstant optimale Ergebnisse liefert. Das gewährleisten wir durch unseren umfassenden After-Sales-Service, wie langfristigen Support, kompetenten Wartungsservice und ein umfangreiches Ersatzteillager.



### KOMPETENTE BERATUNG & PLANUNG

Neben professioneller und umfassender Beratung ist eine Auslegung wichtig, die exakt auf Ihre individuellen Anforderungen ausgerichtet ist. Unsere Ingenieure fertigen auf Basis modernster Software detaillierte 3D-Zeichnungen an, die exakt auf Ihre Anwendung zugeschnitten sind.

Entstauber

Industriesauger

Schweißrauch-  
filter

Ölnebel-  
abscheider

Geruchfilter

Absaugische

Absauggebläse

Absaugarme

Filtertürme

Zentrale  
Absauganlagen

Rohrleitungs-  
systeme

Über uns

Wissens-  
wertes

## Davon profitieren Sie

Unser hoher Qualitätsanspruch wird durch klar strukturierte Arbeitsabläufe, Prozessorientierung und eine kontinuierliche Weiterentwicklung realisiert. Dadurch können wir den Anforderungen und Bedürfnissen unserer Kunden jederzeit gerecht werden. ESTA steht für Innovationsgeist, Qualitätsstreben sowie Verantwortung gegenüber Mitarbeitern, Gesellschaft und Umwelt. Unser Engagement spiegelt sich in zahlreichen Auszeichnungen und Zertifizierungen wider.

### Auszeichnungen, Zertifikate und Mitgliedschaften

#### Produkte und Produktion

- » Zertifiziertes Qualitätsmanagement-System nach DIN EN ISO 9001:2015
- » Zertifikat Fertigungsstätten-Besichtigung 2015 – Industriestaubsauger und Entstauber
- » Bundespreis für hervorragende innovatorische Leistungen für das Handwerk 1997 – Industriesauger EUROSOG
- » Bundespreis für hervorragende innovatorische Leistungen für das Handwerk 1995 – Schweißrauchfilter SRF K-15

#### Mitgliedschaften

- » UmweltCluster Bayern – Umwelttechnologie-Netzwerk
- » Blue Competence – Verband Deutscher Maschinen- und Anlagenbau
- » Einkaufsbüro Deutscher Eisenhändler GmbH (E/D/E)
- » IPRI – International Performance Research Institute
- » Plattform Umwelttechnik e.V.
- » Initiative Energieeffizienz-Netzwerk
- » DVS – Deutscher Verband für Schweißen und verwandte Verfahren e.V.
- » Cluster ClustAir Bw – Competence Atlas



## Human Resources / Personal

- » Urkunde Sozial Engagiert 2019 – Caritas und das Ministerium für Finanzen und Wirtschaft Baden-Württemberg
- » CSR-Preis der Bundesregierung 2017
- » Mitglied der Initiative Fair Company 2016
- » Gewinner des Ausbildungs-Ass 2012 – Förderpreis der Jungen Deutschen Wirtschaft
- » Gewinner des MAX-Award – „Ausbildungsbetrieb 2010“ im Landkreis Neu-Ulm
- » Ehrenpreis für Präventionsleistungen im Gesundheits- und Arbeitsschutz 2010
- » **Zertifikat Ausbildung plus 2015 – ehrenamtliche Prüferinnen und Prüfer bei ESTA**
- » Bildungspartnerschaft mit der WiSS (Wirtschaftsschule Senden)

## Kooperationspartner

- » Lebenshilfe „Donau-Iller“
- » Industrie- und Handelskammer (IHK)
- » Deutsche Auslandshandelskammer (AHK)
- » Duale Hochschule Mosbach/Heidenheim/Ravensburg
- » Universität Ulm
- » Hochschule Neu-Ulm (HNU)
- » Universität Stuttgart
- » Steinbeis-Institut
- » Wirtschaftsschule Senden



Entstauber

Industriesauger

Schweißrauch-  
filter

Ölnebel-  
abscheider

Geruchfilter

Absaugtische

Absauggebläse

Absaugarme

Filtertürme

Zentrale  
Absauganlagen

Rohrleitungs-  
systeme

Über uns

Wissens-  
wertes

## Energieeffiziente Absaugtechnik

### Leistungsstärker, energieeffizienter & leiser denn je

Die neuen ESTA-Filtertürme sind standardmäßig mit EC-Ventilatoren ausgestattet und gehören damit zu den leistungsstärksten, energiesparendsten und zugleich leisesten Türmen am Markt.



#### Hocheffizient & sparsam

Anwender können die Absaugleistung nach Bedarf regeln. Dadurch sinkt der Stromverbrauch der Türme signifikant. Im Vergleich zu marktüblichen Filtertürmen, die mit Radial-Ventilatoren ausgeführt sind, erzielen die FILTOWER Stromersparungen von bis zu 50%.

#### Niedriges Betriebsgeräusch

Auch in puncto Geräuschpegel setzt ESTA dank optimierter Luftführung und besonders laufruhigen Ventilatoren neue Maßstäbe: Mit max. 70 dB(A) sind die FILTOWER im Betrieb extrem geräuscharm und sorgen somit für ein angenehmes Arbeiten.

#### Top-Performance

Erhältlich ist die neue Generation in drei Leistungsstufen bis zu einem maximalen Luftvolumenstrom von 22.000 Kubikmetern pro Stunde.

### ESTA EasyControl Anlagensteuerung

Die hauseigene EasyControl-Steuerung von ESTA ermöglicht bei allen Ausführungen des Filterturms den effizienten und regelbaren Betrieb der Anlagen. Hier werden die Signale der Sensorik optimal verarbeitet.

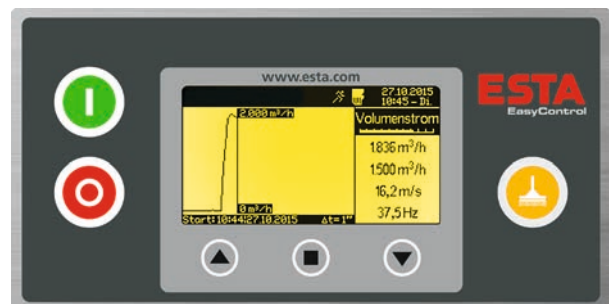

### Mit intelligenter Steuerung zu mehr Effizienz

Bisher wurden die meisten Absauggeräte mit voller Antriebsleistung betrieben. Jedoch erfordert nicht jede Anwendung permanent die gesamte Leistungsstärke des Ventilators.

Je nach Anwendung lassen sich die ESTA eco+ Geräte bedarfsorientiert regeln. Damit bieten die eco+ Absaug-

anlagen volle Performance, wenn sie gebraucht wird und sparen Energie, wenn sie nicht erforderlich ist. Durch den regelbaren Luftvolumenstrom verlängert sich auch die Filterstandzeit, da die Staubpartikel nicht permanent mit der maximalen Geschwindigkeit das Filtermaterial beaufschlagen, wodurch das Gewebe geschont wird.

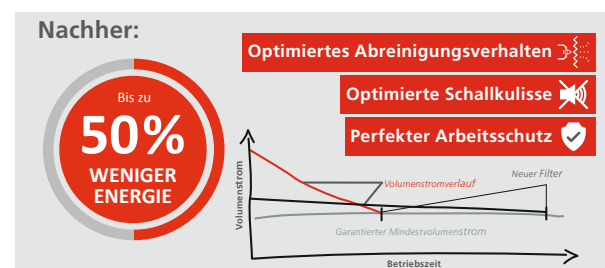
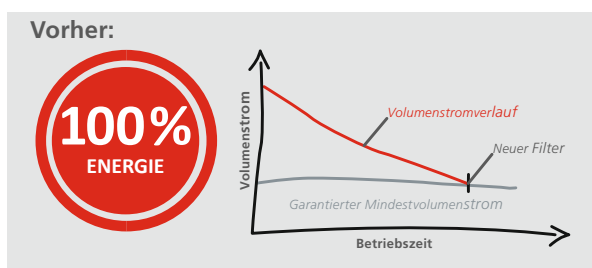

## Smarte Absaugtechnik

### Intelligent vernetzt in die Zukunft

ESTA Absauganlagen in Industrie 4.0-Ausführung verfügen über integrierte Netzwerk- und Protokollfunktionen und lassen sich somit perfekt in eine 4.0-Umgebung einbinden. Realisiert wird dies über eine beliebige Datenverbindung wie LAN, WLAN oder LTE. Anwender können so an jedem beliebigen Ort die wichtigsten Betriebsdaten wie Luftvolumenstrom, Betriebsstunden oder Filterstatus abrufen und überwachen – auch via Tablet und Smartphone.

Damit vermeiden Unternehmen proaktiv Maschinenausfälle, die zum Stillstand der gesamten Produktions-

kette führen könnten. Durch die gewonnenen Messdaten verkürzt sich zudem die Fehlersuche der Servicetechniker. Und auch die Ersatzteilbeschaffung lässt sich effizienter planen.

Ergebnis: Die Betriebskosten reduzieren sich beträchtlich. Darüber hinaus werden sämtliche Mess- und Betriebsdaten permanent protokolliert.

Predictive Maintenance bieten wir Ihnen zusammen mit unserem Partner Advanced Industry Analytics an. Kontaktieren Sie uns hierzu unter: [esta@industry-analytics.com](mailto:esta@industry-analytics.com).

### Ihr Nutzen

- » Einfache Koppelung der Absauganlage an firmenspezifische Netzinfrastruktur via LAN/WLAN
- » Fernzugriff und Überwachung aller Betriebsdaten weltweit möglich, auch durch den Anwender selbst
- » Reduzierung des Ausfallrisikos durch permanente Protokollierung und Überwachung der Betriebsparameter
- » Senkung der Instandhaltungs- und Servicekosten durch Fernüberwachung bzw. -wartung



Entstauber

Industriesauger

Schweißrauchfilter

Ölnebelabscheider

GeruchsfILTER

Absaugtische

Absauggebläse

Absaugarme

Filtertürme

Zentrale Absauganlagen

Rohrleitungssysteme

Über uns

Wissenswertes

## Qualität aus eigener Fertigung

Die anwendungsspezifische Auslegung, Konstruktion und Fertigung von Absauganlagen mit der dazugehörigen Filtertechnik bilden unsere Kernkompetenz. Seit der Gründung 1972 produzieren wir in Deutschland und werden dies auch in Zukunft beibehalten. So können wir unsere Qualitätsfertigung stetig optimieren. Denn eine exzellente Performance unserer Produkte zu marktgerechten Preisen hat für uns oberste Priorität. Unser zertifiziertes Qualitätsmanagementsystem gewährleistet die Einhaltung aller Sicherheits-, Qualitäts- als auch Umweltschutzaspekte innerhalb unserer Wertschöpfungskette. Zudem haben wir den Lean Production-Gedanken tief im Unternehmen verankert.

### Unsere Qualitäts-Garanten:

- » Qualitätsmanagement-System DIN EN ISO 9001:2015
- » Lieferantenaudits
- » Wareneingangs- und Wareenausgangsprüfung
- » Quality Gates
- » Baugruppenfertigung
- » 100% Endprüfung
- » Eigene Montageteams
- » Geräte-Abnahme vor Ort inkl. lufttechnischer Messungen
- » Externe Prüfungen durch IFA und TÜV (GS)
- » CE-Zertifizierung
- » Einsatz von Lean, Kaizen und KVP
- » Hoher Standardisierungsgrad, u. a. durch Verkaufskonfigurator
- » Hauseigener Schaltschrankbau

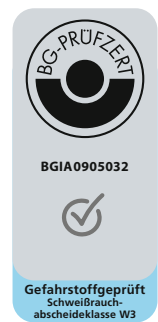

## Innovation & Know-how

In unserer Innovationsabteilung beschäftigen wir uns mit den digitalen Technologien von morgen und der Vernetzung unterschiedlicher Systeme. Neben der Entwicklung neuer Produkte, arbeiten wir permanent an der Optimierung bestehender Geräte, um diese noch effizienter und fit für die digitale Welt zu machen.

Dabei profitieren wir von unserer mehr als 45-jährigen Erfahrung und Kompetenz in der Absaug- und Filtertechnik und der großen Kundennähe. Zusätzlich arbeitet ESTA eng mit zahlreichen Verbänden, Initiativen und Netzwerken, wie dem KIT Fraunhofer, zusammen – denn gemeinsam lässt sich mehr bewegen.

In unserem Technikum führen wir eine Vielzahl von Versuchen durch, um Ideen in der Praxis zu validieren.

So kam es in den letzten 5 Jahren zu einer 15-fachen Steigerung der bisherigen Patentanmeldungen sowie einer Erhöhung der Erfindermeldungen um 80%. Hierzu trägt die Nutzung modernster 3D-Drucktechnologie bei.



Entstauber

Industriesauger

Schweißrauch-  
filter

Ölnebel-  
abscheider

Geruchsfilter

Absaugtische

Absauggehäuse

Absaugarme

Filtertürme

Zentrale  
Absauganlagen

Rohrleitungs-  
systeme

Über uns

Wissens-  
wertes

## Clean the air – plant a tree

### Bäume als Klimaretter

Bäume sind echte Klimaschützer: sie nehmen CO<sub>2</sub> aus der Luft auf und bauen den Kohlenstoff des Treibhausgases in ihre Biomasse ein. So kann ein Baum im Laufe seiner Lebenszeit ca. 1.000 kg\* CO<sub>2</sub> kompensieren.

Doch Bäume können mehr als nur die Luft säubern und Sauerstoff produzieren. Wälder verbessern die Bodeneigenschaften und schaffen wichtigen Lebensraum für viele unterschiedliche Tier- und Pflanzenarten. Und auch uns Menschen dienen sie als Rückzugs- und Erholungsorte.



### Filtertürme, die Bäume pflanzen

Nicht nur Bäume reinigen die Luft, die wir atmen. Auch unsere Filtertürme leisten einen Beitrag für saubere Luft und zwar dort, wo Sie die meiste Zeit am Tag verbringen – am Arbeitsplatz. Mit der Aktion „Clean the air – plant a tree“ sorgen Sie mit dem Kauf eines Filterturms der FILTOWER-Serie nicht nur für reine Hallenluft, Sie tragen gleichzeitig als Baum-Pate zur Aufforstung in der Region bei und leisten damit einen Beitrag für saubere Luft in der Umwelt.

Die Aktion „Clean the air – plant a tree“ läuft ab sofort für mindestens ein Jahr und gilt für alle Varianten der neuen Filterturm-Serie. Jeder Filterturm-Kunde erhält eine Baumpaten-Urkunde. Alle im Wald gepflanzten Bäume können anhand einer Identifikations-Nummer jedem Baum-Paten zugeordnet werden.

### Unternehmenswald als Zukunftsmodell

Der ESTA Wald erstreckt sich über knapp ein Hektar Fläche und liegt nur 20 Kilometer vom Firmensitz in Senden entfernt, in der Nähe von Erbach, einer Kleinstadt im Alb-Donau-Kreis in Baden-Württemberg.

Das Aufforstungsprojekt, in welches auch ESTA Auszubildende eingebunden sind, wird von Großwaldbesitzer Freiherr Constantin von Ulm-Erbach als Wald-Paten begleitet und hat für ihn Modellcharakter. Es werden Nadel- und Laubbäume, wie z.B. Douglasie und Schwarznuss, gepflanzt, die als besonders klima-resistent und widerstandsfähig gelten.

Halten sie den zunehmenden Wetterextremen wie Dürren, Hitzewellen, Starkregen, lange Kältephasen und Orkanen anhaltend stand, lassen sich daraus Rückschlüsse für weitere Aufforstungen gewinnen.

\* pro Jahr, Werte variieren je nach Baumart und -größe | Quelle: [www.plant-for-the-planet.org](http://www.plant-for-the-planet.org)



## Erstausrüster/OEM

Seit mehr als 45 Jahren zählt ESTA zu den führenden Unternehmen im Bereich der Absaug- und Filtertechnik. Mit Sitz in Senden und Ulm stellen wir ein breites Spektrum an innovativen Produkten und maßgeschneiderten Lösungen für Industrie und Gewerbe her – für unterschiedlichste Branchen und Anwendungsbereiche.

Unsere jahrzehntelange Erfahrung und Expertise nutzen wir, um unseren Partnern als Erstausrüster die branchenweit besten Produkte und Serviceleistungen anbieten zu können, damit diese von zufriedenen Kunden profitieren können.

### Unsere Leistungen

- » Geräte in kundenspezifischer Lackierung und Beschriftung
- » Persönliche Betreuung und technische Beratung durch geschultes Fachpersonal
- » Vertriebs-Unterstützung über den gesamten Einführungsprozess eines OEM-Produkts in den Zielmarkt
- » Länderspezifische Lösungen
- » Gemeinsame Produktentwicklungen
- » Produktschulungen in der ESTA Academy
- » Marketing-Support für On- und Offline Medien
- » Länderspezifische Lösungen
- » Vielfältige Sonderlösungen (z.B. Befestigungsmöglichkeiten)
- » Zuverlässige und schnelle Ersatzteilversorgung
- » Onlineshop für Zubehör



## Richtlinien und Vorschriften

### Welche wichtigen Richtlinien für Absauganlagen gibt es?

Um Absauganlagen europaweit in Verkehr zu bringen, muss eine Konformitätserklärung erstellt werden: Indem der Hersteller das CE-Zeichen auf dem Produkt anbringt, bestätigt er, dass seine Absauganlagen den europäischen Vorgaben entsprechen.

Vorab wird eine Bewertung durchgeführt, um die entsprechenden Richtlinien und Normen zu identifizieren, unter die die Absauganlage fällt. Im Normalfall greifen die Maschinenrichtlinie, die Niederspannungsrichtlinie und die Richtlinie für die elektromagnetische Verträglichkeit. Je nach Kundenanwendung kann auch noch die ATEX-Produktrichtlinie herangezogen werden.

### Aktuelle Richtlinien, Normen und Vorschriften

Der aktuelle Stand der Richtlinien im Bereich Absaugtechnik ist:

- » Maschinenrichtlinie: 2006/42/EG
- » Niederspannungsrichtlinie: 2014/35/EU
- » Richtlinie für die elektromagnetische Verträglichkeit: 2014/30/EU
- » ATEX-Produktrichtlinie: 2014/34/EU Gefahrenstoffverordnung

Zusätzlich bezieht sich der Hersteller in der Konformitätserklärung auf die harmonisierten Normen und technischen Regeln bzw. DGUV-Vorschriften, die bei der Projektierung der Absauganlage durch die Konstrukteure herangezogen wurden.

### Einige Beispiele der derzeitigen Vorschriften für Absauganlagen:

- » DGUV Regel 109-001: Schleifen, Bürsten und Polieren von Aluminium – Vermeidung von Staubbränden und Staubexplosionen (ehemals BGR 109)
- » DGUV Regel 109-002: Arbeitsplatzlüftung – Lufttechnische Maßnahmen (ehemals BGR 121)
- » DGUV Regel 209-044: Holzstaub (ehemals BGR 739-1)
- » DGUV Regel 209-077: Schweißrauche – geeignete Lüftungsmaßnahmen
- » DGUV Information 209-073: Arbeitsplatzlüftung - Entscheidungshilfen für die betriebliche Praxis
- » DGUV Information 209-078: Absauganlagen einkaufen - aber richtig!
- » TRGS 528: Schweißtechnische Arbeiten
- » TRGS 560: Luftrückführung beim Umgang mit krebserzeugenden Gefahrstoffen

### Richtlinien bei ESTA Absaugtechnik

Die Absauganlagen von ESTA Absaugtechnik werden nach dem CE-Leitfaden geprüft. Sie entsprechen den europäischen Vorgaben, Normen und Richtlinien für Absauganlagen und sind somit mit einem CE-Zeichen versehen.

Zum Thema CE und Konformitätserklärung im Hinblick auf Absauganlagen beraten und unterstützen wir Sie gerne.

### Kontaktieren Sie uns!

07307 3409680-0  
beratung@esta.com

## Staub – was Sie darüber wissen sollten

### Was ist Staub?

Staub besteht aus sichtbaren und unsichtbaren, schwebenden und abgesetzten Teilchen fester Materie. Je größer die Partikel sind, desto weniger schweben sie (je nach Art und Beschaffenheit). Sind die Partikel sehr klein, etwa bei Metallstäuben, bleibt der Staub permanent in der Luft und sinkt nicht ab.

Bei der Beurteilung der Gesundheitsgefährdung durch Staubpartikel spielt neben deren Größe die chemische Zusammensetzung eine entscheidende Rolle.

### Korngrößen in Stäuben

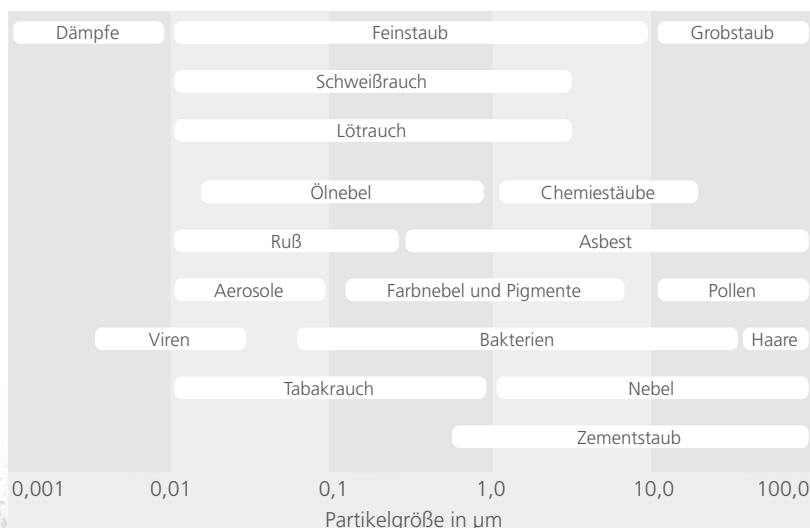

### Grenzwerte

Der AGW (Arbeitsplatzgrenzwert) ist definiert als maximale Konzentration eines Schadstoffes in der Luft am Arbeitsplatz.

Auf Seite 123 finden Sie eine Übersicht über die gängigsten Staubarten nebst entsprechenden Verwendungskategorien (Prüfzeugnisse).

### Der Kontakt mit Staub kann zur Krankheitsquelle werden, sofern

- » die Konzentration sehr hoch ist
- » die Staubpartikel klein genug sind, um über die Luftröhre und die Bronchien bis tief in die Lunge (Lungenbläschen) vorzudringen
- » die Form der Partikel (z. B. Faser) das Eindringen begünstigt
- » der Staub giftige Stoffe enthält

### AGW-Tabelle

Geeignet für trockene, gesundheitsgefährliche, nicht brennbare Stäube	Geltende Staubklassen nach DIN EN 60335-2-69 Anhang AA	
	Staubklasse	Max. Durchlassgrad
Seit 01.01.2005		
Mit AGW > 1 mg/m <sup>3</sup>	Mindestens <b>L</b> (M, H)	< 1 %
Mit AGW ≥ 0,1 mg/m <sup>3</sup>	Mindestens <b>M</b> (H)	< 0,1 %
Mit AGW < 0,1 mg/m <sup>3</sup>	<b>H</b>	< 0,005 %
Krebserzeugende Gefahrstoffe gem. GefStoffV § 11, TRGS 905 bzw. TRGS 906	<b>H</b>	< 0,005 %
Asbest gem. TRGS 519	<b>H</b> + Eignung für Einsatz gem. TRGS 519	< 0,005 %
Zusätzliche Eignung für brennbare Stäube aller Staubexplosionsklassen (ausgenommen Stäube mit extrem niedriger Mindestzündenergie ME < 1mJ)	Mindestens <b>L</b> mit <b>Zone 22</b> (zusätzlich)	

Weitere Informationen unter <http://www.dguv.de/medien/ifa/de/pra/staubklassen/staubkl.pdf>

Allgemeiner Staubgrenzwert*	
Einatembare Staubfraktion	10 mg/m <sup>3</sup>
Alveolengängige Staubfraktion	1,25 mg/m <sup>3</sup>

\* für Stoffe ohne besondere toxische Eigenschaften

## Auszug Staubtabelle

Staubarten	AGW (mg/m <sup>3</sup> )	SK*
<b>Aluminium</b> (als Metall)	<b>1,25</b> Stand: 02/14	L
<b>Aluminiumoxid</b>	<b>1,25</b> Stand: 02/14	L
<b>Aluminiumoxid-Rauch</b>	<b>1,25</b> Stand: 02/14	L
<b>Barium (Ba)</b> Reinigung von elektrolytischen Bädern, Rauch von Schweißelektroden mit bariumsalzhaltigem Mantel	<b>0,5, E</b> Stand: **	M
<b>Blei (Pb)</b> Gießen von Blei und seinen Legierungen, Herstellung von Munition und Bleiakumulatoren, Schweißen und Schneiden von bleihaltigen Metallen und Farben mit Brenner oder Elektrobogen, Drahtseilwerke, Drahtzieherei, Diamantschleifen, Schießstand	<b>0,15, E</b> Stand: 02/07	M
<b>Cadmium (Cd)</b> Kadmierung von Metallen, Stahlegierungen, Erstellung von Schweißstäben, Farbpigmente, Schweißen und Beizen von Cadmiumlegierungen, Herstellung von Solarzellen, Kunststoffindustrie (Cd als Stabilisator) krebserzeugend	<b>0,16 µg/m<sup>3</sup>, A</b> <b>1,0 µg/m<sup>3</sup>, E</b>	H
<b>Chrom (Cr)</b> Korrosionsbeständige Legierungen (Ferroschrom), elektrolytische Verchromung, Chromes und Herstellung von Chromat und Dichromat für die Textilindustrie, Druckereien, Gerbereien, Färbereien, Fotografie, Farbe, Chromlegierungen, (Elektrobogenschweißung) krebserzeugend	<b>von 0,1 bis 0,03, G</b> je nach Art des Chromes und Art der Verarbeitung Stand: 02/09	H
<b>Eisenoxid (FeO<sub>3</sub>)</b> Schweißen, Schlossereien, in Eisen- und Ockerminen	<b>von 3 bis 10</b> , je nach Tätigkeit Stand: 06/10	L
<b>Gips</b> Gipsfabrikation	<b>6, F</b> Stand: 06/10	L
<b>Graphit</b> (kristalliner Kohlenstoff) Fabrikation von Elektroden und hitzebeständigen Formen	<b>1,25</b> Stand: 02/14	L
<b>Holz</b> Holzindustrie, Tischlereien, Schreinereien, Parkettleger	<b>2 + 5, E</b> Stand: **	M H
<b>Kieselgur, gebrannt und Kieselrauch</b>	<b>0,3, A</b> Stand: 06/10	M
<b>Kieselgur, ungebrannt</b>	<b>4, E</b> Stand: 06/10	L
<b>Kieselsäurehaltiger Staub (SiO<sub>2</sub>)</b> Steinbrüche von Quarz, Sandstein, Feuerstein, Quarzit, Schiefer, Gießereien mit Sandformen, Porzellan, sanitäre und feuerfeste Keramik, Hochtemperaturöfen, Glasindustrie, Schleifen von Sandstein, Bauindustrie, Fabrikation von Siliziumkarbid	<b>0,15</b>  <b>4, F</b> wenn Gehalt an SiO <sub>2</sub> > 4% Stand: 06/10	M L
<b>Kobalt (Co) und seine bioverfügbaren Verben</b> Speziallegierungen, Hartmetallindustrie, Glas- und Keramikindustrie (Email), Kobaltierung von Metallen, Schleifen von chirurgischen Prothesen, Diamantschleifen, krebserzeugend	<b>0,5, E</b> Stand: 05/08 Minimierungsgebot	H

Staubarten	AGW (mg/m <sup>3</sup> )	SK*
<b>Kupfer (Rauch)</b> Arbeiten mit Messing (Kupfer und Zink), Bronze (Kupfer und Zinn) und diversen Legierungen (mit Silber, Cadmium, Chrom, Beryllium, Nickel), Elektroindustrie	<b>In Bearbeitung</b>	
<b>Mangan (Mn; Rauch)</b> Eisen-Mangan-Elektroden, Metallurgie, Trockenbatterien, Farbstoffe für Keramik und Glas (in Salzform)	<b>0,02, A</b> <b>0,2, E</b>	H
<b>Mehl</b>	<b>4</b> Stand: **	L
<b>Nickel (Ni; Oxid)</b> Elektrolytische Vernickelung, Batterien, Münzen und Küchentensilien, hitze- und korrosionsbeständiger Stahl	<b>0,03, E</b> <b>0,006, A</b> Stand: 02/09	H
<b>Quarz</b>	<b>0,05, A</b> Stand: **	H
<b>Quecksilberverbindungen</b> krebserzeugend	<b>0,02, E</b> Stand: 06/10	H
<b>Staub von Getreide</b> Landwirtschaft, Bäckereien, Mühlen, Arbeiten im Silo	<b>4, E</b> Stand: **	L
<b>Silber</b>	<b>0,1, E</b> Stand: 06/10	M
<b>Silberverbindungen, löslich</b>	<b>0,01, E</b> Stand: 05/08	H
<b>Tabak</b>	<b>0,5, G</b> Stand: **	L
<b>Titan (Ti) Titan(IV)oxid</b>	<b>0,5, F</b> Stand: 06/10	L
<b>Zementstaub</b> Zementwerke	<b>In Bearbeitung</b>	
<b>Zink (Zn; Oxid)</b> Galvanisierung, Verwendung von Messing (Kupfer und Zink), Farben und Farbpigmente mit Zink oder Zinkoxiden	<b>2, E</b> <b>0,1, A</b> Stand: **	L
<b>Zinn (Sn)</b> Organische und anorganische Verbindungen, Verzinnen von Metallen, Arbeiten mit Zinnlegierungen. Organische Derivate werden für die Herstellung von Kunststoffen und Pestiziden eingesetzt	<b>2, G</b> <b>0,1, G</b> Stand: **	L H

\* = Staubklasse  
\*\* z. Zt. kein Grenzwert festgelegt  
F/G = Werte bezogen auf die einatembare Fraktion

Weitere Informationen und Arbeitsplatzgrenzwerte finden Sie im IFA-Report 01/2018, Gefahrstoffliste 2018 und im Regelwerk TRGS 900 sowie unter:

[www.esta.com/wissen](http://www.esta.com/wissen)

## Brandschutz und ATEX

### Für einen sicheren Arbeitsplatz

Brand- und Explosionsgefahr besteht in allen Industrieanlagen, in denen brennbare und explosionsfähige Stäube auftreten.

Häufig werden die Begriffe „Brandgefahr“ und „Explosionsgefahr“ synonym verwendet. Natürlich bestehen gewisse Einflüsse untereinander, bei der Projektierung muss man jedoch beides voneinander trennen, denn Brandschutzmaßnahmen verhindern keine Explosion – und umgekehrt.

**Daher möchten wir Ihnen an dieser Stelle die Begriffe „Brand“ und „Explosion“ getrennt erläutern.**

### Brandschutz

Ein maßgeblicher Indikator für die mögliche Entzündbarkeit eines Staubes und die Ausbreitung eines Brandes stellt die Brennzahl dar. Diese wird folgendermaßen klassifiziert:

Art der Reaktion		BZ	Beispiele
Keine Ausbreitung eines Brandes	Kein Anbrennen	1	Kochsalz
	Kurzes Anbrennen und rasches Erlöschen	2	Weinsäure
	Örtliches Brennen oder Glimmen mit höchstens geringer Ausbreitung	3	Milchzucker
Ausbreitung eines Brandes	Durchglühen ohne Funkenwurf (Glimmbrand) oder langsame, flammenlose Zersetzung	4	Tabak
	Ausbreitung eines offenen Brandes oder Abbrennen unter Funkensprühen	5	Schwefel
	Verpuffungsartiges Abbrennen oder rasche flammenlose Zersetzung	6	Schwarzpulver

Eine Erkenntnis für die Brennzahl kann über die EX-Gestis (<http://staubex.ifa.dguv.de>) erfolgen oder über eine Stoffanalyse, die wir für Sie vornehmen können.

### Die folgenden Löscharien können wir anbieten:

- » ABC-Pulverlöschung (ggf. D bei Metallen)
- » CO<sub>2</sub>-Löschung
- » Argon-Löschung
- » Wasserlöschung

ESTA hat ein dreistufiges Sicherheitskonzept erarbeitet, das wir individuell mit dem Kunden abstimmen. Bei Kundenwünschen, die von den Konzepten abweichen, beraten und projektieren wir diese Wünsche und zeigen im Vorfeld die entsprechenden Vor- und Nachteile auf. Entscheidungshilfen für ein Sicherheitskonzept finden Sie unter anderem in den Normen VDI 2263 Blatt 6 und VdS 3445.



Entstauber

Industriesauger

Schweißrauch-  
filter

Ölnebel-  
abscheider

Geruchsfiler

Absaugtische

Absauggehäuse

Absaugarme

Filtertürme

Zentrale  
Absauganlagen

Rohrleitungs-  
systeme

Über uns

Wissens-  
wertes

## Explosionsschutz

Spricht man von Explosionsschutz, begegnet einem mit hoher Wahrscheinlichkeit der Begriff ATEX.

**ATEX** steht für **AT**mosphères **Exp**losibles.

Den Explosionsschutz regelt die ATEX-Richtlinie, die sich aufteilt in die

**ATEX-Produktrichtlinie 2014/34/EU**

und die

**ATEX-Betriebsrichtlinie 1992/92/EG**

Unter dem Begriff „Explosion“ versteht man eine chemische Reaktion oder einen physikalischen Vorgang, bei dem die Temperatur und der Druck in sehr kurzer Zeit (wenige Millisekunden) erheblich ansteigen. Dabei kommt es zu einer plötzlichen Volumenausdehnung von Gasen und der Freisetzung von großen Energiemengen auf kleinem Raum.

Die plötzliche Freisetzung von Energie verursacht eine Druckwelle, die sich unter Abschwächung nach allen Richtungen ausdehnt. Die Druckwelle wird nach einer gewissen Zeit von der Flamme überholt (Deflagration).

Die Voraussetzung für eine Explosion ist das sogenannte „Explosionsdreieck“:



## ATEX Absauganlagen

Somit besteht Explosionsgefahr in allen Absauganlagen, in denen brennbare Stäube auftreten. Unter bestimmten Voraussetzungen bildet sich in diesen „Ex-Bereichen“ in Verbindung mit Luft ein explosives Gemisch. Ein kleiner Funke (z.B. durch statische Aufladung) genügt, um eine Staubexplosion zu verursachen.

Damit unsere Absauganlagen entsprechend für den Explosionsschutz und die ATEX Absaugung projektiert werden können, müssen gewisse Kenngrößen bekannt sein.

Dazu gehören z. B.:

- » die Mindestzündenergie (MZE)
- » Explosionsgrenzen (UEG/OEG)
- » Staubexplosionsklasse Kst-Wert
- » Korngröße





## ATEX Zonen

Zusätzlich erfolgt eine Zoneneinteilung der Absauganlage. Hier muss man zwischen Gasen und Stäuben unterscheiden.

Für Gase:	
Zone 0	ist ein Bereich, in dem eine gefährliche explosionsfähige Atmosphäre als Gemisch aus Luft und brennbaren Gasen, Dämpfen oder Nebeln <b>ständig, über lange Zeiträume oder häufig</b> vorhanden ist
Zone 1	ist ein Bereich, in dem sich bei Normalbetrieb <b>gelegentlich</b> eine gefährliche explosionsfähige Atmosphäre als Gemisch aus Luft und brennbaren Gasen, Dämpfen oder Nebel bilden kann
Zone 2	ist ein Bereich, in dem bei Normalbetrieb eine gefährliche explosionsfähige Atmosphäre als Gemisch aus Luft und brennbaren Gasen, Dämpfen oder Nebel <b>normalerweise nicht oder aber nur selten und kurzzeitig bilden kann</b>
Für Stäube:	
Zone 20	ist ein Bereich, in dem eine gefährliche explosionsfähige Atmosphäre in Form einer Wolke aus in der Luft enthaltenem brennbaren Staub <b>ständig, über lange Zeiträume oder häufig vorhanden ist</b>
Zone 21	ist ein Bereich, in dem sich bei Normalbetrieb <b>gelegentlich</b> eine gefährliche explosionsfähige Atmosphäre in Form einer Wolke aus in der Luft enthaltenem brennbaren Staub bilden kann
Zone 22	ist ein Bereich, in dem sich bei Normalbetrieb eine gefährliche explosionsfähige Atmosphäre in Form einer Wolke aus in der Luft enthaltenem brennbaren Staub <b>normalerweise nicht oder aber nur selten und kurzzeitig bilden kann</b>

## Explosionsschutzmaßnahmen

- » Anlagenkomponenten elektrisch durchgängig leitfähig
- » Zündgefahrenbewertung
- » Explosionsdruck- oder explosionsdruckstoßfeste Bauweise von Apparaten
- » Rückschlagklappen
- » Flammenlose Druckentlastung
- » Explosionsunterdrückungssysteme
- » Erstellung eines Explosionsschutzdokuments

## Unsere Dienstleistungen führen wir gemäß den folgenden rechtlichen Grundlagen durch:

- » Betriebssicherheitsverordnung (BetrSichV)
- » Gefahrstoffverordnung (GefStoffV)
- » Richtlinie 1999/92/EG
- » Richtlinie 2014/34/EU
- » Technische Regeln für Betriebssicherheit (TRBS), z. B. TRBS 1201 Teil 1
- » Technische Regeln für Gefahrstoffe (TRGS), z. B. TRGS 510 und TRGS 509

Setzen Sie sich und Ihr Umfeld nicht unnötig in Gefahren aus!

Verschaffen Sie sich Vorsprung durch Sicherheit – mit ATEX-konformen Produkten von ESTA.

Unsere Verkaufsberater erarbeiten gemeinsam mit Ihnen die passende Lösung.

Kontaktieren Sie uns!

07307 3409680-0 · [beratung@esta.com](mailto:beratung@esta.com)

- Entstauber
- Industriesauger
- Schweißrauchfilter
- Ölnebelabscheider
- GeruchsfILTER
- Absaugtische
- Absauggehäuse
- Absaugarme
- Filtertürme
- Zentrale Absauganlagen
- Rohrleitungssysteme
- Über uns
- Wissenswertes

Notizen







Notizen



Information und Kommunikation sind uns wichtig.  
Nutzen Sie unsere Info-Angebote.



ESTA Zubehörkatalog



ESTA Preisliste



ESTA Anlagenbau-Katalog



ESTA Hallenlüftungssystem  
FILTERWERK



ESTA eco+-Serie



ESTA Zentrale Staubsauganlagen  
zur PKW-Innenreinigung



ESTA Filterreinigung

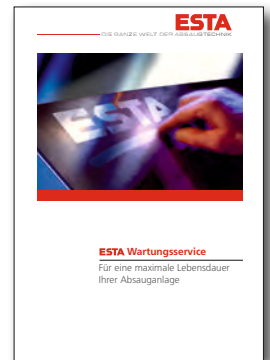

ESTA Wartungsservice

Jetzt kostenlos anfordern: **Telefon: 07307 3409680-0**

**Telefax: 07307 804-500**

**beratung@esta.com · www.esta.com**



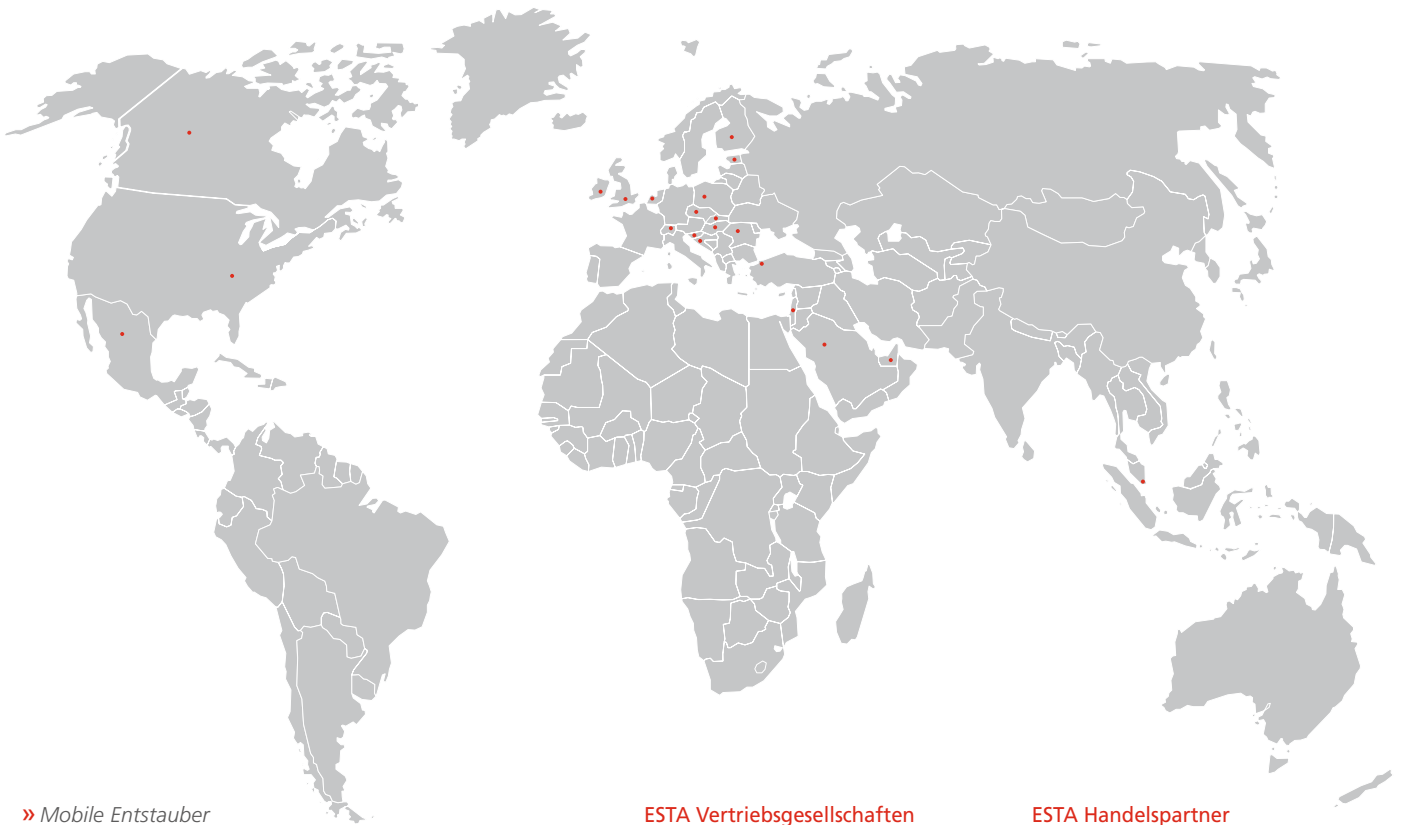

- » Mobile Entstauber
- » Stationäre Entstauber
- » Industriesauger
- » Schweißrauchfilter
- » Ölnebelabscheider
- » Geruchsfilter
- » Absauggebläse
- » Absaugarme
- » Hallenlüftungssysteme
- » Zentrale Absauganlagen
- » Rohrleitungssysteme

#### ESTA Vertriebsgesellschaften

- » Polen
- » Slowakei
- » Vereinigte Staaten

#### ESTA Handelspartner

- » Bulgarien
- » Dänemark
- » Estland
- » Frankreich
- » Großbritannien
- » Irland
- » Israel
- » Kanada
- » Kroatien
- » Litauen
- » Mexiko
- » Niederlande
- » Österreich
- » Rumänien
- » Russland
- » Saudi Arabien
- » Schweiz
- » Singapur
- » Slowenien
- » Spanien
- » Tschechische Republik
- » Türkei
- » Ungarn
- » Vereinigte Arabische Emirate

## ESTA ZUBEHÖRSHOP

Zubehör für Ihre Absaugtechnik.  
Jetzt bequem online bestellen.

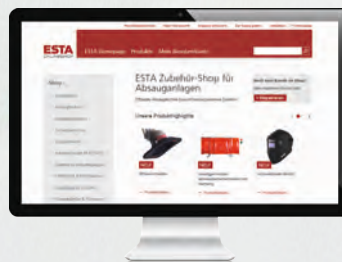

[www.esta.com/shop](http://www.esta.com/shop)

#### ESTA Apparatebau GmbH & Co. KG

Gotenstraße 2–6  
89250 Senden  
Telefon 07307 3409680-0  
Telefax 07307 804-500  
E-Mail [beratung@esta.com](mailto:beratung@esta.com)

[www.esta.com](http://www.esta.com)