

RG-100 mit Staubfiltersack

(04.011)

Anschlussspannung (V)	400	Max. Unterdruck (Pa)	1.400
Antriebsleistung (kW)	0,55	Max. Luftvolumenstrom (m ³ /h)	1.000
Nennstrom (A)	4,5	Gewicht (kg)	55
Nennfrequenz (Hz)	50	Ansaugstutzen (mm)	100
Vorsicherung (A)	16	Abmaße (L x B x H) (mm)	995 x 5345 x 1.447
Schalldruckpegel (dBA)	80		

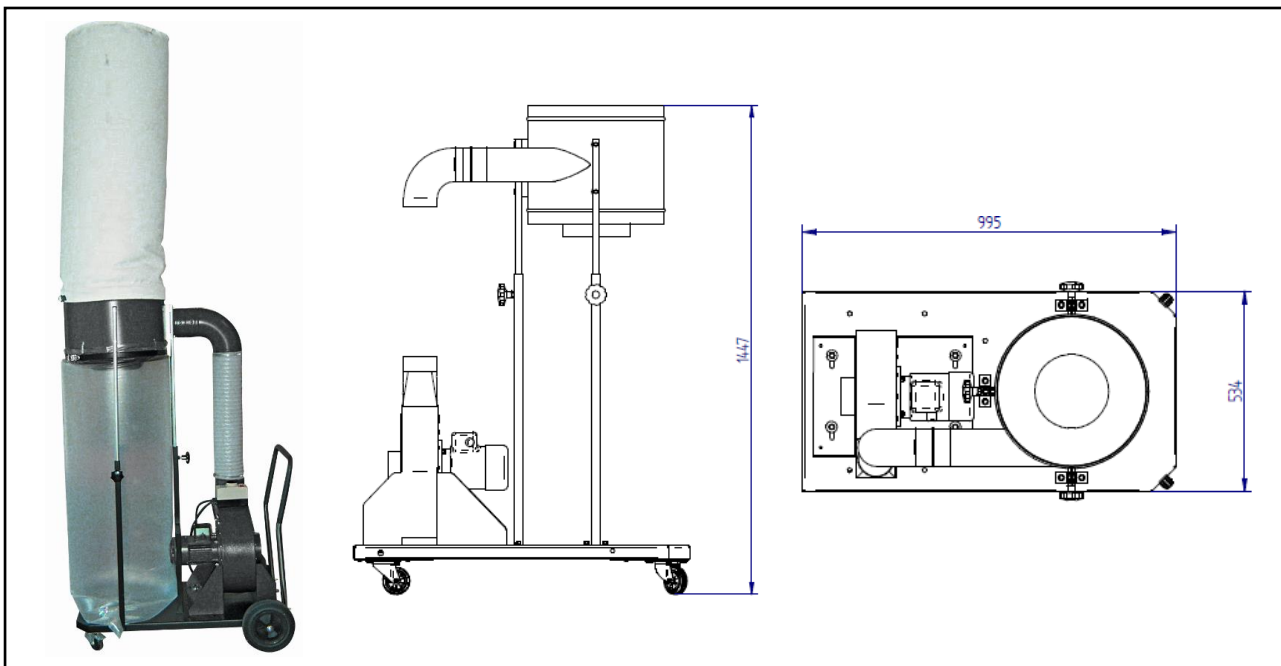

ESTA PLUS

Einsatzbereich:

- Absaugung von geringen Mengen Staub
- Einzel- und Mehrplatzabsaugung in Industrie und Handwerk

Ihr Nutzen auf einen Blick

- Hohe Leistung
- Robuste Verarbeitung
- Niedrige Betriebskosten
- Breites Einsatzspektrum

Besonderheit:

- Fahrbare, -flexible Absaugereinheit

Optionen

- Sonderausführung mit Wechselstrommotor
- Gehäuse und Flügelrad in Edelstahl,
- Sonderspannungen,
- Zündquellenfreie Ausführung (EEX-T3 Motor),
- Sonderlackierung

Stand der Technik: 04011-07-01 Technische Änderungen vorbehalten! Bei Rückfragen stehen Ihnen die ESTA-Experten gern zur Verfügung.

ESTA Apparatebau GmbH & Co. KG
Gotenstraße 2 – 6
89250 Senden

Telefon 07307 804-0
Telefax 07307 804-500
E-Mail info@esta.com

www.esta.com