

# RG-200 mit Staubfiltersack

(04.021)

Anschlussspannung (V)	400	Max. Unterdruck (Pa)	1.600
Antriebsleistung (kW)	1,1	Max. Luftvolumenstrom (m <sup>3</sup> /h)	2.000
Nennstrom (A)	2,6	Gewicht (kg)	80
Nennfrequenz (Hz)	50	Ansaugstutzen (mm)	100
Vorsicherung (A)	16	Abmaße (L x B x H) (mm)	1139 x 690 x 1.684
Schalldruckpegel (dBA)	80		

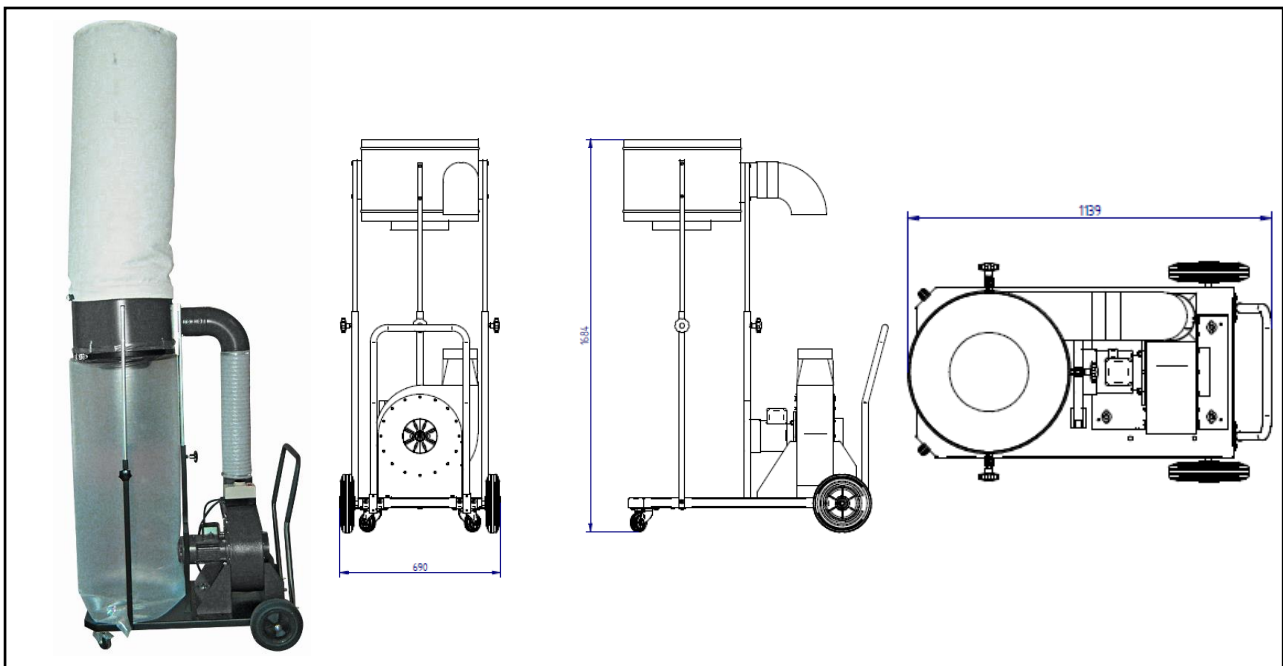

## ESTA PLUS

### Einsatzbereich:

- Absaugung von geringen Mengen Staub
- Einzel- und Mehrplatzabsaugung in Industrie und Handwerk

### Ihr Nutzen auf einen Blick

- Hohe Leistung
- Robuste Verarbeitung
- Niedrige Betriebskosten
- Breites Einsatzspektrum

### Besonderheit:

- Fahrbare, -flexible Absaugereinheit

### Optionen

- Sonderausführung mit Wechselstrommotor
- Gehäuse und Flügelrad in Edelstahl,
- Sonderspannungen,
- Zündquellenfreie Ausführung (EEX-T3 Motor),
- Sonderlackierung

Stand der Technik: 04021-07-01 Technische Änderungen vorbehalten! Bei Rückfragen stehen Ihnen die ESTA-Experten gern zur Verfügung.

ESTA Apparatebau GmbH & Co. KG  
Gotenstraße 2 – 6  
89250 Senden

Telefon 07307 804-0  
Telefax 07307 804-500  
E-Mail info@esta.com

[www.esta.com](http://www.esta.com)