

# RG-300 mit Staubfiltersack

(04.031)

Anschlussspannung	(V)	400	Max. Unterdruck	(Pa)	2.300
Antriebsleistung	(kW)	2,2	Max. Luftvolumenstrom	(m <sup>3</sup> /h)	3.000
Nennstrom	(A)	4,4	Gewicht	(kg)	90
Nennfrequenz	(Hz)	50	Ansaugstutzen	(mm)	100
Vorsicherung	(A)	16	Abmaße (L x B x H)	(mm)	1140 x 690 x 1.680
Schalldruckpegel	(dBA)	84			

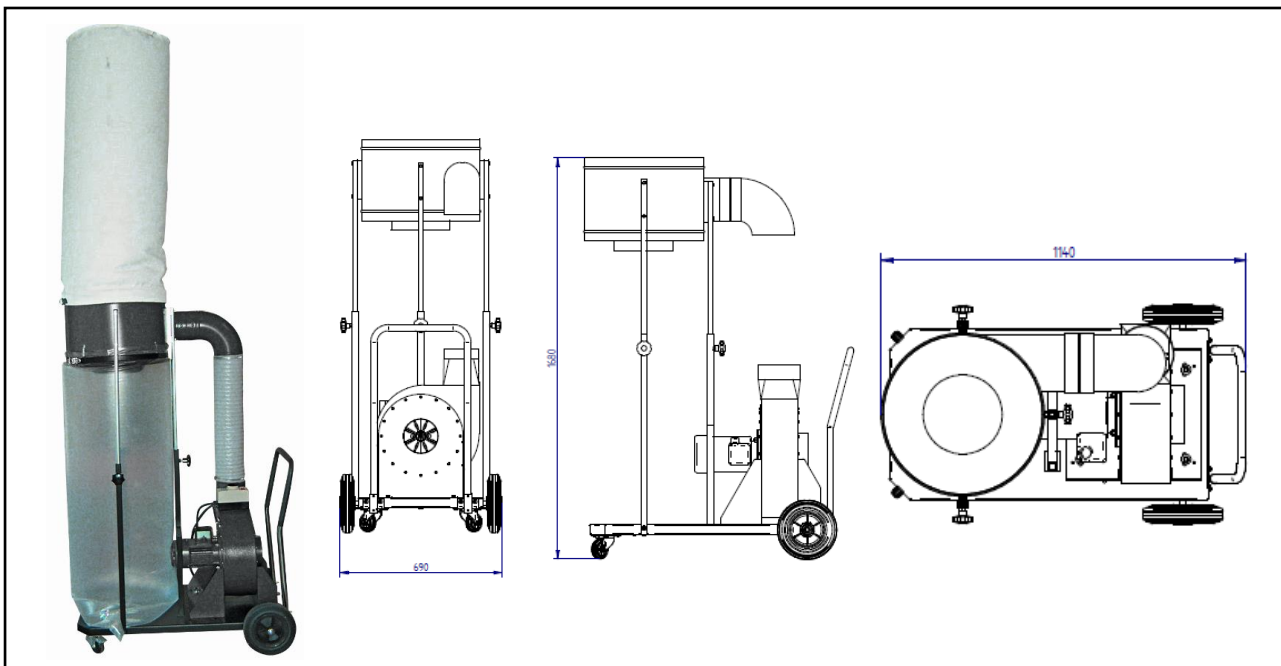

## ESTA PLUS

### Einsatzbereich:

- Absaugung von geringen Mengen Staub
- Einzel- und Mehrplatzabsaugung in Industrie und Handwerk

### Ihr Nutzen auf einen Blick

- Hohe Leistung
- Robuste Verarbeitung
- Niedrige Betriebskosten
- Breites Einsatzspektrum

### Besonderheit:

- Fahrbare, -flexible Absaugereinheit

### Optionen

- Sonderausführung mit Wechselstrommotor
- Gehäuse und Flügelrad in Edelstahl,
- Sonderspannungen,
- Zündquellenfreie Ausführung (EEX-T3 Motor),
- Sonderlackierung

Stand der Technik: 04031-07-01 Technische Änderungen vorbehalten! Bei Rückfragen stehen Ihnen die ESTA-Experten gern zur Verfügung.

ESTA Apparatebau GmbH & Co. KG  
Gotenstraße 2 – 6  
89250 Senden

Telefon 07307 804-0  
Telefax 07307 804-500  
E-Mail info@esta.com

[www.esta.com](http://www.esta.com)