

RG-100 mit Filterpatrone

(04.111)

Anschlussspannung	(V)	400	Max. Unterdruck	(Pa)	1.400
Antriebsleistung	(kW)	0,55	Max. Luftvolumenstrom	(m ³ /h)	1.000
Nennstrom	(A)	4,5	Gewicht	(kg)	70
Nennfrequenz	(Hz)	50	Ansaugstutzen	(mm)	100
Vorsicherung	(A)	16	Abmaße (L x B x H)	(mm)	1.140 x 535 x 1.680
Schalldruckpegel	(dBA)	80			

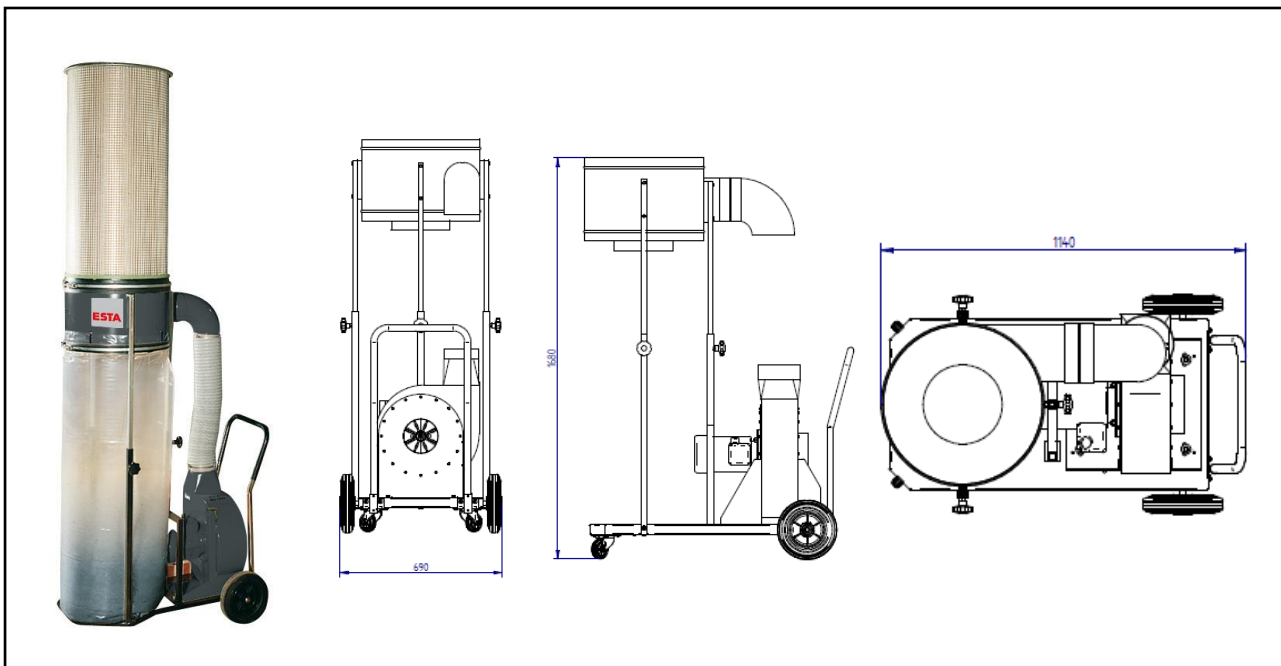

ESTA PLUS

Einsatzbereich:

- Absaugung von geringen Mengen Staub
- Einzel- und Mehrplatzabsaugung in Industrie und Handwerk

Ihr Nutzen auf einen Blick

- Hohe Leistung
- Robuste Verarbeitung
- Niedrige Betriebskosten
- Breites Einsatzspektrum

Besonderheit:

- Fahrbare, -flexible Absaugereinheit

Optionen

- Sonderausführung mit Wechselstrommotor
- Gehäuse und Flügelrad in Edelstahl,
- Sonderspannungen,
- Zündquellenfreie Ausführung (EEX-T3 Motor),
- Sonderlackierung

Stand der Technik: 04111-07-01 Technische Änderungen vorbehalten! Bei Rückfragen stehen Ihnen die ESTA-Experten gern zur Verfügung.

ESTA Apparatebau GmbH & Co. KG
Gotenstraße 2 – 6
89250 Senden

Telefon 07307 804-0
Telefax 07307 804-500
E-Mail info@esta.com

www.esta.com