

VACUMAT 1000

(07100)

| | | | | | |
|-----------------------|-------------------|-------|-------------------------------|----|---------------------|
| Antriebsleistung | kW | 1,1 | Masse Aktivkohle | kg | 25 |
| Anschlussspannung | V | 400 | Anzahl Filterelemente (Stück) | | 1 |
| Nennfrequenz | Hz | 50 | Abmaße (L x B x H) (mm) | | 1.050 x 800 x 1.330 |
| Nennstrom | A | 2,4 | Gewicht | kg | 215 |
| Vorsicherung | A | 16 | | | |
| max. Luftvolumenstrom | m ³ /h | 1.010 | | | |
| max. Unterdruck | Pa | 1.250 | | | |
| Schalldruckpegel | dB(A) | 62 | | | |

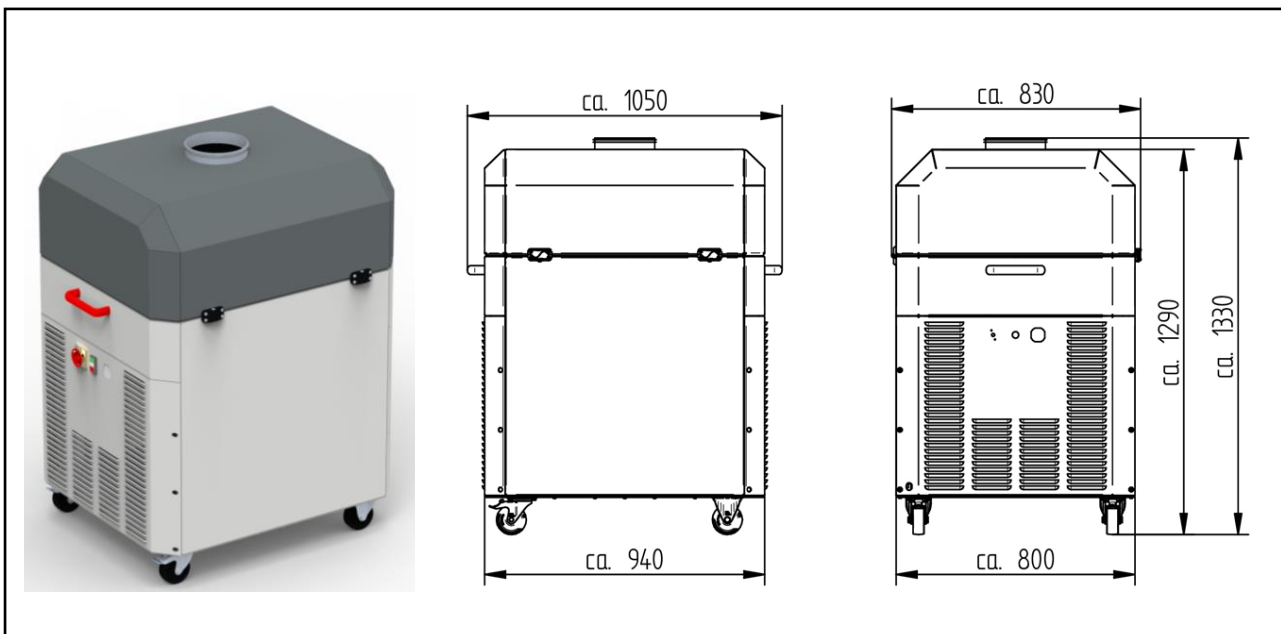

ESTA PLUS

Einsatzbereich:

Fahrbares Filtergerät mit Aktivkohle zur Adsorption gasförmiger Umweltschadstoffen und störender Gerüche

Ihr Nutzen auf einen Blick

Kompakt und leistungsstark
Niedriges Betriebsgeräusch
Geringe Betriebskosten
Neue Gehäusekonstruktion, dadurch geringe Stellfläche
Betriebsstundenzähler zur Überwachung der Filterstandzeit

Besonderheit:

Vorfilter
Vorbereitet für ESTA-Absaugarm
Aktivkohle-Filterzelle mit Aktivkohlegranulat
Fahrbar auf Rollen

Stand der Technik: 07100-07-01 Technische Änderungen vorbehalten! Bei Rückfragen stehen Ihnen die ESTA-Experten gern zur Verfügung.

ESTA Apparatebau GmbH & Co. KG
Gotenstraße 2 – 6
89250 Senden

Telefon 07307 804-0
Telefax 07307 804-500
E-Mail info@esta.com

www.esta.com