

CENTRASOG CVS 12

(85.600)

Anschlussspannung	(V)	400	Filterfläche	(%)	16
Antriebsleistung	(kW)	12,5	Anzahl Filterelemente	(mm)	1
Nennstrom	(A)	25,0	Filtermaterial		Staubklasse „M“
Nennfrequenz	(Hz)	50	Filterabreinigung		Jet-Abreinigung
Vorsicherung	(A)	32	Gewicht	(kg)	Ca. 820
Ansaugstutzen	(mm)	159	Staubbehälter	(Liter)	200
max. Unterdruck Einlass	(Pa)	18.000	Abmaße (L x B x H)	(mm)	1.920 x 795 x 2.415
max. Luftvolumenstrom	(m ³ /h)	1.000	Druckluftbedarf bei 6 bar	(l/min)	52
Gemittelter Schalldruckpegel	(dBA)	78	Druckluftanschluss		3/8“

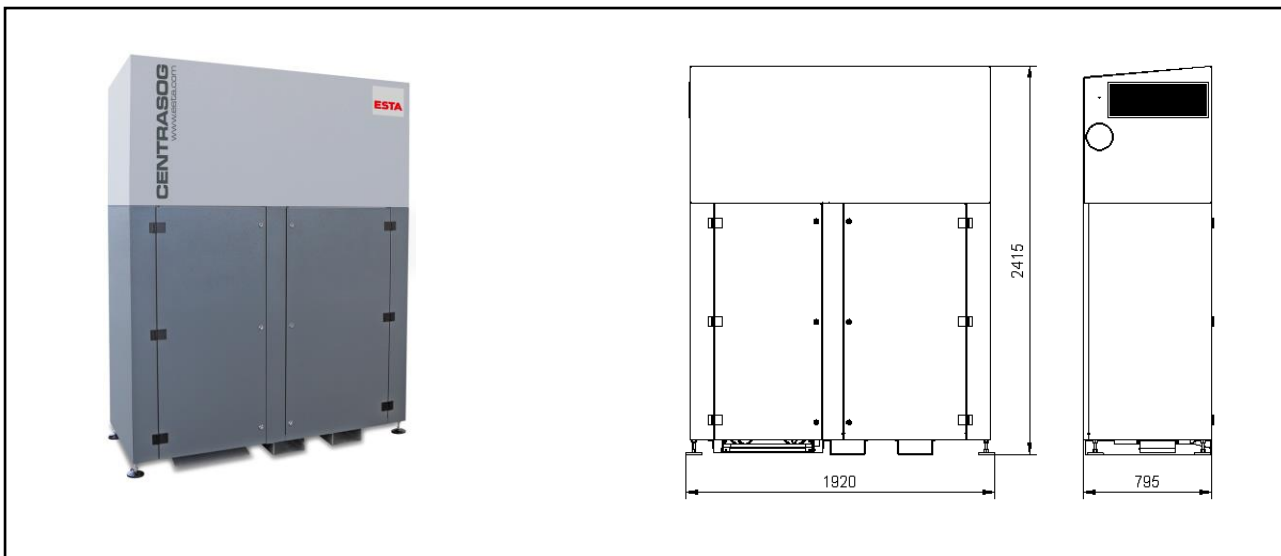

ESTA PLUS

Einsatzbereich:

- Zentrale Hochvakuum-Staubsauganlage für Industrie- und Handwerksbetriebe
- Maschinen- und Arbeitsplatzreinigung
- Anschluss von handgeführten Bearbeitungsmaschinen
- In Sonderausführung auch als zentrale Staubsauganlage für die PKW-Innenreinigung

Ihr Nutzen auf einen Blick

- Niedrige Betriebskosten durch abreinigbare Dauerfilterpatrone
- Geringer Platzbedarf durch kompakte Bauform
- Niedriges Betriebsgeräusch durch schallisoliertes Gehäuse
- Mit witterungsbeständigem Gehäuse zur Außenaufstellung

Besonderheit:

- Leistungsstarke Seitenkanalverdichter – für maximale Saugleistung
- Komplett montiert, dadurch sofort einsatzbereit
- Zweistufiges Filtersystem mit integriertem Zyklonvorabscheider und Filterpatrone der Staubklasse M

Sonderausführung / optional:

- Sonderlackierung
- Ausführung zur PKW-Innenreinigung
- Mit potentialfreiem Kontakt

Stand der Technik: 85600-07-02 Technische Änderungen vorbehalten! Bei Rückfragen stehen Ihnen die ESTA-Experten gern zur Verfügung.

ESTA Apparatebau GmbH & Co. KG
Gotenstraße 2 – 6
89250 Senden

Telefon 07307 804-0
Telefax 07307 804-500
E-Mail info@esta.com

www.esta.com