

DUROSOG W/N

(8024N)

Anschlussspannung (V)	230	max. Unterdruck Einlass(Pa)	22.000
Antriebsleistung (kW)	3 x 1,0	max. Luftvolumenstrom(m ³ /h)	360
Nennstrom (A)	13	Gewicht (kg)	ca. 41
Nennfrequenz (Hz)	50	Ansaugstutzen (mm)	∅ 50
Vorsicherung (A)	16	Staubbehälter (Liter)	ca. 70
max. Unterdruck Einlass (Pa)	22.000	Abmaße (L x B x H) (mm)	660 x 630 x 950
max. Luftvolumenstrom (m ³ /h)	360		

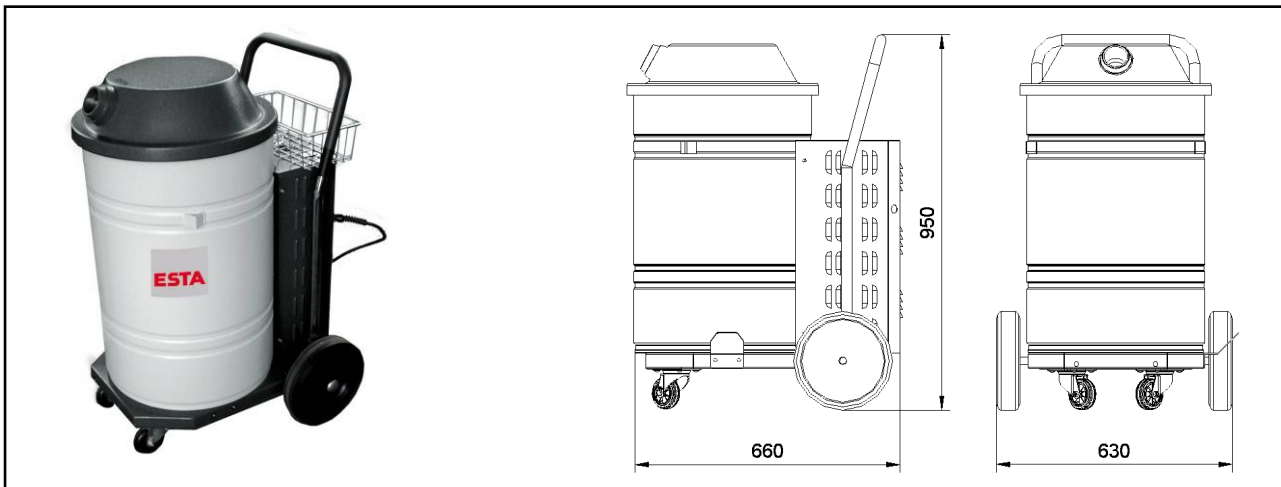

ESTA PLUS

Einsatzbereich:

Für klebrige Substanzen und Stäube, die zur Knäuelbildung neigen

Ihr Nutzen auf einen Blick

Aufgrund spezieller Filtertechnik, für trockene, klebrige, sowie zur Knäuelbildung neigende Stäube geeignet

Kompakte und handliche Bauweise

Leichte Entsorgung des Staubsammelgutes durch Papierfilter

Besonderheit:

mit Vorabscheider, Papierfilter, Baumwollfilter und

Optionen:

mit Sonderspannungen

mit Sonderlackierung

mit Vorabscheider

Stand der Technik: 8024N-07-00 Technische Änderungen vorbehalten! Bei Rückfragen stehen Ihnen die ESTA-Experten gern zur Verfügung.