

EUROSOG-I-D/H

(81.299)

Anschlussspannung (V)	400	Filterfläche „M“ (m ²)	2
Antriebsleistung (kW)	2,2	Filterfläche „H“ (m ²)	5
Nennstrom (A)	4,6	Filterabreinigung	manuell
Nennfrequenz (Hz)	50	Gewicht (kg)	81
Vorsicherung (A)	16	Ansaugstutzen (mm)	50
max. Unterdruck Einlass (Pa)	19.500	Staubbehälter (Liter)	80
max. Luftvolumenstrom (m ³ /h)	360	Abmaße (L x B x H) (mm)	1.030 x 660 x 1.140
Schalldruckpegel (dBA)	72		

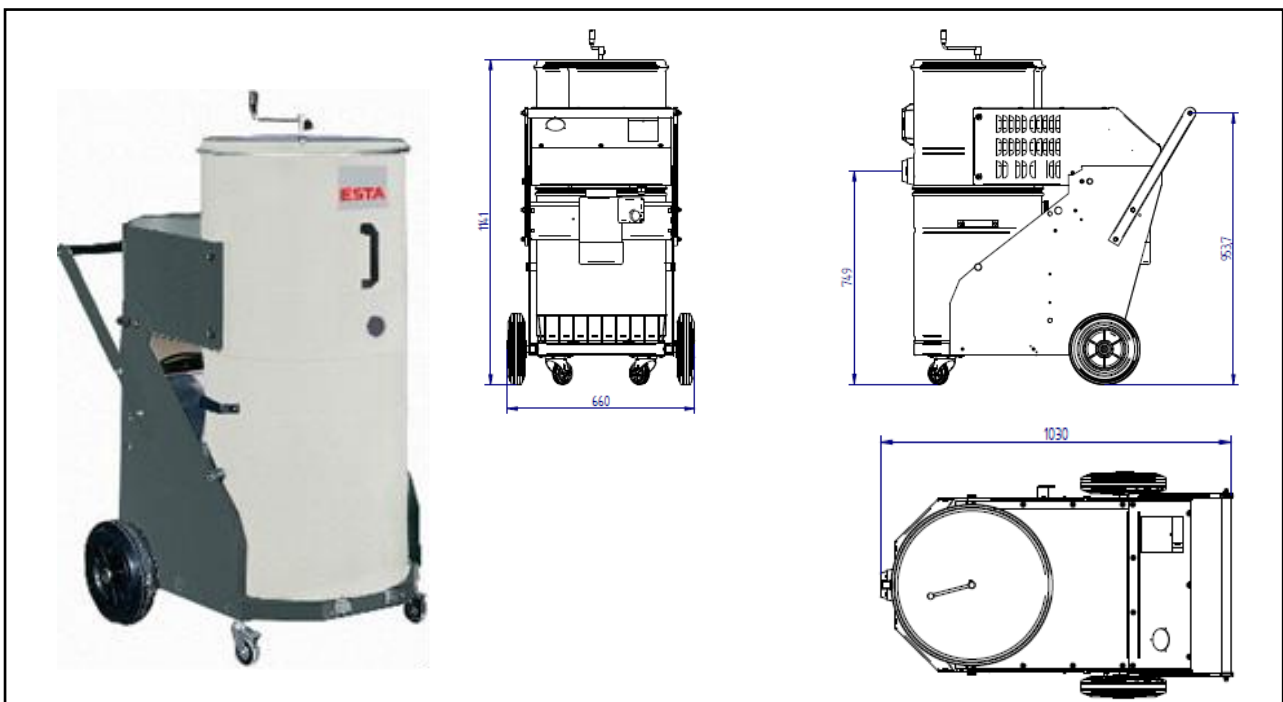

ESTA PLUS

Einsatzbereich:

Beseitigung von groben und feinen Stäuben bei Reinigungsarbeiten einschließlich gesundheitsgefährdender/ krebserzeugende Stäube

Ihr Nutzen auf einen Blick

Leistungsstarker Industriesauger für trockene, rieselfähige Stäube
Kompakte und handliche Bauweise
Leichte Entsorgung des Staubsammelbeutels
reichhaltiges Sortiment an Saugzubehör

Besonderheit:

Filterreinigungsmethode: Bürstenreinigung (manuell)
Abreinigbare Dauerfilterpatrone
Patentiertes abklippbares Filtergehäuse
Zugelassen als Entstauber zur Direktabsaugung an Maschinen
Drehstrom-Gerät
Prüfzeugnis Staubklasse H

Optionen:

Sonderausführungen mit verschiedenen Filterpatronen,
Sonderspannungen, Sonderlackierung, fahrbarem
Staubsammelbehälter, Vorabscheidern möglich

Stand der Technik: 81299-07-02 Technische Änderungen vorbehalten! Bei Rückfragen stehen Ihnen die ESTA-Experten gern zur Verfügung.