

WHISPERSOG 2.2 FA

(83.201)

| | | | |
|---|--------|--------------------------------|---------------------|
| Anschlussspannung (V) | 400 | Filterfläche (m ²) | 3,5 |
| Antriebsleistung (kW) | 2,2 | Anzahl Filterelemente (Stück) | 1 |
| Nennstrom (A) | 5,6 | Filtermaterial | Staubklasse „M“ |
| Nennfrequenz (Hz) | 50 | Filterabreinigung | Pneumatisch |
| Vorsicherung (A) | 16 | Gewicht (kg) | 130 |
| max. Unterdruck Einlass (Pa) | 21.000 | Ansaugstutzen (mm) | 50 |
| max. Luftvolumenstrom (m ³ /h) | 300 | Staubbehälter (Liter) | 80 |
| | | Abmaße (l x b x h) (mm) | 1.300 x 640 x 1.650 |

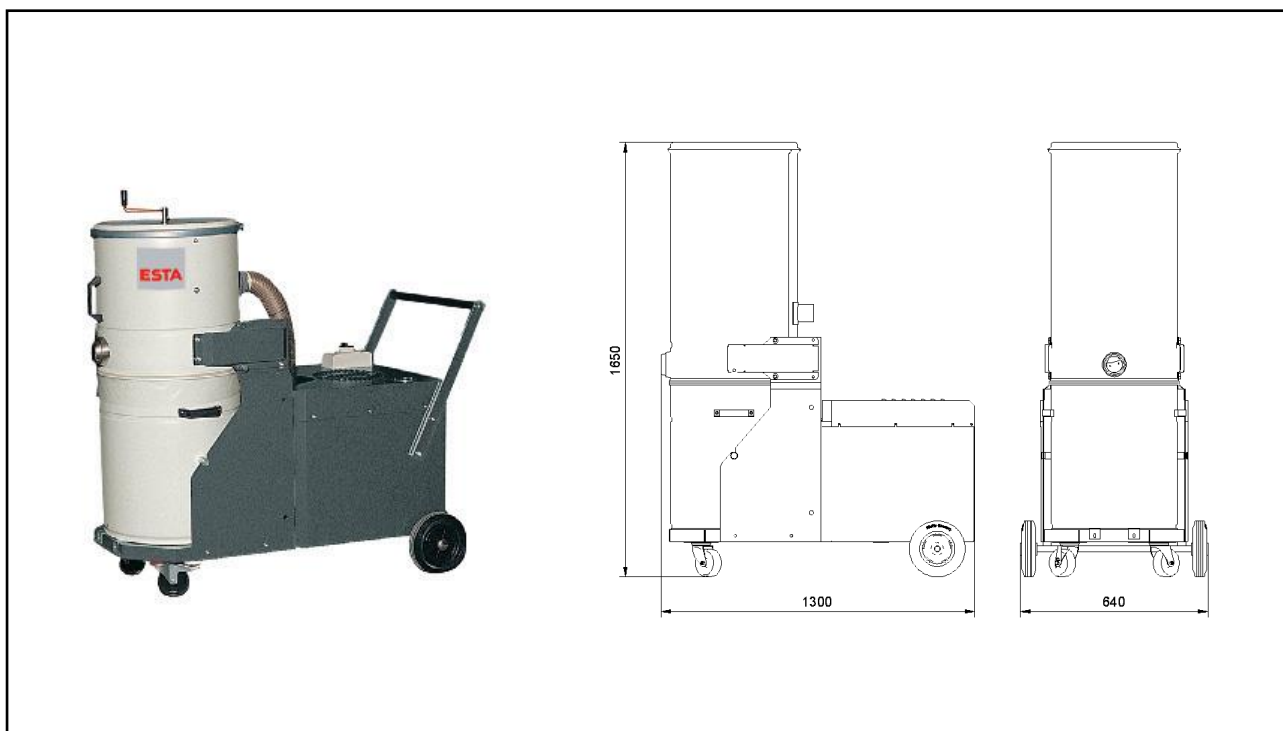

ESTA PLUS

Einsatzbereich:

- Beseitigung von groben, feinen und rieselfähigen Stäuben bei Reinigungsarbeiten

Ihr Nutzen auf einen Blick

- sehr leiser und leistungsstarker Sauger für trockene Stäube
- Für Dauerbetrieb ausgelegt
- Regenerierbare Dauerfilterpatrone der Staubklasse M
- Leichte Entsorgung des Staubsammelbeutels durch patentierten Abkipmechanismus

Besonderheit:

- Filterreinigungsmethode
- Pneumatische Abreinigung

Sonderausführung mit verschiedenen Filterpatronen, Abluftstutzen, Sonderspannungen, Sonderlackierung, Vorabscheidern möglich

Stand der Technik: 83201-07-00 Technische Änderungen vorbehalten! Bei Rückfragen stehen Ihnen die ESTA-Experten gern zur Verfügung.

ESTA Apparatebau GmbH & Co. KG
Gotenstraße 2 – 6
89250 Senden

Telefon 07307 804-0
Telefax 07307 804-500
E-Mail info@esta.com

www.esta.com