

DUSTOMAT-16 M

(09421)

Anschlussspannung (V)	400	Filterfläche (m ²)	9,4
Antriebsleistung (kW)	1,1	Anzahl Filterelemente (Stück)	1
Nennstrom (A)	2,39	Filtermaterial	Staubklasse M
Nennfrequenz (Hz)	50	Filterabreinigung	man./pneumatisch
Vorsicherung (A)	16	Gewicht (kg)	110
max. Unterdruck Einlass (Pa)	2.000	Ansaugstutzen (mm)	ø125
max. Luftvolumenstrom (m ³ /h)	1.140	Staubbehälter (Liter)	45
Druckluftanschluss (Zoll)	¼	Abmaße (L x B x H) (mm)	1.150 x 670 x 1.470
Schalldruckpegel (dBA)	77		

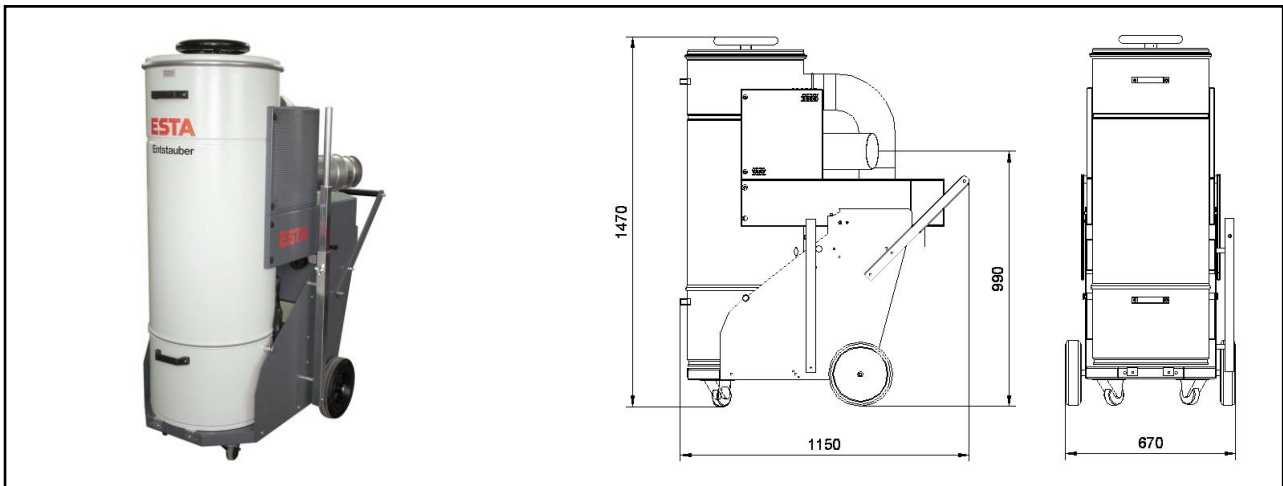

ESTA PLUS

Einsatzbereich:

- Einzelplatzabsaugung an Maschinen- und Handarbeitsplätzen
- Rieselfähige Stäube
- Sehr gut geeignet für die Absaugung gesundheitsgefährdender Stäube (insbesondere mineralische Stäube)

Ihr Nutzen auf einen Blick:

- Niedrige Betriebskosten aufgrund manuell pneumatisch abreinigbarer Dauerfilterpatrone
- Mobilität in Verbindung mit hoher Absaugleistung
- Abkippbare Filtergehäuse zur leichten Staubentsorgung
- Für beinahe alle Staubarten geeignet
- Prüfzeichen für spezielle Anwendungen

Besonderheit:

- manuelle pneumatische Filterabreinigung
- Abreinigbare Dauerfilterpatrone (Staubklasse M)
- Prüfzeugnis Staubklasse M
- mit Volumenstromüberwachung und akustischem Signalgeber

Optionen:

- verschiedenen Filterpatronen
- Sonderspannung
- Sonderlackierung

Stand der Technik: 09421-07-03 Technische Änderungen vorbehalten! Bei Rückfragen stehen Ihnen die ESTA-Experten gern zur Verfügung.

ESTA Apparatebau GmbH & Co. KG
Gotenstraße 2 – 6
89250 Senden

Telefon 07307 804-0
Telefax 07307 804-500
E-Mail info@esta.com

www.esta.com