

Nassentstauber NA-1.1

(45.711)

Anschlussspannung (V)	400	Wasserzulauf	G ½"
Antriebsleistung (kW)	1,1	Wasserablauf	G ¾"
Nennstrom (A)	2,4	Einlassdurchmesser (mm)	100
Frequenz (Hz)	50	Gewicht (ohne Wasser) (kg)	120
Vorsicherung (A)	16	Wasserinhalt (Liter)	ca. 35
max. Unterdruck (Pa)	2.800	Abmaße (l x b x h) (mm)	1.360 x 530 x 1.550
max. Luftvolumenstrom (m³/h)	720		

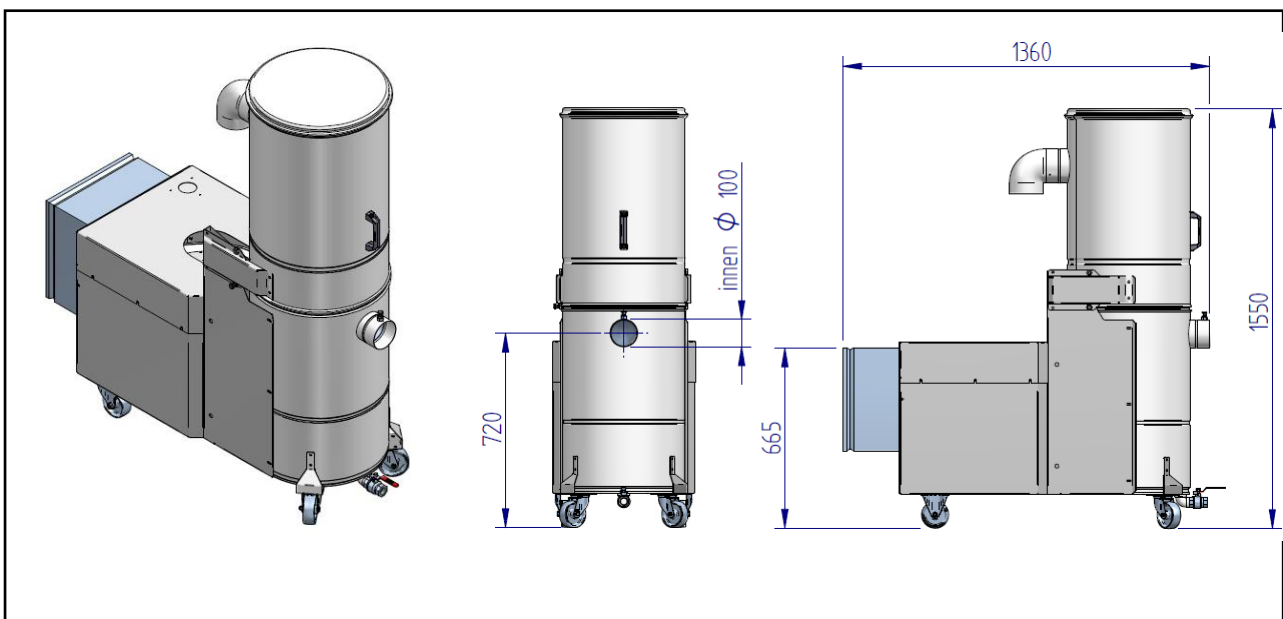

ESTA PLUS

Einsatzbereich:

- Absaugung von klebrigen Stoffen
- Arbeitsprozesse mit Funkenflug
- Absaugung von brennbaren, explosiven und trockenen
- Stäuben in Zone 22

Besonderheit:

- Oberteil abkippar
- Magnetventil für automatische Wasserzuleitung
- Edelstahlgehäuse

Ihr Nutzen auf einen Blick:

- Geeignet zur Aluminiumstaub-Absaugung
- Hohe Saugkraft bei klebrigen und feuchten Stäuben
- Ideale Lösung bei starkem Funkenflug

Stand der Technik 45711-07-02 Technische Änderungen vorbehalten! Bei Rückfragen stehen Ihnen die ESTA-Experten gern zur Verfügung.