

Nassauger NA-2.2 SK ATEX

(45.712)

Anschlussspannung (V)	400	Wasserzulauf	G ½"
Antriebsleistung (kW)	2,2	Wasserinhalt (Liter)	40
Nennstrom (A)	4,8	Volumensammelbehälter(Liter)	100
Nennfrequenz (Hz)	50	Gewicht (ohne Wasser) (kg)	130
Vorsicherung (A)	16	Ansaugstutzen (mm)	50
max. Unterdruck Einlass (Pa)	21.000	Abmaße (l x b x h) (mm)	1.360x530x1.550
max. Luftvolumenstrom (m³/h)	300		

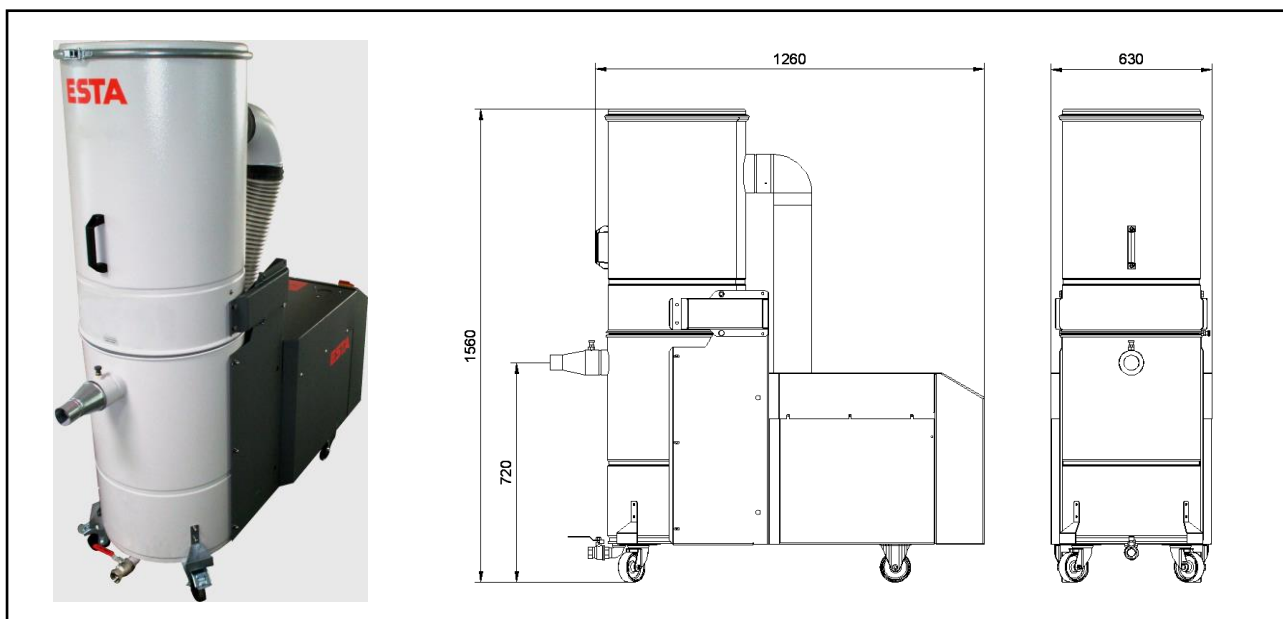

ESTA PLUS

Einsatzbereich:

- Beseitigung von klebrigen und feuchten Stäuben bei Reinigungsarbeiten.
- Absaugung von metallischen Stäuben mit Funkenflug.

Ihr Nutzen auf einen Blick:

- Kompakt und leistungsstark
- Niedrige Betriebskosten
- Leichte Schmutzwasserentsorgung durch Ablasshahn
- Komplett in Edelstahlausführung lieferbar
- Hohe Saugkraft bei klebrigen und feuchten Stäuben
- Ideale Lösung bei starken Funkenflug

Besonderheit:

- Oberteil abklippbar
- Magnetventil für automatische Wasserzuleitung
- Edelstahlgehäuse
- Besonders empfehlenswert bei Schleifanwendungen mit Funkenflug

Stand der Technik 457121-07-01 Technische Änderungen vorbehalten! Bei Rückfragen stehen Ihnen die ESTA-Experten gern zur Verfügung.

ESTA Apparatebau GmbH & Co. KG
Gotenstraße 2 – 6
89250 Senden

Telefon 07307 804-0
Telefax 07307 804-500
E-Mail info@esta.com

www.esta.com