

MOBEX F-40

(09837)

Antriebsleistung	(kW)	3,0	Filterfläche	(m ²)	40
Anschlussspannung	(V)	400	Anzahl Filterelemente	(Stück)	2
Frequenz	(Hz)	50	Filterabreinigung		Jet-Pulse
Vorsicherung	(A)	C16	Staubsaammelschublade	(Liter)	2 × 38
max. Luftvolumenstrom	(m ³ /h)	2.800	Abmaße (l x b x h)	(mm)	1.910 × 1.040 × 2.030
max. Unterdruck	(Pa)	3.400	Gewicht	(kg)	ca. 310
Ansaugstutzen- ϕ	(mm)	224	Druckluftbedarf	(l/Impuls)	bei 4 bar ca. 19
Schalldruckpegel	(dBA)	71	Druckluftanschluss	(bar)	4-6

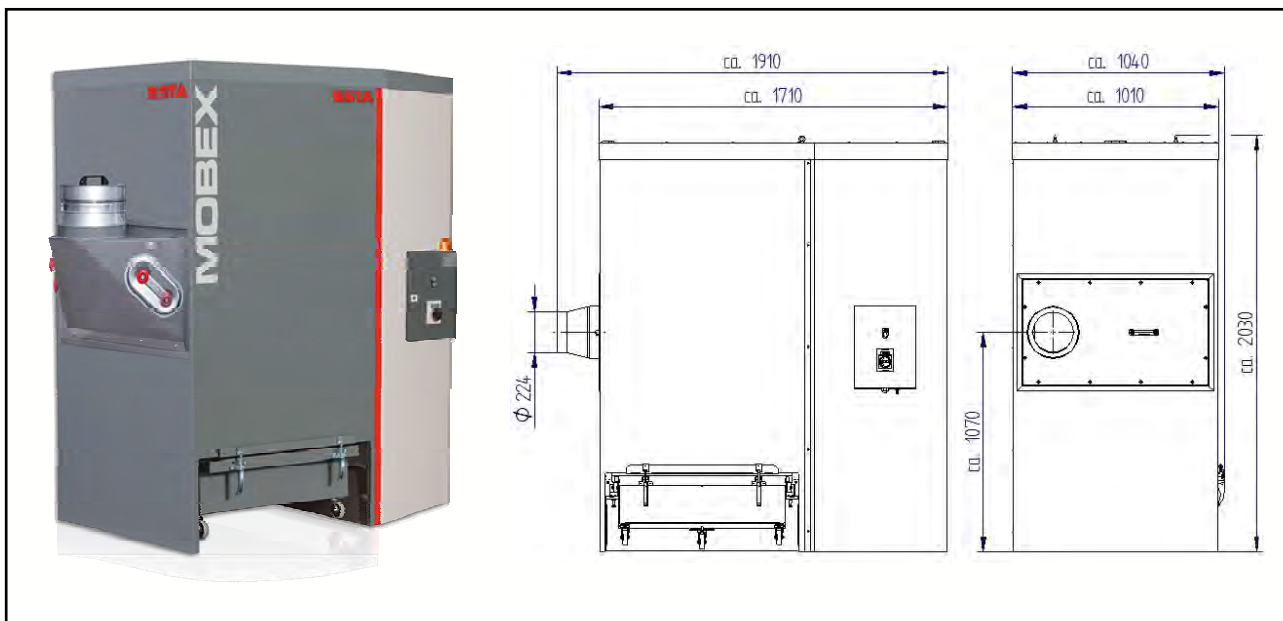

ESTA PLUS

Einsatzbereich:

- Einzel- oder Mehrplatzabsaugung in Industrie und Handwerk
- Trockener, rieselfähiger nicht brennbarer Schweißrauch

Ihr Nutzen auf einen Blick:

- Universell einsetzbar für Schweißrauch
- Kompakt und leistungsstark
- Leichte Staubentsorgung
- Niedriges Betriebsgeräusch
- Geringe Betriebskosten

Besonderheit:

- Automatische Jet-Pulse-Filterabreinigung
- Abreinigbare Filterelemente (Staubklasse M)
- Integrierter Prallabscheider
- Einfach zu wechselnder Staubsammelbehälter
- Neue Gehäusestruktur aus Sandwichpanel

Optionen:

- Filterpatronen mit erweiterten Eigenschaften einsetzbar
- Mit Funkenvorabscheider
- Fahrbar auf Rollen (H + 107 mm)
- Mit potentialfreiem Kontakt
- Mit Abluftstutzen
- Prüfzeichen W3 zur Absaugung von VA-Schweißrauch

Stand der Technik:09837-07-05 Technische Änderungen vorbehalten! Bei Rückfragen stehen Ihnen die ESTA-Experten gern zur Verfügung.

ESTA Apparatebau GmbH & Co. KG
 Gotenstraße 2 – 6
 89250 Senden

Telefon 07307 804-0
 Telefax 07307 804-500
 E-Mail info@esta.com

www.esta.com