

# WELDEX F-100

(665.100)

Anschlussspannung	(V)	400	Filterfläche	(m <sup>2</sup> )	100
Antriebsleistung	(kW)	11	Anzahl Filterelemente	(Stück)	4
Nennstrom (400V/50Hz)	(A)	19,5	Filtermaterial		Staubklasse M
Nennfrequenz	(Hz)	50	Gewicht	(kg)	ca. 725
Vorsicherung	(A)	C25	Ansaugstutzen*	(mm)	355
max. Unterdruck	(Pa)	4.180	Reinluftaustritt*	(mm)	400
max. Luftvolumenstrom	(m <sup>3</sup> /h)	12.000	Abmaße (B x T x H)	(mm)	1.000 x 1.600 x 3.160
Anzahl Magnetventile	(Stück)	4	Staubbehälter	(Liter)	ca. 60
Gemittelter Lärmpegel L <sub>pa</sub>	(dBA)	80	Druckluftanschluss	(Zoll)	¼"

\*empfohlen



Abbildung: Schallschutzhaube in Sonderausführung

## ESTA PLUS

### Einsatzbereich:

Großanlagen mit mehreren Absaugstellen  
Große Erfassungshauben oder Kabinen, z.B. an  
Roboterschweißanlagen

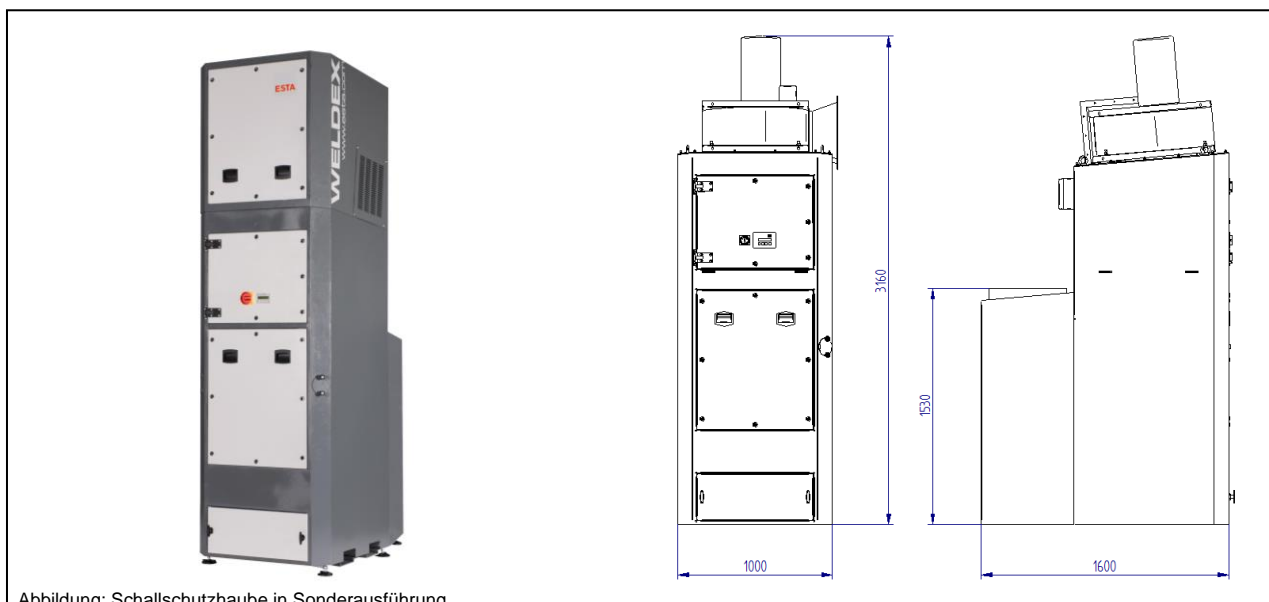
### Ihr Nutzen auf einen Blick:

Leistungsstarke Schweißrauch-Absaugung an mehreren Stellen,  
an Kabinen oder an großflächigen Hauben  
Anwendungsspezifische Auslegung  
Modular erweiterbar  
Niedrige Betriebskosten durch abreinigbare Dauerfilterpatronen

### Besonderheit:

Jet-Filterabreinigung  
Integrierter Prallabscheider  
Abreinigbare Dauerfilterpatronen der Staubklasse M

Stand der Technik: 665100-07-04 Technische Änderungen vorbehalten! Bei Rückfragen stehen Ihnen die ESTA-Experten gern zur Verfügung.