

# WELDEX F-150 W3

(669.151)

Anschlussspannung (V)	400	Filterfläche (m <sup>2</sup> )	150
Antriebsleistung (kW)	15,0	Anzahl Filterelemente (Stück)	4
Nennstrom (400V/50Hz) (A)	26,9	Filtermaterial	Staubklasse M antist.
Nennfrequenz (Hz)	50	Gewicht (kg)	ca. 755
Vorsicherung (A)	C25	Ansaugstutzen* (mm)	500
max. Unterdruck (Pa)	5.050	Reinluftaustritt* (mm)	710
max. Luftvolumenstrom (m <sup>3</sup> /h)	15.000	Abmaße (B x T x H) (mm)	1.000 x 1.600 x 3.340
Anzahl Magnetventile (Stück)	4	Staubbehälter (Liter)	ca. 60
Gemittelter Lärmpegel Lwa (dBA)	80	Druckluftanschluss (Zoll)	¼"

\*empfohlen



Abbildung: Schallschutzhaube in Sonderausführung

## ESTA PLUS

### Einsatzbereich:

Großanlagen mit mehreren Absaugstellen  
Große Erfassungshauben oder Kabinen, z.B. an  
Roboterschweißanlagen

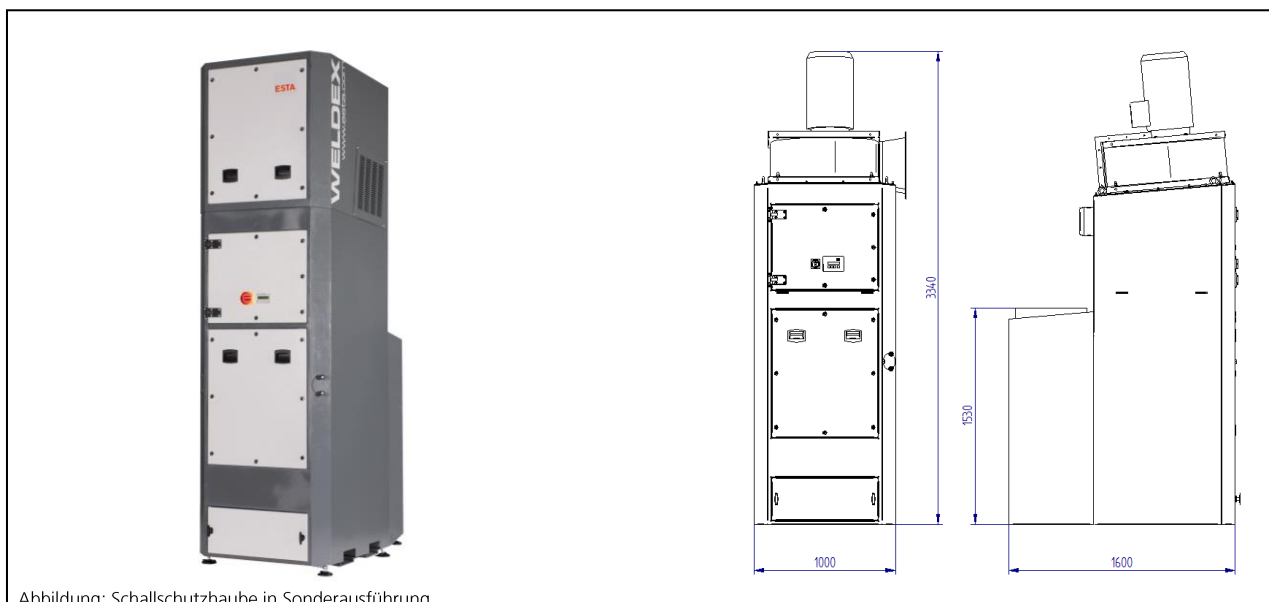
### Ihr Nutzen auf einen Blick:

Leistungsstarke Schweißrauch-Absaugung an mehreren Stellen,  
an Kabinen oder an großflächigen Hauben  
Anwendungsspezifische Auslegung  
Modular erweiterbar  
Niedrige Betriebskosten durch abreinigbare Dauerfilterpatronen

### Besonderheit:

Jet-Filterabreinigung  
Integrierter Prallabscheider  
Abreinigbare Dauerfilterpatronen der Staubklasse M  
Neu konzipierte Steuerung  
Mit W3-Zertifikat lieferbar – zum Einsatz beim  
Schweißen hochlegierter Stähle

Stand der Technik: 669151-07-02 Technische Änderungen vorbehalten! Bei Rückfragen stehen Ihnen die ESTA-Experten gern zur Verfügung.