

COMPEX S-6.2

(21.145)

Anschlussspannung	(V)	400	Filterfläche	(m ²)	6,2
Antriebsleistung	(kW)	4	Anzahl Filterelemente	(Stück)	30
Nennstrom	(A)	8,5	Filtermaterial	Staubklasse M (antist.)	
Nennfrequenz	(Hz)	50	Filterabreinigung	automatisch Jet	
Vorsicherung	(A)	20	Gewicht	(kg)	ca. 415
max. Unterdruck	(Pa)	2.900	Ansaugstutzen	(mm)	2 x 160
max. Luftvolumenstrom	(m ³ /h)	3.250	Staubbehälter	(Liter)	2 x 90
Druckluftanschluss	(Zoll)	¼"	Abmaße (l x b x h)	(mm)	1.264 x 804 x 2.220

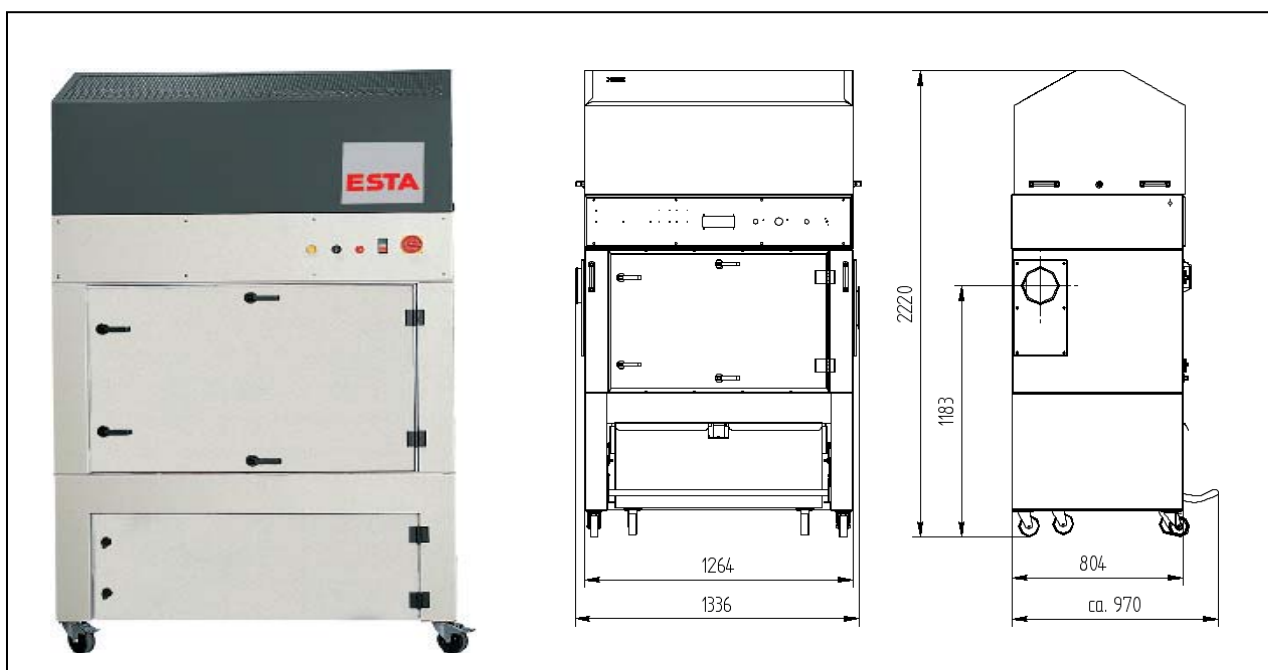

ESTA PLUS

Einsatzbereich:

Einzel- und Mehrplatzabsaugung von Stäuben im Dauerbetrieb
Dentalbereich, Kunststoffindustrie, Lederindustrie
Schuhindustrie

Ihr Nutzen auf einen Blick:

Spezialentstauber für Gummi, Leder und Kunststoff
Hohe Saugkraft
Abreinigbare, langlebige Schlauchfilter
Niedrige Betriebskosten
Ortsveränderlich oder stationär einsetzbar
Vollautomatische Abreinigung der Dauerfilterpatronen während
des Arbeitsprozesses

Besonderheit:

Automatische Jet-Filterabreinigung
Abreinigbare, antistatische Dauerfilterschläuche der
Staubklasse M

Sonderausführung mit verschiedenen Filtermaterialien,
Abluftstutzen, patentierter Brandschutzvorrichtung,
Sonderlackierung möglich

Einlegbare Entsorgungsbehälter in die
Staubsammelschublade

Stand der Technik: 21145-07-00 Technische Änderungen vorbehalten! Bei Rückfragen stehen Ihnen die ESTA-Experten gern zur Verfügung.