

NA-K 1800

(45.183)

Anschlussspannung (V)	400	Wasserinhalt (Liter)	290
Antriebsleistung (kW)	3	Wasseranschluss	G ¾"
Nennstrom(400V/50Hz) (A)	10,4	Ein-/Auslassdurchmesser (mm)	180/280
Vorsicherung (A)	16	Gewicht (ohne Wasser) (kg)	340
Max. Unterdruck (Pa)	4.300	Schlamm-sammelbehälter (Liter)	50
Max. Luftvolumenstrom (m ³ /h)	2.160	Abmaße (L x B x H) (mm)	800 x 800 x 2.940

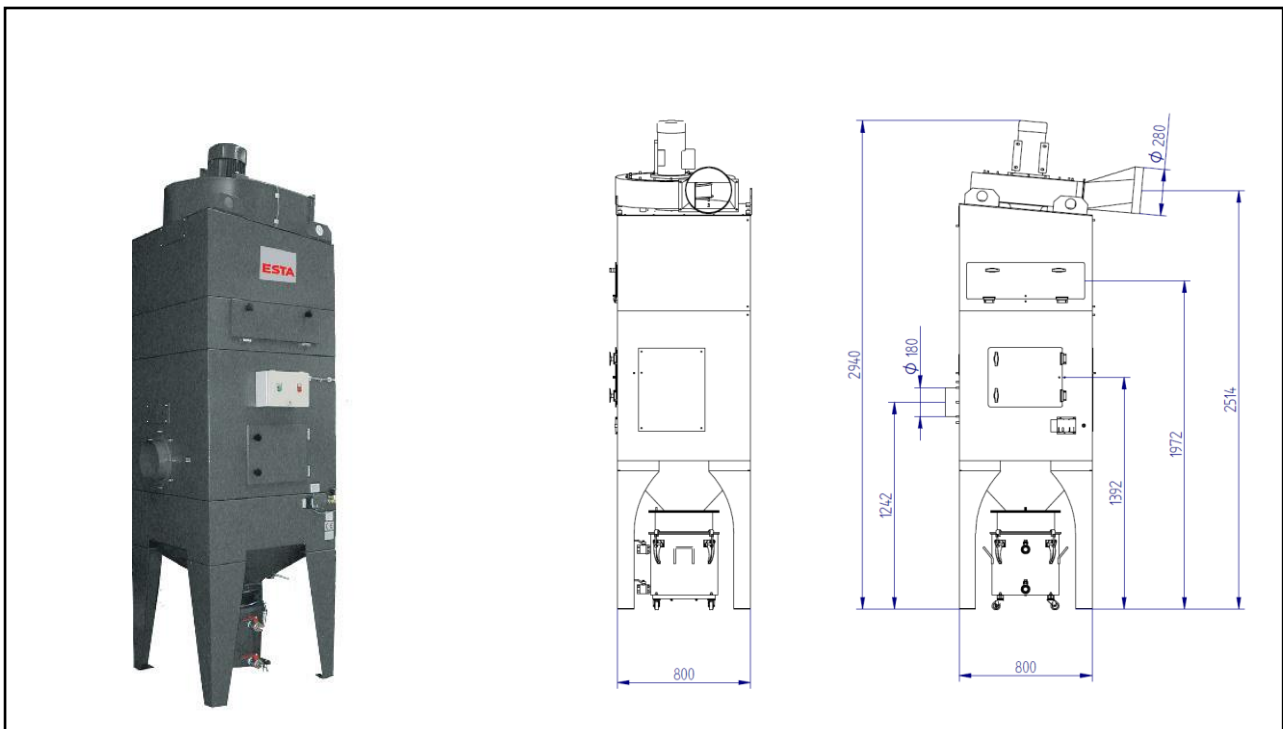

ESTA PLUS

Einsatzbereich:

- Einzel- und Mehrplatzabsaugung von klebrigen und feuchten Stäuben, insbesondere metallischen Stäuben, bei denen Funkenflug entsteht
- Als Zentralabsaugung mit Sammel-Rohrleitung und mehreren Absaugstellen

Ihr Nutzen auf einen Blick

- Hohe Saugkraft bei klebrigen und feuchten Stäuben
- Ideale Lösung bei starkem Funkenflug

- Hoher Abscheidegrad (ESTA Abscheidegarantie)

Besonderheit:

- Besonders empfehlenswert bei Schleifanwendungen mit Funkenflug
- Sonderausführung mit Sonderlackierung möglich

Stand der Technik: 45183-07-02 Technische Änderungen vorbehalten! Bei Rückfragen stehen Ihnen die ESTA-Experten gern zur Verfügung.

ESTA Apparatebau GmbH & Co. KG
Gotenstraße 2 – 6
89250 Senden

Telefon 07307 804-0
Telefax 07307 804-500
E-Mail info@esta.com

www.esta.com